



华图教育 | **国企**
HUATU.COM | STATE ENTERPRISE

2022 年贵州烟草备考手册

目录

第一章 烟草行业简介	1
第二章 烟草考情考务介绍	3
第三章 烟草考试笔试备考攻略	5
第一节 行政职业能力测试.....	5
第二节 申论.....	54
第三节 公共基础知识.....	72
第四章 烟草面试抢先知	103
第一节 面试须知—面试形式.....	103
第二节 面试须知—面试礼仪.....	107
第三节 面试须知—应试技巧.....	110
第四节 烟草结构化面试真题示例.....	114
第五章 烟草笔试小测验	116

第一章 烟草行业简介

提到烟草，你的第一反应是什么？是高薪，还是传说中的“烟二代”，关系户 or 稳定派？不可否认，大部分人对于烟草的认识，还停留在烟草只属于关系户这种论调中。下面华图教育为您介绍一下烟草行业的相关情况。

一、基本情况

一、**贵州中烟工业有限责任公司**是经国家烟草专卖局批准，于2008年7月1日由贵州中烟工业公司改制而成立，是中国烟草总公司的全资子公司，主要承担烟草制品的生产、销售、烟草物资、烟机零配件经营，承担国有资产保值增值责任，及其它相关的生产经营任务。公司本部设20个部门，下辖贵阳、遵义、毕节、贵定、铜仁5个卷烟生产厂，兴义烟叶储运站、贵州福贵投资管理有限公司和贵州黄果树金叶科技有限公司。

二、**贵州省烟草专卖局（公司）**隶属于国家烟草专卖局，按照“统一领导、垂直管理、专卖专营”的经营管理体制，贵州省烟草专卖局和贵州省烟草公司合署办公，实行“一套机构、两块牌子”，主要负责全省烟草专卖行政执法、卷烟批发、烟叶种植收购复烤加工等工作。贵州省烟草专卖局（公司）下设贵阳市、遵义市、六盘水市、安顺市、毕节市、铜仁市、黔东南州、黔南州、黔西南州、贵安新区10个市（自治州、新区）级烟草专卖局（公司）及中国烟草贵州进出口有限责任公司、贵州省烟草科学研究院、贵州烟草投资管理有限公司，控股管理贵州烟叶复烤有限责任公司。10个市（自治州、新区）局（公司）下设88个县级局（分公司），贵州烟叶复烤有限责任公司下设7个烟叶复烤厂。省局（公司）机关设15个职能部门、8个专业部门、2个学术群众组织。

二、烟草局与中烟的区别

中国烟草体制实行了工商分离，即生产和销售分离的形式，中烟工业主要负责生产，烟草专卖局负责销售。

(一) 职能分工不同

中烟工业公司：烟厂合并组成中烟工业公司，主要从事卷烟生产，也就是负责烟草生产。

烟草公司（烟草专卖局）：烟草公司的商业流通这块与市场管理的烟草专卖局合并组成新的烟草专卖局（公司），主要负责烟草专卖。

鉴于烟草产业的本身的特殊性，烟草专卖局进行烟草专卖制度的维护，具有一定的**行政职能**。烟草公司的叫法一般都是 xx 烟草专卖局（公司），烟草专卖局基本上每个县市都有，行政职能主要由烟草专卖局（公司）内的专卖部门承担。

(二) 企业性质不同

卷烟厂是工业企业，烟草专卖局是商业企业（以后有可能改制为工商局性质的政府部门）

(三) 面向群体不同

卷烟厂只能把自己生产的烟以调拨价卖给烟草局，烟草局则把卷烟批发给广大个体零售户，然后在买到消费者手中；两者之间并非竞争对手，而是一种利益调整的关系。

(四) 地域层级不同

烟厂不一定每个地方都有，烟草局是小到每个县都有；烟厂是二级法人。烟草局有四个级别：**国家烟草局、省烟草局、市烟草局、县烟草局**。一级管一级：一般是国家局管烟厂和省烟草局、省管市、市管县。真正有资格从烟厂进烟的一般是市烟草局以上，县烟草局没有资格到烟厂直接进烟卖。

三、行业待遇

烟草作为中央直属企业，每一年的营业额都是非常可观的，作为中国最大的“国内纳税人”。中国烟草的企业地位不言而喻，那么，许多同学都会关注的一个问题是，究竟贵州烟草的行业福利政策怎么样？员工福利待遇是否如传说中的那么诱人？

贵州烟草行业的薪资普遍实行：**基本薪资+绩效+奖金+津贴的方式，五险二金**，提供员工宿舍（因地区而议）

贵州中烟工业待遇如下：

岗位类型分为专业管理岗、生产操作岗、专业技术岗，不同岗位待遇不一样。总体来看办公室工作人员，每年到手工资**平均 6-12 万不等**；车间每年到手工资**平均 12-15 万不等**，每年年终奖在**5 万左右**；每个月个人购买的五险二金，扣除在**2000-4000 左右**，住房公积金

按 12% 的比例进行购买等，此外，还有节日福利等。

四、中烟工业岗位类型

在 2021 年贵州中烟工业招聘 228 人公告中，主要招聘的岗位分为管理技术类和业务操作岗，具体的招考的人数和专业如下：

操作类 150 人，管理类 21 人，技术类 47 人，业务类 10 人

招聘专业：

操作类岗：机械设计制造及其自动化、机械电子工程、过程装备与控制工程、机械工程、测控技术与仪器、电气工程及其自动化、自动化、电子信息工程、电子信息科学与技术、通信工程等相关专业；

管理类岗：工程造价、工程管理、工业工程、能源管理、热能与动力工程、政治学类、行政管理、汉语言文学、新闻学、人力资源管理相关专业、法学相关专业等；

技术类岗：烟草学、烟草科学与工程（烟草工程）、食品质量与安全、化学、计算机科学与技术、通信与信息系统、信息管理与信息系统、网络工程、软件工程、信息安全、财务管理、会计学、审计学等专业；

技术类岗：烟草学、农学、植物保护、市场营销、经济学、工商管理、数字媒体设计、国际经济与贸易、英语、教育学类相关专业。

五、招聘流程



第二章 贵州烟草考情考务介绍

对于大部分的应届毕业生小白而言，烟草专卖局和中烟工业，常常让许多人傻傻分不清，

烟草招聘考试中,何时出公告?烟草考试内容到底是什么?备考周期多长?接下来华图教育将会帮大家梳理出烟草招聘的考情考务,为各位考生的烟草上岸之路保驾护航!

一、公告时间安排

年份	公告	公告发布时间	考试科目	笔试时间	面试时间	招考人数
2021年	贵州中烟工业	2021年3月1日	行政职业能力测验、综合基础知识	5月9日	5月20日和5月21日	228
	贵州省烟草专卖局	2021年3月8日	行政职业能力测试申论	5月14日	5月28日、29日	134
2020年	贵州中烟工业	2020年4月9日	行政职业能力测验、综合基础知识	7月18日	8月13日、14日	168
	贵州省烟草专卖局	2020年2月24日	行政职业能力测试、申论	8月13日-14日	9月1日	78
	贵州省烟草专卖局	2020年3月22日	无笔试	/	6月30日	15
	贵州省毕节市烟草专卖局	2020年9月23日	行政职业能力测试、申论	10月29日	11月8日	7
2019年	贵州中烟工业	2019年2月20日	机电类:行政职业能力测验、机电专业基础知识	7月26日	不详	107
	综合类:行政职业能力测验、综合基础知识					
	贵州省烟草专卖局	2019年3月25日	行政能力测试、申论	4月30日	不详	38

第三章 烟草考试笔试备考攻略

第一节 行政职业能力测试

【言语理解与表达】

一、主旨概括找中心

1. 口诀点拨：概括文段本意，即文段中的中心句。
2. 判别标志：主要、主旨、主题、核心、中心、概括、强调、表明、复述等。
3. 解题技巧：
行文脉络分层次：总分总、分总、总分、分总分、分分。
关联词语找重点：递进、转折、并列、因果、必要条件。

【例题】在所有的灵长类动物中，人类的智力无疑高居榜首，但在所有的灵长类动物中，也只有人类会为阿尔茨海默症所困。上海的研究小组日前发表论文指出，这两者可能密不可分。他们分析了90名祖先来自非洲、亚洲或欧洲的志愿者的基因组后发现，大约在距今20万到5万年间，与人类大脑发育相关的6个基因发生显著改变。这会增加神经元的连接性，令现代人演变得更聪明。然而，也正是这6个变异的基因，令阿尔茨海默症变得更复杂难解。

这段文字主要介绍（ ）

- A. 人类与其他灵长类动物的差别
- B. 人类大脑发育的关键阶段
- C. 现代人变聪明的原因
- D. 阿尔茨海默症与基因变异的关系

【答案】D

【解析】文段为总分结构，首句提出主要观点，在所有灵长类动物中，只有人类会患有阿尔茨海默症。下文通过上海研究小组的研究成果揭示了内在原因，即此病与人类大脑发展相关的6个基因有关，也就是揭示了阿尔茨海默症与6个基因之间的微妙关系，因此，答案

为 D。

二、意图判断多主旨

1. 口诀点拨：判断作者的意图、目的，可以意在言外，也可意在言内。提醒小伙伴们，在近年来的考试中，百分之九十都是意在言内，即同主旨概括题。

2. 判别标志：意在、意图、想、要等。

【例题】开眼看世界，是中国在外来侵略压力下的被动反应，旨在了解西方，自立自强。但社会科学方面的知识，在政治上并非中性的。近代以来，西方在全球权力格局中的优越地位是与其经济军事实力和以全世界为研究对象而生产出来的知识体系共同支撑的。将这样的知识移植到中国来，并不等同于“开眼看世界”，因为其中描绘的世界图景是他人的眼睛观察的结果。现在，我们必须摆脱西方固有的模式，真正走出去，把全世界当作研究对象，真正用中国人的研究去看，去观察，去分析，从而生产出有中国主体性的知识。

这段文字意在强调（ ）

- A. 近代中国放眼世界是无奈之举
- B. 保持立场的客观性关于国运
- C. 国人看世界应保持自身的主体性
- D. 社会科学与政治权力密不可分

【答案】C

【解析】文段为分总结构，阐述对“开眼看世界”的看法，文段最后一句引出重点，“现在，我们必须摆脱西方固有模式，真正走出去，把全世界当做研究对象，真正用中国人的研究去看，从而生产出有中国主体性的知识”，因此，可以得出强调中国看世界的主体性作用的发挥。因此，答案为 C。

三、标题填入三要素

1. 口诀点拨：准确、简练、有吸引力。

2. 解题思路：新闻优先看导语，议论文找论点，说明文查找说明对象和要素。

【例题】蚁巢的防御策略包括堵塞、封闭巢穴洞口，构筑保护隧道或者防护墙等。尽管很多蚂蚁具有厚实的外骨骼铠甲，甚至如多刺蚁这样的蚂蚁体表还有锋利的刺钩，让捕食者即使吃下也难以下咽，但是，蚂蚁世界的防御中心是巢穴，这也是群体的最后防线，一旦防御被突破，群体将遭到重大损失，轻则被掠夺卵和幼虫，重则被迫舍弃家园大逃亡，一旦逃不掉则会面顶之灾。

下列最适合做文章标题的是（ ）

- A.巢穴：蚂蚁的终极防御
- B.“全民皆兵”的蚂蚁
- C.蚂蚁的防御策略
- D.你所不知道的蚂蚁世界

【答案】A

【解析】文段先提到蚂蚁众多的防御策略，在“但是”这转折词后提到了最后的防线是“巢穴”。根据转折关系，重点在转折关联词之后，因而本文的重点应该为“蚂蚁的巢穴是最后防线”。对比选项，A项符合文段重点。文段的话题均围绕“防御”，B项和D项未涉及这一话题，排除；C项强调的是转折前的内容，并不是文段重点，排除。故本题答案为A选项。

四、态度观点有和无

1.口诀点拨：有观点和无观点。

2.题型分类：

有观点：明确观点和隐含观点

明确观点：我认为/觉得/希望、在我看来、依我看、XX认为、XX说等。

隐含观点：观点暗含在字里行间。

无观点：单纯客观描述未进行主观性评价，或仅说明他人观点未提及提问者看法。

五、细节理解找对应

1.口诀点拨：将选项与原文做一一对应，找出正确答案。

2.判别标志：下列说法中正确/不正确/错误、符合/不符合文意的一项；根据上文可以/

不能得出。

3.重要考点:

①偷换概念: 易扩大——所有、都、全部; 易缩小——没有、无、唯一; 偷换主谓宾等句子成分。

②偷换语气: 不确定——几乎、也许; 确定——绝对、总是。

③偷换数量: 不同数量之间的偷换。

④偷换逻辑: 偷换并列关系; 必要、充分条件混淆; 颠倒因果或强加因果; 肯否矛盾。

⑤偷换时态: 过去、现在和将来的偷换表达。

⑥无中生有: 选项的内容在文中没有提及。

六、下文推断多段尾

1.口诀点拨: 结合文段, 多围绕尾句话题衔接。

2.陷阱选项: 前文出现过的内容, 一般不会接着论述。

【例题】在古代琳琅满目的冷兵器家族中, 剑历来有“百兵之君”的美誉, 尤其在春秋群雄并起的历史时期, 曾经出现了几把极具传奇色彩的稀世宝剑, 它们中既有用来刺杀君主的鱼肠剑, 也有导致两国战争的湛泸剑, 而古籍《越绝书》中所记载的泰阿宝剑更是有神剑一挥、三军破败的传奇故事。巧合的是, 这些传说的神兵利器都是出自一个叫龙泉的地方。

这段文字接下来最有可能谈论的是 ()

A.龙泉出宝剑的原因

B.鱼肠剑的真实性

C.龙泉宝剑在当代的价值

D.为什么宝剑有“百兵之君”的美誉

【答案】A

【解析】B选项对应原文“它们中既有用来……”, D选项对应第一句“在古代……”, 上文已经出现, 排除。文段尾句核心为“龙泉出神兵利器”, 根据话题一致, 接下来应解释“其出神兵利器的原因”, 符合“是什么——为什么”的写作逻辑。A项符合。C项“龙泉宝剑在当代价值”应在A项其后。故本题答案为A。

七、语句衔接多前后

1. 口诀点拨：所要填入的句子内容多根据横线前后句子得出答案。

2. 解题思路：首选形式——关联词语/句式一致。

兼顾内容——话题一致/前后呼应。

【例题】戏曲在宋代形成之后，许多类型都以“杂剧”命名，如宋杂剧、元杂剧等，它们虽然是纯粹的戏剧，但是表现手法依然是“杂”的。戏曲可以让观众听到悦耳的歌声、诙谐滑稽的笑话、声情并茂的说白，看到让人欣怡的舞蹈身段、高难度的武打杂技和神似于生活动作的表演，只不过是将多种表演形式高度融合在一起罢了。由此可见，_____，可以说，这是戏曲发展的重要规律。

填入画横线部分最恰当的一句是（ ）

- A. 戏曲一定要是民族的、传统的、多元的
- B. 戏曲在形成和发展过程中融合了众多表演技艺的精华
- C. 对待戏曲艺术，最好的态度就是允许其以多元化形态存在
- D. 要使戏曲跟上历史前进的步伐，必须使之保持特性

【答案】B

【解析】文段空前指出“将多种表演形式高度融合”，可知其后应强调戏曲吸收多种表演形式，与之呼应为B选项。A选项“民族的”、“传统的”以及D项“特性”在文段中并未体现，故排除。而文段中“将多种表演形式高度融合”也不等于C项“以多元化形态存在”。故正确答案为B。

八、逻辑填空有方法

(一) 词义辨析法

- 1. 词义轻重：意义相近，程度深浅、性质轻重有所不同。
- 2. 语素差异：辨析相似词语中不同的字，用不同的字重新组词进行区分。
- 3. 感情色彩：褒义词/贬义词/中性词。
- 4. 语体色彩：书面语/口语。

(二) 语境分析法

- 1.逻辑关系：递进、转折、并列、因果等。
- 2.语义关系：解释说明、归纳总结、照应关系。

【例题】目前，不少大城市属于超载状态，“城市病”严重，而人口不断_____，许多小城市发展慢，甚至出现_____。

- A.增加 空置
- B.迁移 停滞
- C.涌入 萎缩
- D.流动 退化

【答案】C

【解析】根据文意，大城市人口超载，侧重强调“大城市人多”，所以第一空与此相关，而“迁移”和“流动”并无此意，排除B项和D项。根据“甚至”可知，第二空应比“发展缓慢”语意更重，A项的“空置”不符，因此本题选C。

九、词句理解前文找

- 1.代词指代
- 2.词句理解

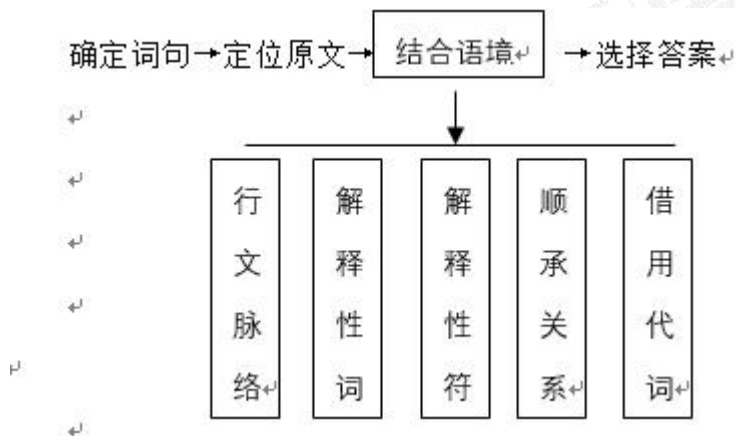

【例题】目前社会上求职者众多，但大多不具备企业所需要的技能。很多地区和行业的人才缺口仍非常大，对既有专业技能又有较强综合素质的人才需求量很大，这从一个侧面反

映了目前人才培养模式单一，千人一面的现实。要破解这一困局，最佳的途径是，大学应适应时代的发展和要求，走个性化发展之路。

这段文字中的画线词“困局”指的是（ ）

- A. 专业技能培养和综合能力培养无法兼顾的现实
- B. 大学专业设置的趋同化倾向
- C. 人才短缺与人力过剩并存的悖论
- D. 部分大学攀高、求大、求全的发展倾向

【答案】A

【解析】词语理解题，文段前半部分提到求职者多，而实际人才不多仍有人才缺口，造成矛盾局面。这反应出人才培养模式单一的弊端，这一弊端即为“困局”，也就是培养模式的问题。因此，答案为A。

十、考前必背成语

(一) 考前成语

1. 美轮美奂

【释义】形容建筑物高大众多而华美。后泛指华美的事物。

【用法】褒义词；多用来形容建筑物、雕刻或建筑艺术、布置、装饰等。

2. 司空见惯

【释义】看得多了，不足为奇。

【用法】可作谓语、定语、宾语；形容常见的东西。但该词之后不能接宾语。

3. 鱼龙混杂

【释义】形容好人和坏人混在一起

【用法】作谓语、定语；含贬义；一般只用于形容人，使用范围较小。

4. 泥沙俱下

【释义】比喻好坏不同的人或事物混杂在一起，一同显现出来。

【用法】①“泥沙俱下”可用于人也可用于事物；“鱼龙混杂”一般只用于人，范围较小。②“泥沙俱下”偏重在“俱下”，即一起来；“鱼龙混杂”偏重于“混杂”。③“泥沙俱下”还有其本意，泥土和沙石跟着水一块流下来；“鱼龙混杂”没有此意。

5.良莠不齐

【释义】好人坏人都有，混杂在一起。也可以形容事物。

【用法】多用于形容人，也可以形容事物，侧重于事物的品质，但不能用于形容水平、成绩等。

6.鱼目混珠

【释义】拿鱼眼睛冒充珍珠。比喻用假的冒充真的。

【用法】用作贬义。用来比喻以假乱真。

7.缘木求鱼

【释义】爬到没有鱼的树上去找鱼。比喻方向或办法不对头，不可能达到目的。

【用法】用作贬义，一般作谓语或宾语。与“南辕北辙”意思相近。

8.涸泽而渔

【释义】排尽湖中或池中的水捕鱼。比喻获取利益只顾眼前，不作长远打算。

【用法】用作贬义，一般作谓语或宾语。

9.饮鸩止渴

【释义】喝毒酒解渴。比喻用错误的办法来解决眼前的困难而不顾严重后果。

【用法】用作贬义，一般作谓语、宾语或定语。

10.休戚相关

【释义】形容关系密切，利害一致。

【用法】只能用于人物之间，不能用于事物之间。

11.置若罔闻

【释义】放在一边不管，好像没有听见一样；形容不重视、不关心。

【用法】含贬义，强调不关心、不重视。不能用于视觉方面。

12.筚路蓝缕

【释义】驾着简陋的柴车，穿着破烂的衣服去开辟山林道路。形容创业的艰苦。

【用法】只能用来形容创业艰苦，不可用来形容生活艰辛。

13.汗牛充栋

【释义】本义是指用牛运书，牛要累得出汗；用屋子放书，要放满整个屋子。形容藏书很多。

【用法】形容书籍多，不能形容其他东西多。

14.耳提面命

【释义】对着耳朵告诉，表示教诲的殷勤恳切。多指（长辈对晚辈、上级对下级）恳切地教导。

【用法】用于长辈对晚辈，上级对下级。平辈、朋友之间不可用。

15.络绎不绝

【释义】形容车船人马等前后相接，川流不息，往来不断。

【用法】用于形容人、马、车、船，不能形容其他事物。

16.巧夺天工

【释义】专指人工的精巧胜过天然制成，形容技艺十分高超。

【用法】只能形容人工的精巧，而不能用来形容天然的精巧。

17.循序渐进

【释义】学习、工作等按照一定的步骤逐渐深入或提高。

【用法】含褒义，用于学习或工作。

18.如履薄冰

【释义】像走在薄冰上一样，比喻行事极为谨慎，存有戒心。

【用法】比喻行事谨慎戒惧。不用于形容形势危急。

19.明日黄花

【释义】比喻过时或无意义的事物。后多比喻已失去新闻价值的报道或已失去应时作用的事物。

【用法】含贬义，比喻过时的事物，不能形容将来的信息或事物。

20.扑朔迷离

【释义】原意指把兔子耳朵提起，雄兔扑腾，雌兔眯眼，可是在地上跑的时候就雌雄难辨了。后来形容事物错综复杂，不容易看清真相。

【用法】“扑朔迷离”偏重指客观事情错综复杂，不能形容变化莫测。“眼花缭乱”偏重指主观感受十分复杂，一时分辨不清。

21.走马观花

【释义】骑在奔跑的马上看花，不会看得很清楚。原形容事情如意，心境愉快。后多指粗略地观察一下。比喻观察事物或了解情况不深入细致。

【用法】比喻匆忙粗略地观察事物，强调过程，易和“浮光掠影”相混。后者指印象不

深刻，强调结果。

22.凤毛麟角

【释义】比喻珍贵而稀少的人才或事物。

【用法】使用范围较广，可以形容人出众，难能可贵；也可以形容具体的物品珍贵而稀少。

23.相濡以沫

【释义】比喻同在困难的处境里，用微薄的力量互相帮助。

【用法】用来指夫妻感情，也可用于朋友。

24.相形见绌

【释义】和同类的事物相比较显出不足

【用法】多用作贬义，用于人或事物；不能用作“显得相形见绌”。

25.方兴未艾

【释义】事物正在发展，尚未达到止境或还没有停止，多形容新生事物正在蓬勃发展。

【用法】形容事物正在蓬勃发展，不能用作“正方兴未艾”。

26.大行其道

【释义】某种学术、道术正在盛行、流行。现指某种新潮事物流行、盛行，成为一种风尚。

【用法】一般为贬义词或中性词。

27.耳濡目染

【释义】耳朵经常听到，眼睛经常看到，不知不觉地受到影响。形容见得多了听得多了之后，无形之中受到影响，指受到好的影响。

【用法】“耳濡目染”强调无形中受到了影响。而“耳闻目睹”是指亲耳听到，亲眼看见，形容亲身见证，千真万确；强调事情是真实的。

28.大相径庭

【释义】比喻相差很远，大不相同。

【用法】作谓语；形容事物区别明显

29.推陈出新

【释义】去掉旧事物的糟粕，取其精华，并使它向新的方向发展（多指继承文化遗产）

【用法】联合式；作谓语、定语；含褒义。

30.声名鹊起

【释义】名声突然大振，知名度迅速提高。强调从不出名到出名这一过程。

【用法】褒义词，用于形容知名度或名声。

(二) 成语必看

第一组：等量齐观、同日而语、混为一谈、相提并论

1.等量齐观：指对有差别的事物同等看待。

2.同日而语：同一事物在不同时间比较。

3.混为一谈：把不同的事物混在一起，当作同样的事物谈论。

4.相提并论：把不同的人或事物不加区别地混在一起来谈论或者看待。

第二组：按部就班、循规蹈矩、墨守成规、循序渐进、固步自封、有条不紊

1.按部就班：原来指写文章结构安排得当，造句、选词合乎规范。现在指按照一定的条理，遵循一定的程序做事。有时也指按老规矩办事，缺乏闯劲。

2.循规蹈矩：原指遵守规矩，不敢违反。现也指拘守旧准则，不敢稍做变动。

3.墨守成规：指思想保守，守着老规矩不肯改变。

4.循序渐进：指学习工作等按照一定的步骤逐渐深入或提高。

5.固步自封：比喻守着老一套，不求进步，又作“故步自封”。

6.有条不紊：形容做事、说话有条有理，丝毫不乱。

第三组：标新立异、别出心裁、别具一格、独树一帜、别具匠心、匠心独运

1.标新立异：通常指提出新的主张、见解或创造出新奇的样式，形容敢于革新、勇于创新的精神，也指为了显示自己，故意另搞一套。

2.别出心裁：另有一种构思或设计，指想出的办法与众不同。

3.别具一格：另有一种独特的风格。

4.独树一帜：单独树起一面旗帜。比喻独特新奇，自成一家。

5.别具匠心/匠心独运/匠心独具：指在技巧和艺术方面具有与众不同的巧妙构思。

第四组：见仁见智、众说纷纭、老生常谈、莫衷一是、各执己见、人云亦云、语焉不详、不刊之论、不易之论

1.见仁见智：指对同一个问题各有各的看法。

2.众说纷纭：意思是人多嘴杂，各有各的说法，议论纷纷。

3.老生常谈：老书生经常说的话。比喻人们听惯了的没有新鲜意思的话。

4.莫衷一是：形容一群人在对问题的看法上不知哪个是正确。形容意见分歧，没有一致

的看法。

- 5.各执己见：指各人都坚持自己的意见。
- 6.人云亦云：人家怎么说，自己也跟着怎么说。指没有主见，只会随声附和。
- 7.语焉不详：指虽然提到了，但说得不详细。
- 8.不刊之论：指正确的、不可修改的言论。
- 9.不易之论：易，改变。完全正确，不可更改的言论。形容论断或意见非常正确。

第五组：望洋兴叹 望而却步 望而生畏 望其项背 望尘莫及

1.望洋兴叹：仰望海神而兴叹。原指在伟大事物面前感叹自己的渺小。现多比喻做事时因力不胜任或没有条件而感到无可奈何。

2.望而却步：看到了危险或力不能及的事而向后退缩。

3.望而生畏：看见了就害怕。

4.望其项背：望见他的颈项和后背。比喻赶得上。

5.望尘莫及：望见前面骑马的人走过扬起的尘土而不能赶上。比喻远远落在后面。

【判断推理】

一、图形推理

(一) 解题关键

1. 规律类：

从构成元素入手

杂乱——找共性——先看数量，再看属性

相似——样式类——先看运算，再看遍历

相同——位置类——平移、旋转、翻转

2. 位置类：

平移：先方向，后步数

旋转：先方向，后角度

翻转：方向

图形静态位置：相离、相切、相交、内含；上下、左右、内外；

3. 样式类:

遍历: 元素遍历, 缺啥补啥

运算: 加、减、同、异、黑白叠加

4. 属性类:

对称、曲直、开闭

5. 数量类:

(1) 数什么

“点”的要素, 主要包括: 顶点、交点、切点、出头点

“线”的要素, 主要包括: 直线、曲线、笔画、一笔画

“角”的要素, 主要包括: 直角、钝角、锐角, 内角、外角

“面”的含义, 封闭空间的个数

“素”的含义, 种类、个数、部分数

(2) 怎么数: 面素线点角

(3) 数完后什么规律: 等差、等比、常数、对称、乱序、周期、运算

(二) 解题技巧

【速记一】立体图截不出图

常见截不出立体截面对应表:

立体图	截不出图
正方体	直角三角形、六边以上的多边形
圆柱	三条直线图形、梯形
正四棱锥	长方形

【例题】左边立体图为一正方体中挖掉一个四棱锥, 然后从任一面对剖开, 下面哪一项不可能是该立方体的截面?

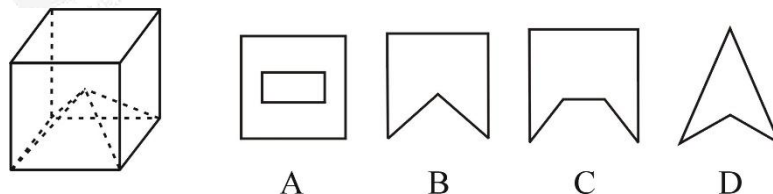

【答案】A

【解析】A 项正四棱锥不能切出长方形，内侧出现长方形就是错误的，B 是竖着切，C 是从正方体一个侧面出发斜着向下切，D 是从正方体一个侧边出发，斜着向下切。因此，选择 A 选项。

【速记二】六面体快速破题的箭头法

利用两个面，从一个面指向另一个面画箭头，判断剩下的面相对于箭头的方位在展开图和立体图中是否一致，若不一致则错误。

当六面体有唯一、非中心对称图时，用该面画一个箭头即可判断；当六面体主要是中心对称图形时，则优先选择用双面箭头法。

【例题】左边给定的是纸盒的外表面，下列哪一项能由它折叠而成（ ）。

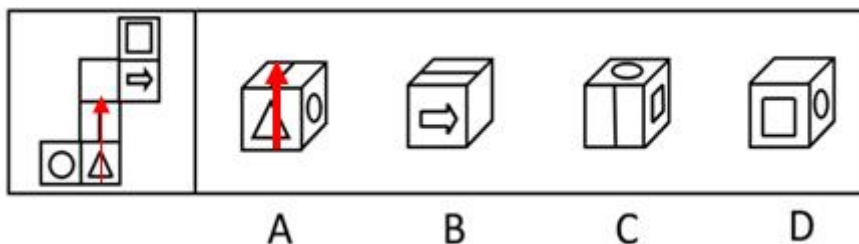

【答案】D

【解析】图案均为中心对称图形，利用其中两个面画画双面箭头如图。A 项圆在箭头右侧，题干在左侧错误，B 项空白面位置错误，题干中空白面在箭头面的尾部 C 项中的横线面和正方形面为相对面，错误。因此，选择 D 选项。

【速记三】黑点圆圈考功能元素

出现 、、、、 等类似的小元素时，优先考虑元素的功能，功能元素经常起到标记或指向交点、直曲线、长短线、角、面等作用。

【例题】把下面的六个图形分为两类，使每一类图形都有各自的共同特征或规律，分类正确的一项是：

向，也可以考查图形根据对称性的分类。

【例题】从所给的四个选项中选择最合适的一个填入问号处，使之呈现一定的规律。

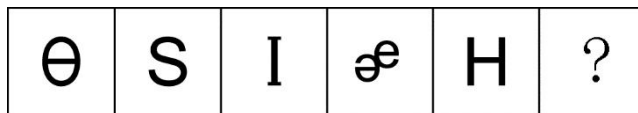

A B C D

【答案】B

【解析】本题考查样式类。观察所给图形，组成元素凌乱同时对称特征明显。题干图形分别为：轴对称、中心对称、轴对称、中心对称、轴对称、(?)，问号处图形应为中心对称图形，因此，选择B。

【速记六】图形元素相似多遍历

图中组成元素的种类和数量相同，排列次序不同，考虑遍历。元素遍历，缺啥补啥。

【例题】从所给的四个选项中选择最合适的一个填入问号处，使之呈现一定的规律。

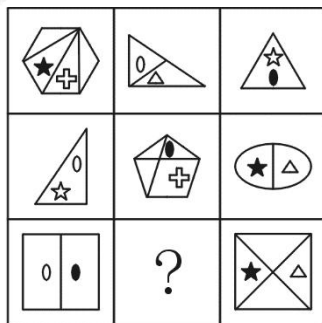

【答案】A

【解析】每一行图形内部有6个小图形，分别是黑星星，白星星，黑圈，白圈，白三角，十字。因此，第三行问号处内部图形应该是白星星和十字，排除C、D。每一行封闭空间的数量分别是1，2，4。所以第三行问号处是一个封闭空间。因此本题选A。

【速记七】一样的框架，不一样的黑白，考黑白叠加

当图形骨架相同，但骨架相同位置填充元素不一样时，优先考虑黑白叠加，有时也会出现：有+有=有，无+无=无的情况。

【例题】从所给选项中，选择最合适的一个填入问号处，使之呈现一定的规律性（ ）

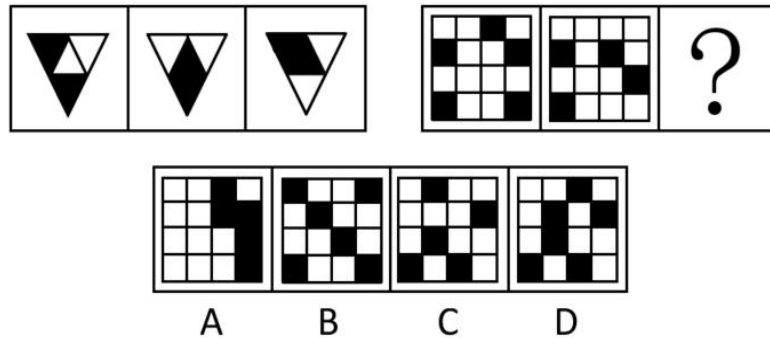

【答案】A

【解题】前两图经黑白叠加形成第三个图形，规律为：黑+白=黑，白+黑=黑，黑+黑=白，白+白=白，按此规律可得A项。因此，选择A选项。

二、定义判断

(一) 解题关键

定义判断常见的关键信息以及一些常用的搭配词语如下。

关键信息	特征词
主体	行政主体、行政机关、法人、企业、个人、团体
方式	通过……、利用……、根据……、用……、将……、受……影响
目的	使……、从而……、实现……、以……、达到……、来……

(二) 解题技巧

1. 分析定义

2. 勾画关键词：主体、客体、行为

限定语：表示时间、地点、原因、目的、方式等

3. 尽量用排除法

【例 1】立体农业是指农作物复合群体在时空上的充分利用。根据不同作物的不同特性，如高秆与矮秆、富光与耐荫、早熟与晚熟、深根与浅根、豆科与禾本科，利用它们在生长过程中的时空差，合理地实行科学的间种、套种、混种、轮种等配套种植，形成多种作物、多层次、多时序的立体交叉种植结构。

根据上述定义，下列属于立体农业的是：（ ）。

- A.甲在自己的玉米地里种植大豆
- B.乙在自己承包的鱼塘不但养鱼，还种植了很多莲藕
- C.丙在南方某地区承包了十亩稻田，特意引种了高产的水稻新品种
- D.丁前年承包了一座山，他在山上种植了大量苹果树，并在山上养殖了大量蜜蜂

【答案】A

【解析】第一步，看提问方式，本题属于选是题。第二步，找关键信息。农作物复合群体在时空上的充分利用。第三步，辨析选项：

A 项，玉米和大豆分别是禾本科和豆科农作物，玉米地里种植大豆，体现出“农作物复合群体在时空上的充分利用”，符合定义；

B 项，只有莲藕这一种农作物，不属于“农作物复合群体”，不符合定义；

C 项，只有水稻这一种农作物，不属于“农作物复合群体”，不符合定义；

D 项，只有苹果树这一种农作物，不属于“农作物复合群体”，不符合定义。

因此，选择 A 选项。

【例 2】宏观调控是国家运用计划、法规、政策、道德等手段，对经济运行状态和经济关系进行干预和调整，把微观经济活动纳入国民经济宏观发展轨道，及时纠正经济运行中的偏离宏观目标的倾向，以保证国民经济的持续、快速、协调、健康发展。

下列属于宏观调控的是（ ）。

A.春节前夕，针对即将到来的消费高峰，消费者协会加大对市场的监督力度，同时给广大消费者普及维权知识。

B.为了巩固我国的农业基础地位，农业部加大宣传，倡导农民学习科学文化知识，鼓励大学生献身现代农业，以促进农业的发展。

C.某市为规范区域经济发展，规划市级经济开发区，实现相关行业的集中经营。

D.“国五条”出台后，各地相继出台“国五条实施细则”，抑制房价的快速上涨。

【答案】D

【解析】宏观调控的定义要点是，国家运用政策法规的手段，对国民经济进行调整。A项中的消协不是国家。B项，农业部只是宣传、倡导、鼓励，并没有涉及法规、政策等手段，而且宣传并没有实质性效力。C项只是对区域内行业布局的调整，并不是对国民经济的调整。D项是国家运用政策手段对经济的调整，符合宏观调控的定义。因此，选择D选项。

【例3】预感：是指一个人通过梦境、幻觉、直觉等方式对未来事件的信息预先感知。根据上述定义，以下属于预感的是（ ）。

A.惠灵顿发现蜘蛛吐丝结网，得出了河水会结冰的结论

B.普鲁士的士兵通过法军阵地每天有波斯猫出来晒太阳的现象，得出了那里有法军师长的结论

C.林肯梦见自己被刺杀了，他告诉别人自己会被暗杀

D.朱可夫由农民过沼泽地的方法想到了坦克通过沼泽地的方法

【答案】C

【解析】预感“通过梦境、幻觉、直觉等方式”来感知未来事件。选项AB都是透过现象，通过逻辑推理认识事物本质；朱可夫通过类比联想的方式找到了坦克通过沼泽地的方法，所以选项D不符合定义。C项是“梦见”符合题干要求。因此，选择C选项。

三、类比推理

(一) 解题关键

题目中将给出一对相关词，要求在选项中找到一对与之在逻辑关系上最为贴近或者相似的一组。主要有以下类型：

1. 概念的外延关系：

全同关系、并列关系（反对与矛盾）、包含关系（种属与组成）、交叉关系

2. 概念的内涵关系：

属性关系（必然与或然）、对应关系（一一对应与非一一对应）、条件关系（充分与必要）

3. 造句子、辨词义、想逻辑、看词性

造句子（主谓、动宾、主宾）

词义（近义、反义、象征义；褒义、贬义）

【速记三】职业与工具对应

A 职业在工作中会用到工具 B，工具 B 往往是 A 职业专用的工具。如：教师：黑板，黑板是教师上课的工具。

【例题】刀：屠夫：肉

- A. 剪刀：裁缝：布料
B. 粉笔：老师：黑板
C. 法律：法官：犯人
D. 相机：记者：摄影

【答案】A

【解析】“屠夫”用“刀”切“肉”，三者属于对应关系，且刀是工具，肉是被分割的对象。A 项，“裁缝”用“剪刀”剪“布料”，三者属于对应关系，且剪刀是工具，布料是被分割的对象，与题干逻辑关系一致，符合；B 项，“老师”用“粉笔”在“黑板”上写字，但黑板并非被分割的对象，排除；C 项，“法官”根据“法律”判决“犯人”，但法律不是实物工具，排除；D 项，“记者”用“相机”“摄影”，但摄影并非被分割的对象，排除。因此，选择 A 选项。

【速记四】诗句与词对应

题干中出现诗句时，要分析诗句，判断诗句与词语之间的关系。

【例题】“天门中断楚江开，碧水东流至此回。”：长江

- A. “万古齐州烟九点，五更沧海日三竿。”：泰山
B. “姑苏城外寒山寺，夜半钟声到客船。”：南京
C. “劝君更尽一杯酒，西出阳关无故人。”：山海关
D. “两岸猿声啼不住，轻舟已过万重山。”：黄河

【答案】A

【解析】“天门中断楚江开，碧水东流至此回”出自李白的《望天门山》，描写的是“长江”的景象，二者属于诗句与描写景象的对应关系。A 项，“万古齐州烟九点，五更沧海日三竿”出自张养浩的《登泰山》，描写的是“泰山”的景象，二者属于诗句与描写景象的对应关系，与题干逻辑关系一致，符合；B 项，“姑苏城外寒山寺，夜半钟声到客船”出自张继的《枫桥夜泊》，描写的是苏州，不是“南京”，排除；C 项，“劝君更尽一杯酒，西出阳关无故人”，出自王维的《送元二使安西》，阳关指的是甘肃省敦煌县，不是“山海关”，排除；D 项，“两

岸猿声啼不住，轻舟已过万重山”出自李白的《早发白帝城》，描摹的是自白帝至江陵一段长江，不是“黄河”，排除。因此，选择 A 选项。

【速记五】近义与反义

如果题干给出的词语都是成语，判断这些成语是近义词还是反义词。

【例题】赶尽杀绝：斩草除根

- A. 出类拔萃：青出于蓝 B. 空穴来风：无中生有
C. 风声鹤唳：草木皆兵 D. 耳熟能详：历历在目

【答案】C

【解析】“赶尽杀绝”：驱除干净，彻底消灭。比喻残忍狠毒，不留余地。“斩草除根”：除草时要连根除掉，使草不能再长。比喻除去祸根，以免后患。“赶尽杀绝”与“斩草除根”是近义词。A 项：“出类拔萃”指品行、才干大大高出同类而拔尖。“青出于蓝”：比喻学生超过老师或后人胜过前人。“出类拔萃”与“青出于蓝”不是近义词，排除。B 项：“空穴来风”：有了洞穴才进风。比喻消息和谣言的传播不是完全没有原因的，也比喻流言乘机会传开来。“无中生有”：把没有的说成有。比喻毫无事实，凭空捏造。两者不是近义词，排除；C 项：“风声鹤唳”、“草木皆兵”皆出自淝水之战，两者为近义词，意为惊慌失措，其为正确选项。D 项：“耳熟能详”指耳朵听得多了，熟悉得能详尽地说出来。“历历在目”指远方的景物看得清清楚楚，或过去的事情清清楚楚地重现在眼前。两者不是近义词，排除。因此，选择 C 选项。

【速记六】主宾、主谓、动宾关系

1. 主谓关系：名词 A 和动词 B，构成 AB 结构，则 AB 为主谓关系。
2. 主宾关系：两个名词 C 和 D，通过加入一个动词 E，使得 CED 构成主谓宾结构，则 CD 为主宾关系。
3. 动宾关系：动词 B 和名词 C 正好可以组合成 BC 的动宾结构。

例如：老师：指导：学生。老师指导是主谓，老师学生是主宾，指导学生是动宾。

【例题】愚公移山：郑人买履

- A. 弄巧成拙：囫囵吞枣
 B. 杞人忧天：庖丁解牛
 C. 邯郸学步：东施效颦
 D. 凿壁偷光：田忌赛马

【答案】B

【解析】题干两词结构对应，愚公移山和郑人买履均为主谓结构，且主语都是人。A项两词均不是主谓结构；C项邯郸为地名；D项凿壁偷光，没有主语。三项均与题干逻辑关系不一致；与题干逻辑关系相同的只有B，杞人忧天和庖丁解牛均为主谓结构，且主语都是人。因此，选择B选项。

四、逻辑判断

(一) 解题关键

1. 翻译推理

题干中有明显逻辑关联词，选项差异性不大。解题步骤：

第一步，翻译：

- (1) 充分条件命题 口诀：如果就，前推后
 (2) 必要条件命题 口诀：只有才，后推前
 (3) 且（ \wedge ）命题：全真必真，一假必假
 (4) 或（ \vee ）命题：一真必真，全假必假

第二步，推理：

- (1) 逆否等值命题：肯前必肯后，否后必否前；否前肯后得不出必然性结论。
 (2) 摩根等值命题：负号进去，且变或，或变且。

3个推理	肯前肯后	$(A \rightarrow B) \wedge A \rightarrow B$
	否后否前	$(A \rightarrow B) \wedge \neg B \rightarrow \neg A$
	否定肯定式	$(A \vee B) \wedge \neg A \rightarrow B$
3个等价	否定“ \rightarrow ”	$\neg(A \rightarrow B) = A \wedge \neg B$
	否定“ \vee ”	$\neg(A \vee B) = \neg A \wedge \neg B$
	否定“ \wedge ”	$\neg(A \wedge B) = \neg A \vee \neg B$

	原命题	推出命题
--	-----	------

可以推出	所有 A 都是 B	有的 B 是 A
	有的 A 是 B	有的 B 是 A
	所有 A 都不是 B	所有 B 都不是 A
无法推出	有的 A 不是 B	无法断定 B

2. 分析推理

对象与信息匹配或排序。解题步骤：

- (1) 题干确定、选项充分用排除法
- (2) 排除法无法使用，借用最大信息优先
- (3) 推理中断用假设
- (4) 有效信息真假不定，找确定信息

3. 真假推理

题干存在若干论断，题干明确真假。解题步骤：找关系，看其余。

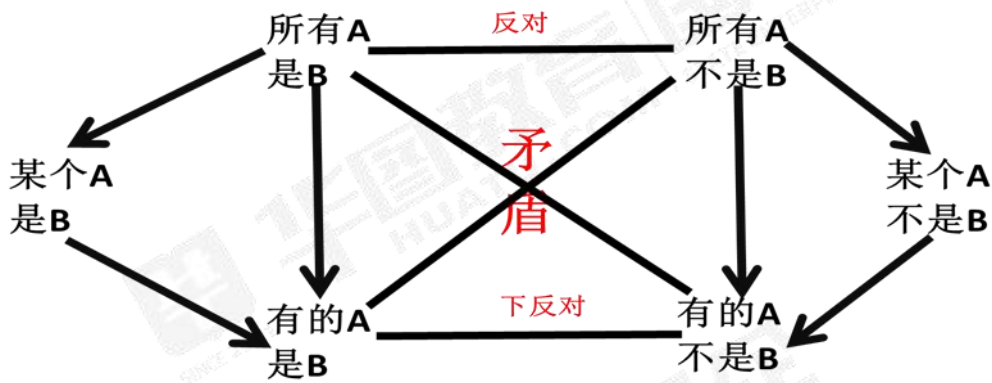

4. 归纳推理

题干不存在明显的标志，都是从个别推出一般的过程，设问是可以推出或不能推出，选项差异性很大。解题四个原则是：（1）话题一致原则（2）可能性优先原则（3）整体优先原则（4）慎选敏感词汇

5. 论证推理

题干设问中出现支持、加强、削弱、质疑、反驳等字样。

关于加强论证：（1）加强论点（2）增加论据（3）搭桥。

关于削弱论证：（1）否定论点（2）反向增加论据（3）拆桥。

论证题目优先考虑与题干表述一致选项。

(二) 解题技巧

【速记一】正向举例

加强选是题，通过增加新论据起到加强论点/观点/结论的作用。

正向举例：举一个正面的例子以提高论点成立的可能性。

【例题】办张健身卡，请一名私人教练，这不再仅是成年人的时尚。“儿童健身”训练在南京悄然兴起。时尚的爸妈为孩子请个“私人健身教练”，量身定制健身方案。但是儿童私人健身教练并没有专业从业资格，大都从成人教练“转岗”，教学内容没有统一标准。有些教练使用不成熟的教学方法，反而使儿童的健康受到威胁，所以为儿童请私人教练弊大于利。

以下哪一项事例最能支持上述论证（ ）。

A. 小红的父母为孩子选择了一对一的私人教练小正，这使得小红心理压力过大，对运动产生了恐惧

B. 3~6岁的孩子不适合做力量训练，所以教练小李选择了更适合儿童的柔韧性、灵敏性的训练

C. 教练小张向孩子解释萝卜跳是直腿跳，兔子跳是屈腿跳，引导孩子顺利完成了下肢爆发力的训练

D. 教练小强使用成人的健康理念和方法去训练儿童，超强运动量使得儿童健康受到影响

【答案】D

【解析】题干中论点是“儿童请私人教练弊大于利”，论据是“儿童私人教练并没有专业从业资格，大都从成人教练‘转岗’，教学内容没有统一标准，有些教练使用不成熟的教学方法，反而使得儿童的健康受到危害”。D项，正向举例，教练小强用成人的方法训练孩子儿童使得健康受到影响，加强了上述的论述。因此，选择D选项。

【速记二】反向举例

削弱选是题，通过增加反向论据起到削弱题干论点/结论/观点的作用。

反向举例：举一个反向例子以降低论点成立的可能性。

【例题】某市为了发展文化强市战略，在 2008 年、2010 年先后建成了两个图书馆，2008 年底共办理市民借书证 7 万余个，到 2010 年底共办理市民借书证 13 万个。2011 年该市又在新区建立了第三个图书馆，于 2012 年初落成开放。截止 2012 年底，全市共计办理市民借书证 20 余万个。市政府由此认为，该项举措是有实效的，因为在短短的 4 年间，光顾图书馆的市民增加了近两倍。

以下哪项如果为真，最能削弱上述结论（ ）。

- A. 图书馆要不断购置新书，维护成本也很高，这会影响该市其他文化设施建设
- B. 该市有两所高等学校，许多在校生也办理了这 3 个图书馆的借书证
- C. 很多办理了第一个图书馆借书证的市民又办理了另外两个图书馆的借书证
- D. 该市新区建设发展迅速，4 年间很多外来人口大量涌入新区

【答案】C

【解析】论点为“市政府由此认为，该项举措是有实效的”，论据是在短短的 4 年间，光顾图书馆的市民增加了近两倍，因为借书证的数量增加了 2 倍。C 选项，反向举例，表明借书证虽然增多，但是有的人有多个借书证，说明光顾图书馆的市民人数并没有真的增加那么多，因此是削弱。因此，选择 C 选项。

【速记三】建立联系

前提假设类题的前提大多是建立联系的选项。

若某一选项内容可以建立论点和论据之间的联系，则该选项就是前提。

【例题】有人认为，S 国政府对社会科学研究的经费投入不见得有利于科研水平的提高，近十年间，S 国政府对社会科学研究的经费投入年增长超过 20%。但是这十年间 S 国社会科学领域发表的论文数量却没有显著增长。

上述结论的成立必须补充以下哪一项前提（ ）。

- A. 论文发表数量是衡量社会科学研究水平的重要指标
- B. 近十年间 S 国社会科学领域的研究人员数量显著增长
- C. 近十年间 S 国物价水平逐年增长
- D. 近十年间 S 国社会科学领域的研究人员在国外发表的论文数量没有显著增长

【答案】A

【解析】论点为：S 国政府对社会科学研究的经费投入不见得有利于科研水平的提高。
论据为：经费投入年增长超过 20%，但是发表的论文数量却没有显著增长。选项 A 建立联系。指出，论文发表数量是衡量社会科学研究水平的重要指标，因此可以将发表论文的数量作为衡量科研水平的高低，属于建立两者之间的关系，可以构成上述论证的前提。因此，选择 A 选项。

【速记四】排除法

选项信息充分时，优先使用排除法。

【例题】李老师、王老师、张老师在同一所大学教语文、数学和外语，按规定每人只担任其中一门课。而且：

- ①李老师上课全部用汉语。
- ②外语老师是该校一个学生的舅舅。
- ③张老师是女教师，她的女儿考大学之前，经常向数学老师请教。

请判定他们各自上的课程是（ ）

- A. 李老师上语文，王老师上外语，张老师上数学
- B. 王老师上语文，李老师上外语，张老师上数学
- C. 张老师上语文，王老师上外语，李老师上数学
- D. 王老师上语文，张老师上外语，李老师上数学

【答案】C

【解析】根据①可知，李老师不教英语排除 B 项，根据②③可知外语老师是男的，张老师不教外语和数学，排除 AD 项。因此，选择 C 选项。

【速记五】最大信息法

当选项不充分，且确定信息无法得出答案时，考生可以从最大信息入手推理。所谓最大信息，就是题干中出现次数最多的信息。

【例题】大学毕业的张、王、李、赵 4 人应聘到了同一家大型公司，每人负责一项工作。

其中一人做行政管理，一人做销售，一人做研发，另一人做安保。已知：

- ①张不做行政管理，也不做安保；
- ②王不做行政管理，也不做研发；
- ③如果张没有做研发，那么赵也没有做行政管理；
- ④李不做行政管理，也不做安保；
- ⑤赵不做研发，也不做安保。

由此可以推出：

- A. 张做销售，李做研发
- B. 赵做研发，李做销售
- C. 李做销售，张做研发
- D. 李做研发，赵做安保

【答案】C

【解析】题干中“行政管理”出现了四次，为最大信息，以此作为突破口。根据①②④得出：行政工作不可能由张、王、李做，那么只能是赵做行政管理工作，排除 B、D 两项；又根据赵做行政管理工作和条件③，可得张做研发工作，排除 A 项。因此，选择 C 选项。

【速记六】代入法

题干信息真假不确定时，用代入法把选项代入到题干中。如果和题干矛盾，则为不可能推出的选项。相反如果不矛盾，则为可能推出的选项。

【例题】甲乙丙三朋友去参观车展，看到一款轿车。甲说：“这不是‘奇瑞’，也不是‘荣威’。”乙说：“这不是‘奇瑞’，而是‘红旗’。”丙说：“这不是‘红旗’，而是‘奇瑞’。”后来，车展管理员说：“三人中，有一个人的两个判断都对；另一个人的两个判断都错；第三人的两个判断一对一错。”

由此可知（ ）。

- A. 这辆轿车是奇瑞轿车
- B. 这辆轿车是荣威轿车
- C. 这辆轿车是红旗轿车
- D. 上面三辆轿车都不是

【答案】A

【解析】A项，代入后可知，甲的判断一真一假，乙的判断全假，丙的判断全真，符合题意。因此，选择A选项。

五、事件排序

事件排序是将给定的事件按照一定的逻辑关系进行排序的一类题目。事件排序是判断推理中难度相对较低的一类试题。

大多数事件排序的题目，五件事情围绕着一个逻辑中心展开的，彼此间有清晰的逻辑关系。这就要求我们快速找到解题的关键。

(一) 首尾顺序

首尾顺序指先确定事件发生的第一件事与最后一件事。在事件排序中，如果五件事情的第一件和最后一件非常明显，那么就可以根据首尾时间法排除错误选项，找到正确选项。

【例题】①一份赔偿的生效

②一次事故的发生

③一份判决地做出

④一个椰子的坠落

⑤一场诉讼的提出

A. ④②⑤③①

B. ②①⑤④③

C. ④①②⑤③

D. ②①④③⑤

【解析】答案A。根据首尾原则，“④一个椰子的坠落、①一份赔偿的生效”分别为首尾事件，所以正确答案为A选项

(二) 逻辑顺序

逻辑顺序：部分事件在逻辑上的先后顺序非常明显，如果题干中某些事件具有紧邻的逻辑顺序，那么利用这些逻辑顺序来排除错误选项即可。

【例1】①路中央有个大坑

- ②被送往医院治疗
- ③连人带车掉进坑里
- ④有人帮忙拨打急救电话
- ⑤下班后骑车往家赶

- A. ④②⑤①③ B. ⑤④①②③
C. ⑤①③④② D. ⑤③①④②

【解析】答案选 C。本题为对逻辑顺序的考查，先有坑→掉坑里→拨急救。因此答案选 C。

【例 2】①种子公司将种子卖给农民

- ②小麦产量下降
- ③相互推脱责任
- ④小贩收购假种
- ⑤电视台记者采访

- A. ③④⑤②① B. ④⑤③①②
C. ⑤④①②③ D. ④①②⑤③

【解析】答案选 D。本题为 2011 年吉林省行测真题，考查的是逻辑顺序：先是 4 小贩收购，然后到种子公司，1 农民买假种子，2 小麦产量下降，5 记者采访，3 互相推诿责任。因此答案选 D。

(三) 时间顺序

时间顺序：若干事件具有明显的时间先后顺序，一般表现为历史事件，对这类题目将历史事件按时间顺序串联，即可得出答案。

【例题】①诸葛亮显示出卓越的军事才华

- ② 三顾茅庐
- ③ 刘备拜诸葛亮为军师
- ④ 赤壁大战大败曹军
- ⑤ 提出三分天下战略

- A. 1-4-5-2-3 B. 5-4-3-2-1

C.2-5-3-4-1 D.1-2-3-4-5

【解析】本题答案选 C。出自《三国志》的一段内容，明显考查的是时间顺序。最明显的是 2 三顾茅庐→5 提出三分天下战略，二者顺序是紧邻的，排除 ABD，因此答案选 C 项。

【数量关系】

一、工程问题

核心公式：工作总量=工作效率×工作时间。

1. 当题目只给定工作时间时，一般通过赋值工作总量为工作时间的公倍数（或最小公倍数），或通过时间寻找效率之间的比例关系进行赋值。

2. 当题目中不仅给定工作时间，还给出与效率相关的某个逻辑关系时，一般优先寻找效率之间的比例关系进行赋值，再求工作总量，最终求出相应结果。

3. 当题目的已知条件中包含工作时间、工作效率或工作总量中两个（或三个）量的数据时，一般优先通过设某个量为未知数，利用方程法进行求解。

【例题】单独完成某项工程，甲队需要 36 天，乙队需要 30 天，丙队需要 32 天，如果安排合作施工，按照甲乙、乙丙、丙甲、甲乙……的顺序按天轮转，问完成这项工作时，甲工作了几天？

- A.11 天整 B.11 天多
C.12 天整 D.12 天多

【答案】A

【解析】赋值工程总量为 30、32、36 的公倍数 1440，则甲乙丙效率分别为 40、48、45，由题意每三天的效率之和为 $2 \times (40+48+45) = 266$ ，需要 $1440 \div 266 = 5 \dots 110$ 个三天，前 5 个三天甲工作了 10 天，最后 110 的工作量在第二天即可完成，所以甲只需再工作 1 天，因此甲一共工作了 11 天整，选择 A。

二、经济利润问题

(一) 经济利润相关公式:

1. 利润=单价-成本; 期望利润=定价-成本; 实际利润=售价-成本;

$$2. \text{利润率} = \frac{\text{利润}}{\text{成本}} = \frac{\text{售价} - \text{成本}}{\text{成本}} = \frac{\text{售价}}{\text{成本}} - 1;$$

3. 售价=定价×折扣 (“二折”即售价为定价的 20%);

4. 总售价=单价×销售量; 总利润=单件利润×销售量。

(二) 分段计费问题主要涉及水电、资费、提成等通常分段计费问题。解题关键在于找到分段节点, 分区间讨论计算。

【例 1】某贸易企业同时经营线下实体店和电商两类业务, 2017 年其线下实体店销售额下降 15%, 而电商业务销售额上升了 30%, 其销售额比线下实体店销售额高 1650 万元, 2017 年其总销售额比 2016 年增加了 10%, 问 2016 年该企业线下实体店和电商总销售额最接近多少万元?

- A. 3600 B. 4500
C. 4800 D. 5400

【答案】C

【解析】设 2016 年实体店的销售额为 x , 电商的销售额为 y , 则 2017 年实体店的销售额为 $0.85x$, 电商的销售额为 $1.3y$, 所以列式子 $1.3y - 0.85x = 1650$, $0.85x + 1.3y = 1.1(x + y)$, 解得 $x = 2129$, $y = 2661$, 所以 $x + y = 4790$ 万元, 最接近的答案为 C 选项 4800。故本题选择 C。

【例 2】某市出租车: 起步价格为 2 公里 6 元, 2 公里后每增加 1 公里收取 1.7 元, 6 公里之后每增加 1 公里收取 2 元, 不足 1 元四舍五入。某乘客乘坐 31 公里, 应该付 () 元车费。

- A. 63 元 B. 64 元
C. 65 元 D. 66 元

【答案】A

【解析】本题考查经济利润问题, 属于分段计费类。根据起步价格为 2 公里 6 元, 2 公里后 1 公里收取 1.7 元, 6 公里之后 1 公里收取 2 元, 可得乘坐 31 公里总车费为 $6 + (6 - 2)$

$\times 1.7 + (31 - 6) \times 2 = 62.8$ (元), 取整为 63 元。因此, 选择 A 选项。

三、行程问题

(一) 基本行程公式: $s = v \cdot t$ 。

(二) 相遇追及问题:

1. 相遇距离 $s = (v_1 + v_2) \times t$ 相遇时间

2. 追及距离 $s = (v_1 - v_2) \times t$ 追及时间

3. 直线型两端出发 n 次相遇, 共同行走距离 = $(2n - 1) \times$ 两地初始距离;

4. 直线型单端出发 n 次相遇, 共同行走距离 = $(2n) \times$ 两地初始距离;

环线型 n 次相遇, 共同行走的距离 = $n \times$ 环线长度。

(三) 流水行船问题:

顺流航程 $s = (v_{\text{船}} + v_{\text{水}}) \times t$ 顺流时间

逆流航程 $s = (v_{\text{船}} - v_{\text{水}}) \times t$ 逆流时间

(四) 等距离平均速度: $v_{\text{平均}} = \frac{2v_1v_2}{v_1+v_2}$ (其中 v_1 、 v_2 分别为往返速度)

(五) 沿途数车问题:

发车时间间隔 $T = \frac{2t_1t_2}{t_1+t_2}$; (其中 t_1 和 t_2 分别代表迎面来一辆车所需时间和从身后超过一辆车所需时间)

【例 1】一艘货船, 第一次顺流航行 420 千米, 逆流航行 80 千米, 共用 11 小时; 第二次用同样的时间顺流航行了 240 千米, 逆流航行 140 千米。问水流速度是多少千米/小时?

A. 12 B. 16

C. 20 D. 24

【答案】C

【解析】本题考查行程问题, 属于流水行船类。设船速为 x , 水速为 y , 则根据题意列

方程如下: $\frac{420}{x+y} + \frac{80}{x-y} = 11$, $\frac{240}{x+y} + \frac{140}{x-y} = 11$; 可得 $(x+y) : (x-y) = 3 :$

1, 解得 $x=40$, $y=20$ 。因此, 选择 C 选项。

【例 2】地铁检修车沿地铁线路匀速前进, 每 6 分钟有一列地铁从后面追上, 每 2 分钟有一列地铁迎面开来。假设两个方向的发车间隔和列车速度相同, 则发车间隔是: ()

- A. 2 分钟 B. 3 分钟
C. 4 分钟 D. 5 分钟

【答案】B

【解析】本题考查行程问题, 属于相遇追及类。根据发车间隔公式, 得发车间隔为 $\frac{2 \times 2 \times 6}{2 + 6} = 3$ (分钟)。因此, 选择 B 选项。

四、容斥问题

(一) 基本公式

1. 两集合 A 和 B 之间的关系: $A \cup B = |A \cup B| = |A| + |B| - |A \cap B|$

满足条件 A 或 B 的情况数=满足 A 的情况数+满足 B 的情况数-两个条件都满足的情况数

2. 三集合 A、B 和 C 之间的关系: $|A \cup B \cup C| = |A| + |B| + |C| - |A \cap B| - |B \cap C| - |C \cap A| + |A \cap B \cap C|$

(二) 解题技巧——画图法

1. 标数时, 注意由中间向外围标记;
2. 图示中每一部分都有自己的含义, 标数切不可写错;
3. 注意“满足某条件”和“仅满足某条件”的区分, 及“三个条件都不满足”的情形。

(三) 多集合反向构造

题中给出多个集合, 问题中出现“至少……都……”的情况下, 一般采用逆向思考, 利用极端情况来解题, 解题步骤为反向、求和、做差。

【例 1】全班有 48 人, 喜欢打乒乓球的 30 人, 喜欢打羽毛球的 25 人, 既喜欢打乒乓球又喜欢打羽毛球的至少有多少人?

A. 5 B. 7 C. 10 D. 18

【答案】B

【解析】本题考查容斥问题，属于二集合容斥类。设两种球都喜欢的有 x 人，都不喜欢的有 y 人，根据二集合容斥公式 $48 - y = 30 + 25 - x$ ，化简得 $x = y + 7$ 。求 x 的最小值。仅当 $y = 0$ 时， x 最小为 7。故既喜欢打乒乓球又喜欢打羽毛球的至少有 7 人。因此，选择 B 选项。

【例 2】建华中学共有 1600 名学生，其中喜欢乒乓球的有 1180 人，喜欢羽毛球的有 1360 人，喜欢篮球的有 1250 人，喜欢足球的有 1040 人，问以上四项球类运动都喜欢的至少有几

A. 20 人 B. 30 人 C. 40 人 D. 50 人

【答案】B

【解析】本题考查最值问题，属于反向构造类。反向：不喜欢乒乓球的有 $1600 - 1180 = 420$ （人），同理，不喜欢羽毛球、篮球、足球的分别有 240 人、350 人、560 人。加和：不喜欢任意一项的人最多有 $420 + 240 + 350 + 560 = 1570$ （人）。做差：四项球类运动都喜欢的至少有 $1600 - 1570 = 30$ （人）。因此，选择 B 选项。

五、排列组合问题

（一）基本公式

$$\text{排列公式: } A_n^m = n(n-1)(n-2)\dots(n-m+1) = \frac{n!}{(n-m)!}$$

$$\text{组合公式: } C_n^m = C_n^{n-m} = \frac{n(n-1)\dots(n-m+1)}{m \times (m-1) \times \dots \times 1}$$

（二）解题技巧

1. 捆绑法：如果题目要求一部分元素必须在一起，需要先将要求在一起的部分视为一个整体，再与其他元素一起进行排列；

2. 插空法：如果题目要求一部分元素不能在一起，则需要先排列其他主体，然后把不能在一起的元素插空到已经排列好的元素中间。

3. 反向法：某种情况下的计算较多且复杂，则优先从反面情况考虑，再用总情况数减去反面情况数，最终求出结果。

4. 插板法：如果题目表述为一组相同的元素分成数量不等的若干组，要求每组至少一个元素，则将隔板插入元素之间，计算出分类总数。

5. 环形排列：如果 n 个元素围成一圈排列，则会出现重复排列，转换为 $(n-1)$ 人的线性排列进行讨论。

6. 错位排列：有 n 个元素和 n 个位置，如果要去每个元素的位置与元素本身的序号都不同，则 n 个元素对应的排列情况分别为， $D_1=0$ 种， $D_2=1$ 种， $D_3=2$ 种， $D_4=9$ 种， $D_5=44$ 种，…… $D_n=(n-1)(D_{n-2}+D_{n-1})$ 种。

7. 枚举法：将有可能出现的情况，一一列举。

【例 1】小区内空着一排相邻的 8 个车位，现有 4 辆车随机停进车位，恰好没有连续空位的停车方式共有多少种？

- A.48 B.120 C.360 D.1440

【答案】B

【解析】本题考查排列组合问题，属于方法技巧类。根据没有连续空位可知，剩下的 4 个车位之间有 5 个间隔，选取 4 个间隔插入空车位，有 $C_5^4=5$ （种）情况；4 辆车停成一排存在顺序，有 $A_4^4=24$ （种）。则共有 $5 \times 24=120$ （种）停车方式。因此，选择 B 选项。

【例 2】单位 3 个科室分别有 7 名、9 名和 6 名职工。现抽调 2 名来自不同科室的职工参加调研活动，问有多少种不同的挑选方式？

- A.146 B.159 C.179 D.286

【答案】B

【解析】本题考查排列组合问题，用枚举法解题。设 3 个科室分别为 A、B、C 科室，那么挑两个科室、每个科室挑 1 人的情况如下：①从 A、B 里挑，有 $7 \times 9=63$ （种）方式；②从 B、C 里挑，有 $9 \times 6=54$ （种）方式；③从 A、C 里挑，有 $7 \times 6=42$ （种）方式。共有 $63+54+42=159$ （种）方式（可使用尾数法）。因此，选择 B 选项。

【例 3】要把 A、B、C、D 四包不同的商品放到货架上，但是，A 不能放在第一层，B 不能放在第二层，C 不能放在第三层，D 不能放在第四层，那么，不同的放法共有多少种？

- A.6 B.7 C.8 D.9

【答案】D

【解析】本题考查排列组合问题中的错位排列。根据 A 不能放在第一层，B 不能放在第二层，C 不能放在第三层，D 不能放在第四层可知，本题为错位排列问题，4 包商品不放在原处共有 9 种排列方法。因此，选择 D 选项。

六、几何问题

(一) 常考公式

$$\text{圆形周长 } C_{\text{圆}} = 2\pi R$$

$$\text{圆形面积 } S_{\text{圆}} = \pi R^2$$

$$\text{三角形面积 } S_{\text{三角形}} = \frac{1}{2}ah$$

$$\text{梯形面积 } S_{\text{梯形}} = \frac{1}{2}(a+b)h$$

$$\text{长方体的表面积} = 2ab + 2bc + 2ac$$

$$\text{正方体的体积} = a^3$$

$$\text{球的体积} = \frac{4}{3}\pi R^3 = \frac{1}{6}\pi D^3$$

$$\text{圆柱体的体积} = \pi R^2 h$$

$$\text{圆锥体的体积} = \frac{1}{3}\pi R^2 h$$

注：凡是遇到不规则图形，都要从特殊的点处，进行割补平移，转换为规则图形，因为只有规则图形，我们才能利用公式进行计算。

(二) 常考性质

1. 三角形不等式性质

在三角形三边中，两边之和大于第三边，两边之差小于第三边。

2. 等比例放缩性质

若一个几何图形尺度变为原来的 m 倍，则长度变为原来的 m 倍，面积变为原来的 m^2 倍，体积变为原来的 m^3 倍。

注：当 $m>1$ 时，尺度在按比例放大；当 $m<1$ 时，尺度在按比例缩小。

七、最值问题

(一) 抽屉原理

题目中出现“至少（最少）……保证……”时，**答案=最不利的情形情况数+1**。

(二) 数列构造

题目中出现“最多（少）……最少（多）……”“排名第……最多（少）……”时，优先构造一个满足题目要求的数列，**解题步骤为：定位、构造、加和**。

【例 1】某公司市场部有五个业务小组，分别有 6 人、7 人、8 人、11 人、14 人，一次拓展活动中计划设置抽奖环节，规则为每人最多只能抽到 1 份奖品。为保证每个小组都至少有两人抽到奖品，最少应准备多少份奖品？

- A.10 B.23 C.34 D.42

【答案】D

【解析】本题考查最值问题、最不利构造。最不利构造问题的答案=最不利情况数+1，共五个业务小组，最不利情况为：人数最多的四个小组每人都中奖且人数最少的小组仅 1 人中奖，故最不利情况数=14+11+8+7+1=41，此时若再有人中奖即可满足题意，答案=41+1=42。故本题答案为 D 选项。

【例 2】甲、乙、丙、丁四个队参加五项比赛，每项第一名得 3 分，第二名得 2 分，第三名得 1 分，第四名不得分，已知甲队获得了 3 次第一名，乙队获得了 3 次第二名，那么得分最少的队的分数不可能超过（ ）分。

- A.5 B.6 C.7 D.8

【答案】C

【解析】本题考查最值问题，属于数列构造类。5 场比赛总分为 $(3+2+1+0) \times 5 = 30$ （分），平均每队得分为 $\frac{30}{4} = 7.5$ （分）。甲队获得了 3 次第一名，甲最少得 $3 \times 3 = 9$ （分），高于平均得分，不可能为得分最少的队；乙队获得了 3 次第二名，乙最少得 $2 \times 3 = 6$ （分），低于平均得分，有可能为得分最少的队。“不可能超过”意味着得分最少的队得分应尽量高，总分一定，则其他队伍得分应尽可能低。乙、丙、丁均有可能为得分最少的队伍，设其得分

【答案】C

【解析】本题考查钟表问题。分针每分钟走 6° ，时针每分钟走 0.5° ，相同时间内分针走过的角度是时针的 $\frac{6}{0.5} = 12$ 倍。因此，选择 C 选项。

(三) 年龄问题

1. 过 N 年，每人都长 N 岁；
2. 两个人的年龄差在任何时间节点都不发生改变。

【例题】办公室有甲、乙、丙、丁 4 位同志，甲比乙大 5 岁，丙比丁大 2 岁。丁三年前参加工作，当时 22 岁。他们四人现在的年龄之和为 127 岁。那么乙现在的年龄是：

- A.25 岁 B.27 岁 C.35 岁 D.40 岁

【答案】C

【解析】本题考查年龄问题，用方程法解题。丁 3 年前 22 岁，丁现在 $22+3=25$ （岁）；由丙比丁大 2 岁，可知丙现在 $25+2=27$ （岁）。甲比乙大 5 岁，设乙现在的年龄为 x ，可知甲现在 $x+5$ 岁；根据四人现在年龄之和为 127 岁，列式： $(x+5) + x + 27 + 25 = 127$ ，解得 $x=35$ 岁。因此，选择 C 选项。

九、数列问题

(一) 等差数列

特征：一个数列从第二项起，每一项与它的前一项的差等于同一个常数。

通项公式： $a_n = a_1 + (n-1)d$

推广公式：任意两项 a_n, a_m 的关系为 $a_n = a_m + (n-m)d$

求和公式： $S_n = na_1 + [n(n-1)/2]d$ 或 $S_n = (a_1 + a_n)n/2$

(二) 等比数列

特征：一个数列从第 2 项起，每一项与它的前一项的比等于同一个常数，且每一项都不为 0（常数）。

通项公式: $a_n = a_1 \times q^{n-1}$

推广公式: 任意两项 a_m, a_n 的关系为 $a_n = a_m \times q^{n-m}$

求和公式: $S_n = a_1(1-q^n)/(1-q)$ 或 $S_n = (a_1 - a_n * q)/(1-q)$ ($q \neq 1$) $S_n = n * a_1$ ($q = 1$)

【例 1】77 个连续自然数的和是 7546，则其中第 45 个自然数是：

- A.91 B.100 C.104 D.105

【答案】C

【解析】， 本题考查等差数列问题。77 个连续自然数为公差为 1 的等差数列。根据等差数列求和公式，可得中位数为 $7546 \div 77 = 98$ ，即第 39 个自然数为 98，则第 45 个自然数为 $98 + (45 - 39) = 104$ 。因此，选择 C 选项。

【例 2】一根竹笋从发芽到长大，如果每天长一倍，经过 10 天长到 40 分米，那么长到 2.5 分米时，要经过多少天？

- A.6 B.8 C.4 D.12

【答案】A

【解析】 本题考查等比数列问题。设竹笋原长为 a ，长到 2.5 分米需要 n 天，则 $a \times 2^{n-1} = 2.5$ (分米)。根据 10 天长到 40 分米，得 $a \times 2^{10-1} = 40$ (分米)。两式相除解得 $n = 6$ (天)。因此，选择 A 选项。

十、趣味问题

(一) 牛吃草问题

典型牛吃草问题的条件是假设草的生长速度固定不变，不同头数的牛吃光同一片草地所需的天数各不相同，求若干头牛吃这片草地可以吃多少天。由于吃的天数不同，草又是天天在生长的，所以草的存量随着吃的天数不断地变化。

核心公式：草地原有草量 = (牛数 - 每天长草量) × 天数

【例题】某演唱会检票前若干分钟就有观众开始排队等候入场，而每分钟来的观众人数一样多。从开始检票到等候队伍消失，若同时开4个入场口需50分钟，若同时开6个入场口则需30分钟。问如果同时开7个入场口需几分钟？

- A.18分钟 B.20分钟
C.22分钟 D.25分钟

【答案】D

【解析】本题考查牛吃草问题。设检票口原有观众 y 人，每分钟到达观众 x 人，每个检票口每分钟可检1人，根据牛吃草公式可得： $y=(4-x) \times 50$ ， $y=(6-x) \times 30$ ，解得 $x=1$ ， $y=150$ 。设同时开7个入场口需 T 分钟检完，则 $150=(7-1) \times T$ ，解得 $T=25$ 分钟。因此，选择D选项。

(二) 鸡兔同笼

典型题目：有若干只鸡兔同在一个笼子里，从上面数，有35个头，从下面数，有94只脚。问笼中各有多少只鸡和兔？

解题关键：假设法

假设全是鸡： $2 \times 35=70$ （只）

鸡脚比总脚数少： $94-70=24$ （只）

兔子比鸡多的脚数： $4-2=2$ （只）

兔子的只数： $24 \div 2=12$ （只）

鸡的只数： $35-12=23$ （只）

(三) 空瓶换酒问题

在空瓶换酒问题中，一般将“ M 个空瓶换 N 瓶酒”转化为“ $(M-N)$ 个空瓶来换 N 个(无瓶)酒”来完成答题。

【例题】超市规定每3个空汽水瓶可以换1瓶汽水，小李有11个空汽水瓶，最多可以换几瓶汽水？

- A.5瓶 B.4瓶 C.3瓶 D.2瓶

【答案】A

【解析】本题考查空瓶换酒问题。3个空汽水瓶可以换一瓶汽水，由于换回来的汽水是

自带一个空瓶的，所以相当于用了 2 个空瓶换来了一瓶不带瓶的汽水。于是，小李的 11 个空汽水瓶，最多可以换 $11 \div 2 = 5.5$ (瓶) 汽水，而这 5.5 瓶汽水是纯粹的汽水，是不带瓶的。因此，选择 A 选项。

(四) 边端计数问题

单边线型植树公式：棵数=总长 \div 间隔+1；总长=(棵数-1) \times 间隔

单边环型植树公式：棵数=总长 \div 间隔；总长= 棵数 \times 间隔

单边楼间植树(锯木、爬楼)公式：棵数=总长 \div 间隔-1；总长=(棵数+1) \times 间隔

【例题】某村一片绿地呈直角三角形，两条直角边分别为 20 米和 10 米，村委会决定在绿地的外围植树，每个顶点处均植树 1 棵，且同一条边上的树彼此间距不少于 3 米，问最多能植树多少棵？（ ）

- A.13 B.14 C.15 D.16

【答案】D

【解析】封闭植树问题，棵树=间隔数。植树最多，则间隔尽量小，但不能小于 3。直角三角形斜边为 $\sqrt{10^2 + 20^2} = 10\sqrt{5} \approx 22.36$ ，有 7 个间隔；10 米直角边有 3 个间隔数；20 米的直角边有 6 个间隔；共计 16 个间隔。因此最多能种 16 颗树。因此，选择 D 选项。

【资料分析】

一、增长率相关

题型特征		计算公式
计算	1.增长率 (现期)比(基期)增长/下降了...x%	$\text{增长率} = \frac{\text{增长量}}{\text{基期量}} = \frac{\text{现期量} - \text{基期量}}{\text{基期量}}$ $= \frac{\text{增长量}}{\text{现期量} - \text{增长量}}$ $\text{减少率} = \frac{\text{减少量}}{\text{基期量}}$

	2.现期量 已知基期量和增长率，求现期量	现期量 = 基期量' (1+增长率)
	3.基期量 已知现期量和增长率，求基期量	基期量 = $\frac{\text{现期量}}{1 + \text{增长率}}$
比较	1.增长率 ① (现期) 与 (基期) 相比, 增长率超过.....%的有几个 ②增长速度最快的是	$\begin{aligned} \text{增长量} &= \text{现期量} - \text{基期量} \\ &= \text{基期量} \times \text{增长率} \\ &= \frac{\text{现期量}}{1 + \text{增长率}} \times \text{增长率} \end{aligned}$
	2.基期量 (基期) 时, 以下哪项值最大	基期量 = $\frac{\text{现期量}}{1 + \text{增长率}}$

二、比重相关

	题型特征	计算公式
计算	(部分) 占/在 (整体) 的比重 x %	比重 = $\frac{\text{部分值}}{\text{整体值}}$
		部分值 = 整体值' 比重
		整体值 = $\frac{\text{部分值}}{\text{比重}}$
比较	(部分) 占/在 (整体) 的比重最高的是	比重 = $\frac{\text{部分值}}{\text{整体值}}$

三、增长量相关

	题型特征	计算公式
计算	(现期) 比 (基期) 增长/下降了... (单位)	$\begin{aligned} \text{增长量} &= \text{现期量} - \text{基期量} \\ &= \text{基期量}' \text{ 增长率} \\ &= \frac{\text{现期量}}{1 + \text{增长率}} \text{ 增长率} \end{aligned}$
比较	(现期) 比 (基期) 增长/下降最多的是	$\begin{aligned} \text{增长量} &= \frac{\text{现期量}}{1 + \text{增长率}} \text{ 增长率} \\ &(\text{近似为现期量}' \text{ 增长率}) \end{aligned}$

四、平均数相关

	题型特征	计算公式
计算	1. 平均数 给出总体值与总个数，求平均数	平均数 = $\frac{\text{总数}}{\text{总个数}}$
	2. 平均增长量 给出末期值、初期值和年份间隔	平均增长量 = $\frac{\text{末期值} - \text{初期值}}{\text{间隔年份}}$
	3. 平均增长率 给出末期值、初期值和年份间隔	给出末期值、初期值和年份间隔： 末期值 = 初期值 $\times (1 + \text{年均增长率})^n$ (n 为间隔年份) 当增长率较小时， $a(1 + X)^n \approx a(1 + nX)$
比较	给出总体值与总个数，比较平均值的大小	平均数 = $\frac{\text{总数}}{\text{总个数}}$

五、估算技巧

(一) 基本速算技巧

1. **尾数法**：加减法计算中，若选项较为接近但尾数不同时，可忽略整体数据，优先计算尾数。

2. **截位直除法**：列式之后，通过观察答案选项，若选项首位不同，则对分母四舍五入截取前两位计算；若选项首位相同，第二位不同，则对分母四舍五入截取前三位计算。

3. **特殊值法**：列式之后，通过观察其中是否存在特殊值，若存在，则把特殊的百分数转换成分数后再进行计算。常用特殊分数：

$$\frac{1}{2} = 0.5, \quad \frac{1}{3} = 0.\dot{3}, \quad \frac{1}{4} = 0.25, \quad \frac{1}{5} = 0.2, \quad \frac{1}{6} = 0.1\dot{6},$$

$$\frac{1}{7} = 0.142857, \quad \frac{1}{8} = 0.125, \quad \frac{1}{9} = 0.\dot{1}, \quad \frac{1}{10} = 0.1, \quad \frac{1}{11} = 0.0\dot{9}$$

4. **分数性质**：在进行分数比较时，通过观察分子分母的大小关系，分子相对大且分母相对小的分数值较大。

5. **直除法**：分数比较时，通过观察答案选项或被比较数据，若其差距较大，通过直除

商首位或首两位来求得结果或进行相应的比较。

6. 化同法：当两个分数的分子或分母有明显的倍数关系时，将一个数的分子分母同时乘以一个数，以使两个分数的分子或分母变得差不多的方法。

7. 差分法：分数比较时，其中一个分数的分子与分母均略大于另一个分数，“大分数”和“小分数”分子、分母分别做差，得到的差可以写成一个新的分数，为“差分数”，用“差分数”代替“大分数”与“小分数”作比较：①若差分数>小分数，则大分数>小分数；②若差分数<小分数，则大分数<小分数。

【例题】2015年上半年A区完成规模以上工业总产值289.9亿元，同比下降9.4%，降幅比1~5月扩大0.7个百分点，比1~4月扩大2.2个百分点，比一季度扩大7.5个百分点。

其中，上半年A区两大主导行业汽车制造业完成产值51.6亿元，同比增长4.6%，医药制造业完成产值17亿元，同比增长11.1%。上半年A区六大高耗能行业七成企业生产产值低于上年同期，上半年共完成规模以上工业总产值55.6亿元，同比下降10.0%，降幅较上年同期扩大0.1个百分点。

问题：2015年上半年，A区汽车制造业产值同比增量约是医药制造业的多少倍？

- A.1.3 B.6.5
C.3.0 D.0.4

【答案】A

【解析】本题考查增长量问题，采用百化分方法进行估算。增长量计算公式为：增长量=现期量×增长率/(1+增长率) 定位第二段，“2015年上半年A区汽车制造业完成产值51.6亿元，同比增长4.6%，医药制造业完成产值17亿元，同比增长11.1%”。根据增长量计算

公式，利用百化分方法， $4.6\% \approx \frac{1}{22}$ ， $11.1\% \approx \frac{1}{9}$ ，可得2015年上半年A区汽车制造业同比增量为 $\frac{51.6}{22+1} \approx 2.2$ （亿元），医药制造业增量为 $\frac{17}{9+1} = 1.7$ （亿元），前者是后者的 $\frac{2.2}{1.7} = 1^+$ （倍）。因此，选择A选项。

(二) 增长类计算特殊公式

1. 间隔增长率： $R=r_1+r_2+r_1r_2$

第一期与第二期之间的增长率为 r_1 ，第二期与第三期之间的增长率为 r_2 ，第一期与第三

期之间的增长率为 R 。

【例题】2005 年某市房价上涨 16.8%，2006 年房价上涨了 6.2%。2006 年的房价比 2004 年上涨了（ ）。

- A.23% B.24%
C.25% D.26%

【答案】B

【解析】使用间隔增长率公式： $16.8\%+6.2\%+16.8\%\times 6.2\%\approx 24\%$ 。因此，本题选择 B 选项。

2.基期量计算：化除为乘：

增长率 $\leq 5\%$ 时，基期量=现期量 \div (1+增长率) \approx 现期量 \times (1-增长率)。

【例题】2010 年我国预算外资支出为 5754.69 亿元，同比下降了 8.23 个百分点，占当年预算外资收入的 99.31%。2010 年我国预算外资的结余约为多少亿元：（ ）

- A.40 B.50 C.60 D.70

【答案】A

【解析】结余=收入-支出=5754.69 \div 99.31%-5754.69=5754.69/(1-0.69%)-5754.69 \approx 5754.69 \times (1+0.69%)-5754.69=5754.69 \times 0.69% \approx 6000 \times 0.7%=42，故正确答案为 A。

3.混合增速：整体增速介于多部分增速之间，且偏向于基期值较大的一方。

【例题】2013 年 1—7 月份，全市完成销售产值 6258.1 亿元，同比增长 12.7%，其中，完成国内销售产值 4995.2 亿元，同比增长 15.7%；完成出口交货值 1262.9 亿元。

2013 年 1—7 月份该市完成出口交货值比上年约增长了（ ）。

- A.22.6% B.2.2%
C.9.7% D.18.7%

【答案】B

【解析】根据口诀“大小居中，但不正中，偏向于基期量较大的”，排除 A、C、D 选项。本题选择 B。

(三) 比较类秒杀技巧

1. 分数比较

进行分数比较时，通过观察分子分母的关系，分子相对大且分母相对小的分数值较大。

【例题】

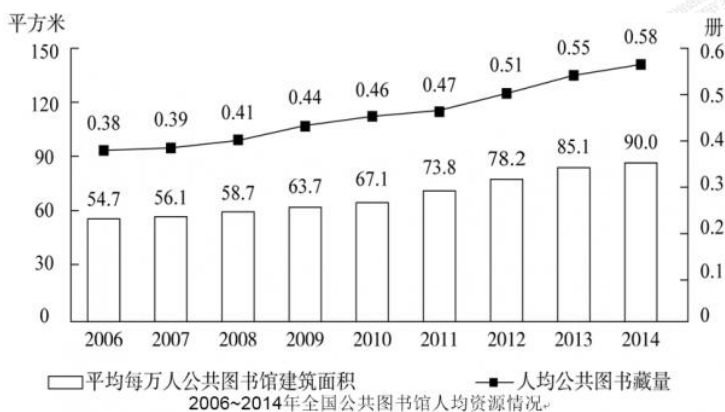

问题：2008—2014年，人均公共图书藏量同比增速快于上年的年份有几个？

- A.2 B.4 C.3 D.5

【答案】C

【解析】本题考查增长率比较问题。增长率计算公式为：增长率 = (现期量 - 基期量) / 基期量。当基期量差别不大，可以使用增长量的大小替代增长率进行比较。定位折线图，2006—2014年人均公共图书藏量分别为0.38、0.39、0.41、0.44、0.46、0.47、0.51、0.55、0.58册，则2007—2014年的增长量分别为0.01、0.02、0.03、0.02、0.01、0.04、0.04、0.03，仅2008、2009、2012年的增长量高于去年，故这三个年份的增速快于上年。因此，选择C选项。

2. 比重变化

指某项目的现期比重与基期比重相比较，判别上升、不变或下降的趋势。

(1) 若比例关系式中，部分所对应的增长速度 > 整体所对应的增长速度，则现期比重 > 基期比重，即比重值上升；

(2) 若比例关系式中，部分所对应的增长速度 < 整体所对应的增长速度，则现期比重 < 基期比重，即比重值下降。

【例题】某市2013年1—3月规模以上文化创意产业情况

	当前收入 (亿元)	同比增长 (%)	从业人员平均 人数(万人)	同比增长 (%)
合计	1927.3	8.0	102.8	3.8
软件、网络及计算机服务	714.9	7.5	51.4	8.1

2013 年第一季度，该市软件、网络及计算机服务行业从业人员平均人数占整个规模以上文化创意产业的比重比上年同期（ ）。

- A.下降了 4.3 个百分点 B.上升了 2 个百分点
C.上升了 4.3 个百分点 D.下降了 2 个百分点

【答案】B

【解析】本题考查两期比重之差。部分增长率（8.1%）>整体增长率（3.8%），比重上升，排除 A、D。比重上升幅度小于增长率变化幅度， $8.1\% - 3.8\% = 4.3$ 个百分点，故上升幅度小于 4.3 个百分点，结合选项，选择 B。

（3）增长量比较

- ①基期量大且增长率高，增长量大；
②现期量和增长率一大一小，比较二者乘积的大小；

【例题】2011 年，全国电厂发电设备装机容量 105576 万千瓦，同比增长 9.25%。其中水电 23051 万千瓦，同比增长 6.69%，占总发电设备装机容量的比重为 21.83%；火电 76546 万千瓦，同比增长 7.86%，占总发电设备装机容量的比重为 72.5%；核电 1257 万千瓦，同比增长 16.15%，占总发电设备装机容量的比重为 1.19%；风电 4505 万千瓦，同比增长 52.33%，占总发电设备装机容量的比重为 4.27%。

问题：与 2010 年相比，2011 年全国电厂发电设备装机容量增量最大的是：

- A.水电 B.火电 C.核电 D.风电

【答案】B

【解析】本题考查增长量公式比较。定位文字材料“2011 年，全国电厂发电设备装机容量 105576 万千瓦，同比增长 9.25%。其中，水电 23051 万千瓦，同比增长 6.69%；火电 76546 万千瓦，同比增长 7.86%；核电 1257 万千瓦，同比增长 16.15%；风电 4505 万千瓦，同比增长 52.33%”。根据增长量比较法则“大大则大，一大一小看乘积”，可以明显看出火电

的现期量与增长率的乘积最大，所以火电的增长量是最大的。因此，选择 B 选项。

第二节 申论

一、写作认知

(一) 申论考什么

【一种逻辑】

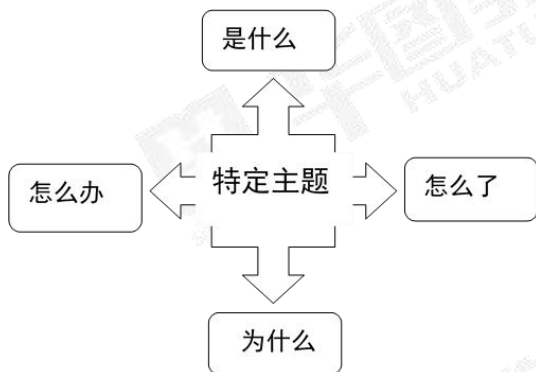

【三大意识】

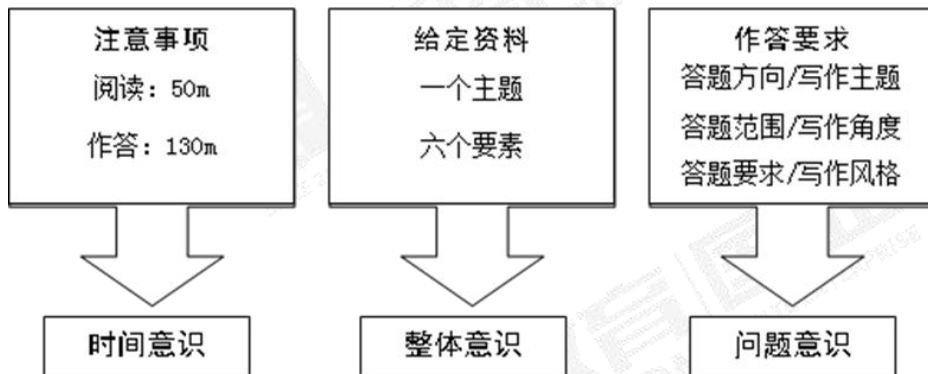

【五项能力】

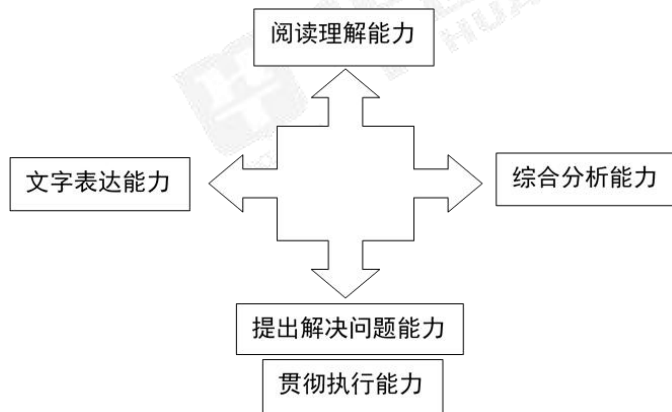

(二) 题目探析

【小题审题】

1. 术语探析

小题术语探析

术 语			释 义
题干 （作 答内 容）	答题任务		要求回答的具体问题。一是借助关联词等，明确几问；二是找准话题中心，保证答题思维一致。 （1）行为指示动词 如：概括、归纳、分析、评价、评述、理解、阐述、提出、指出、拟写、拟定、写等 （2）答题要素 如：问题、原因、优势、意义、对策、建议、启示、教训等
	答题范围	明确	根据 / 依据材料 1 答案要点全在材料 1，作答时尽可能摘抄材料，不允许随意发散。 参考 / 结合材料 1 结合可能是自身经验与题目的结合、题目与指定材料的结合、材料与材料的结合。 材料 1 提到 / 写道 答案要点可能全在材料 1，也可能涉及其他材料，建议通览全文。
		模糊	根据 / 参考材料 根据话题锁定答题范围。
		准确 / 得体	用词中性规范，忌口语。
	要求 （作 答形 式）	答题要求	全面 / 完整
观点明确			直接明了地表达自己的观点，在申论考试中这种观点可能是对于材料事实的总结，也可能是对于某种事件或者观点的看法与解决问题的意见等。
恰当 / 合理 / 透彻			辩证（两分、结合、重点）。
有针对性 / 建议具			针对问题、对策可行。

	体/措施可行	
	简明/简洁/扼要	言简意赅，词约义丰。
	条理清楚/有条理/ 表述清晰	分条分段或分层分段，忌模糊一片。

2. 审题示例

例 1. 根据“给定资料 1”，概括“创客运动”在中国迅猛发展所产生的积极效果。（15 分）

要求：全面、准确、简明，有条理。不超过 200 字。

答题任务：概括……积极效果

答题范围：给定资料 1

答题要求：形式与内容方面（全面、准确、简明，有条理），字数方面（不超过 200 字）

例 2.“给定资料 1”反映了当前我国农业科研和基层农技推广存在的问题，请你对这些问题进行概括。（20 分）

要求：全面、准确、有条理，不超过 300 字。

答题任务：概括……问题

答题范围：给定资料 1

答题要求：形式与内容方面（全面、准确、有条理），字数方面（不超过 300 字）

【小题规范】

1. 赋分规则

按点采分、兼顾逻辑

2. 书写规范

卷面整洁	卷面整洁：忌涂鸦。		
	字体工整：一笔一划，大而居中。		
结构清晰	总分式：总括句 + 答案要点。		
	分条分段：1 要点 = 1 条 = 1 段。		
	分层分段：N 条 = 1 层 = 1 段 (N ≥ 1)。		
内容丰富	要点多	三肥七瘦	三肥：学官话，显示高度。
	表达流畅		七瘦：摘抄关键词，显示具体。

(三) 作文审题

作文术语探析

术 语			释 义	
题干 (作答内容)	写作主题		写作方向，文章主旨(中心)、论证范围。关键：抓内涵。注意：文章主题与材料主题不一定一致。	
	写作角度		写作切入点、文章论点(中心论点、分论点)。注意：角度要在主题限定的范围内选择。	
	写作风格	议论	建议具体措施可行	以对策为主
文		深刻、高度、思想	以分析为主	
要求 (作答形式)	写作要求	观点明确		立场坚定，论点醒目。
		结构完整		标题、开头、中间、结尾一应俱全。
		内容充实		一是论据典型新颖，论证合理周密。二是联系实际。
		语言流畅		文通字顺，无别字、无病句、无标点符号错误。
		字数		合理范围：出现 XX 字左右时上下 10% 浮动。

(四) 作文规范

1. 赋分规则——按档赋分

一类（34-40分）：观点正确鲜明，见解深刻，内容充实，分析充分，结构严谨，逻辑性强，语言流畅规范。

二类（25-33分）：观点明确，符合题目要求，内容较充实，分析较充分，结构完整，条理清楚，语言通顺。

三类（15-24分）：观点清楚，内容不够充实，有所分析，结构基本完整，语言基本通顺，有少量语病。

四类（0-14分）：不符合题目要求，思路不清，结构不够完整，语病较多，字迹难以辨认。

2. 书写规范

字数达标	合理范围：出现 XX 字左右时上下 10% 浮动。
卷面整洁	卷面整洁，字体工整，避免大面积改动。
杜绝错别字	标题、首尾段、首尾句、过渡段杜绝错别字。
格式正确	标题居中、每段开头空两格，标点符号不出现在每行第一格。
结构完整	标题、开头、中间、结尾，首尾不可太长。

二、驾驭材料

（一）材料类型

1. 材料类型

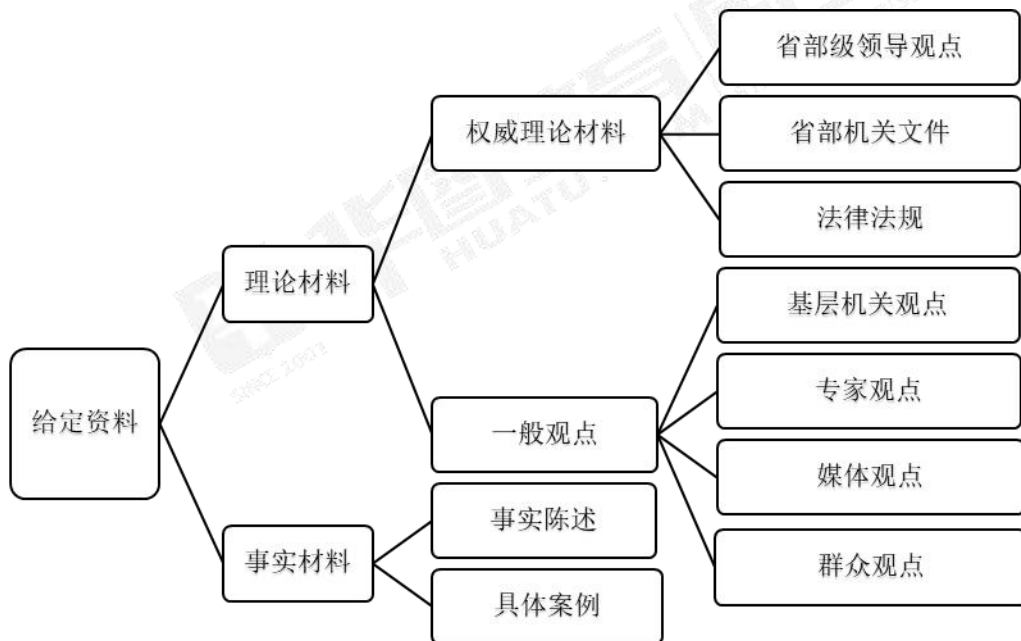

2. 阅读重点

阅读重点

阅读方式	精读	略读
材料类型	政策理论；法律法规；各方观点…	典型事例；数字图表；情况概述…
重点	抓核心信息	抓内在实质

(二) 材料要素

材料要素是指材料之中可以完成作答任务的基本元素，通常包括：表现、影响、原因、对策、争议、特征、特点等，其中表现分为成绩和问题，影响包括意义和危害。材料要素体现材料的脉络与内在关联，通过材料要素的寻找能够准确快速的构建起材料与答案的关联，帮助题目的作答。

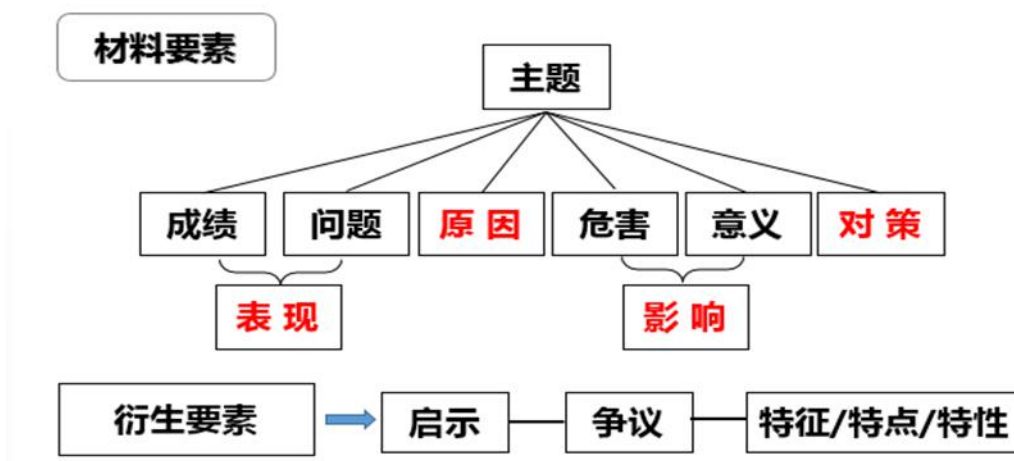

1. 成绩

成绩：申论中的成绩是指客观存在的、会对社会带来正面影响的客观事实。

2. 问题

问题：申论中的问题是指客观存在的、会对社会带来一定负面影响的客观事实。

3. 意义（积极影响）

意义：申论中的意义是指特定事实对于社会的积极作用。

4. 危害（消极影响）

危害：申论中的危害是指特定事实对于社会的消极作用。

5.原因

原因：申论中的原因指的是导致客观事实产生的过往性因素。

6.对策

对策：申论中的对策是解决问题或者削弱负面影响的行为。

7.启示

启示：申论中的启示是指由他者或自身过往的经验或者教训得出的自身或者设定主体的未来用来解决某种问题的方向性的对策，主要有经验与教训两个方面。

8.争议

争议：申论中的争议是指对于某个议题的两种或多种不同认识或理解，争议的议题可能围绕成绩、问题、原因、影响、对策等展开。

9.特征/特点/特性

特征/特点/特性：申论中的特征/特点/特性是事物所具有的独特之处。

三、概括归纳

(一) 考点精讲

1.题型概述

(1) 能力解读

阅读理解能力——要求全面把握给定资料的内容，准确理解给定资料的含义，准确提炼事实所包含的观点，并揭示所反映的本质问题。

阅读理解能力——要求能够理解给定资料的主要内容，把握给定资料各部分之间的关系，对给定资料所涉及的观点、事实作出恰当的解释。

(2) 概念解读

所谓概括是指通过减少概念的内涵、扩大其外延从而形成新的概念的逻辑方法。实质是概念的外延扩大化、由种概念向属概念的过渡已达到本质概念的过程。

注：

a. 经过概括的概念与被概括的概念之间必须是属种关系。概括是由一个外延较小的概念到一个外延较大的概念，所以概括之后的概念之间应该是一个属种关系。

例如：逻辑学教材——教材

例如：区政府——市政府【错误，市政府与区政府非种属关系】

b. 连续概括不能是无限的，扩大一级即可。

对于外延较小的概念的概括可以是连续的，但最终要概括到什么程度，要根据实际的需
要来确定。不能无限的概括下去。

例如：电视机——电器——电子工业产品——工业产品——产品——实体——物质——
范畴

(3) 题型特征

【看题干】

概括、总结、概述、归纳等 + 具体要素（表现、原因、影响、对策、争议、特征等）

- ◇ 概括：从具体的材料中提炼要点，揭示本质。
- ◇ 总结：总和各方面情况得出结论。
- ◇ 概述：在概括的基础上加以陈述阐释。
- ◇ 归纳：归拢使之有条理，归纳对象可能是零散的材料，也可能是概括出的
要点。
- ◇ 简述：用简要的语言陈述，描述或总结，简单陈述。

【看要求】

准确、全面、有条理、简明扼要

- ◇ 准确：紧扣题目内容，精准反映材料内涵，语言表述规范准确。
- ◇ 全面：涵盖题目所包含的核心要点，要点的提炼要准确到位，语言表述要
周延。
- ◇ 有条理：要点整理要区分类别，条目清晰，层次分明。

简明扼要：抓住要点，指简单明了。

(二) 答题方法

去论据、论证分析

去事例、理论说明

去日期、具体数据

四、综合分析

(一) 能力解读

综合分析能力——要求对给定资料的全部或部分的内容、观点或问题进行分析 and 归纳，
多角度地思考资料内容，作出合理的推断或评价。

(二) 何为综合分析

申论中的分析就是分别辨析，是指将研究对象的整体分为各个部分，并分别加以考察的认识活动。分析的意义在于通过认识事物或现象的区别与联系，细致地考察事物的本质与精微之处。

申论中的综合就是把分析过的对象或现象的各个部分、各个属性联合成一个统一的整体。（不同种类、不同性质的事物组合在一起）与“分析”相对。是把事物的各个部分联结成一个整体加以考察的方法。

辩证逻辑把分析与综合看作是认识过程中相互联系着的两个方面，并把它们作为一种统一的思维方法。

(三) 何为综合分析题

在申论考试中,综合分析题要求对材料中包含的要素、现象、观点或具有特定内涵的词句,进行全面、深入的辨析,并对辨析的结论进行综合的评判,最终根据材料内容得出合理评价或解决问题的方法。

(四) 题型细分

1.词句理解（阐释类）：通常是指对申论材料中特定的词语、短语或句子进行表面含义的解释或深入阐释的试题。

2.评价类：是指对某一个主观的观点或客观的事实通过判定其正确与否、好坏优劣并得出一定结论的分析型试题。

3.要素分析类：是指通过阅读题干就能够直接明确地分辨出作答要素的题目称为要素明确类题目，比如分析问题、分析原因、分析影响、分析启示等。

4.比较类：是指围绕一个或者多个事实或观点之间的关系、区别展开分析的试题。

五、解决问题

(一) 题型概述

1.能力解读

(1) 考查能力：

提出和解决问题能力——要求借助自身的实践经验或生活体验，在对给定资料理解分析的基础上，发现和界定问题，做出评估或权衡，提出解决问题的方案和措施。

解决问题能力——要求运用自身已有的知识经验，对具体问题作出正确的分析判断，提出切实可行的措施或办法。

(2) 能力解读：

- ①要有自身的知识储备与一定的生活阅历。
- ②要以材料所反映的事实为基础。
- ③能够对材料的事实或问题作出评估或分析权衡。
- ④以提出解决问题的对策措施为目的。

2.什么是提对策类题

解决问题类的题目包括提出对策类和启示类，常见的提对策类题目有提出对策、建议、措施、方案等，而启示类题目包括借鉴经验、吸取教训、谈启示等。

(二) 答题方法

1.对策来源

- (1) 根据权威理论性材料提对策；
- (2) 根据一般观点性材料提对策；
- (3) 根据事例提对策；
- (4) 根据问题原因转化对策；
- (5) 根据自身经验统筹协调。

2.根据自身经验统筹协调

制度建设

科学技术

思想观念

监督管理

❖ **制度建设**：制度可分为正式制度与非正式制度。正式制度包含：静态的法律法规、单位文件、规定等；动态的机制；宏观的体制。非正式制度指风俗习惯、价值观、文化、信仰等。

常见问题	解决对策
<ul style="list-style-type: none"> ◇ 制度缺乏，无章可循无法可依 ◇ 制度与现实脱节，不切合实际 ◇ 制度与文化脱节，急于求成 ◇ 制度种类繁多、缺乏系统关联 ◇ 制度与执行脱节，执行不力 	<ul style="list-style-type: none"> ◇ 因地制宜，及时制定和完善相关制度 ◇ 广泛深入的调查研究，密切联系群众 ◇ 权衡利弊、平衡诉求、用好舆论工具。 ◇ 明确职权，理顺关系，精简制度，形成合力 ◇ 完善操作细节，强化责任机制，加大宣传教育

❖ **思想观念**：思想观念包括理念、理想、价值观、意识、知识、常识等。

内因	对策
<ul style="list-style-type: none"> ◇ 缺乏思想观念 ◇ 思想观念不牢固 	<ul style="list-style-type: none"> ◇ 宣传教育、充实理论、形成意识 ◇ 道德引导、提高素质、树立榜样、牢固信念
外因	对策
<ul style="list-style-type: none"> ◇ 错误价值观导向 ◇ 监督执法力度不足、方法不当带来反感 	<ul style="list-style-type: none"> ◇ 用宣传手段引导、弘扬正确价值观、管控不良价值观传播渠道 ◇ 加强监督、完善执法

❖ **人才队伍**：人才队伍是人的集合，要健全人才队伍需要完善编制、提高薪资待遇水平等。

常见问题	解决对策
<ul style="list-style-type: none"> ◇ 人才欠缺 ◇ 职位无法满足个人要求 ◇ 职业水平欠缺、道德素养缺失 	<ul style="list-style-type: none"> ◇ 加强人才教育、提高对人才的重视程度、提高人才输出的质量和数量、合理引导人才流动 ◇ 提高薪资、加强保障、增加福利、合理晋升 ◇ 加强行业知识培训、提高职业素养、加强思想道德教育、提高自身竞争力、吸引力

❖ **财物保障**：财指财政资金投入，当前财政资金投入主要有三种来源：一是政府的财政投入、预算决算；二是银行贷款、金融政策；三是民间资本。物指基础设施，包括硬件基础设施和软件基础设施。

常见问题	解决对策
<ul style="list-style-type: none"> ◇ 缺乏相应的资金投入 ◇ 无基础设施建设 ◇ 资金被挪用 ◇ 基础设施建设不完善或被占用 	<ul style="list-style-type: none"> ◇ 政府做出预算投入资金、增强资金流转、提高使用率、合理引导社会资本投资 ◇ 硬件设施建设、软件设施建设 ◇ 财务公开、问责处罚、加强监督 ◇ 完善建设、沟通协调、加强管理

❖ **科学技术：**此处的科学技术是指现代化的科技方式和信息化技术。

常见问题	解决对策
<ul style="list-style-type: none"> ◇ 缺乏科技 ◇ 落后科技 ◇ 滥用科技 ◇ 科技方法使用不当 	<ul style="list-style-type: none"> ◇ 引入科技、加强学习、鼓励原创 ◇ 学习先进科技实现科技管理与生产、引入先进设备与科技人才 ◇ 制定并完善网络规则与监督机制、规范网络行为，打击非法牟利 ◇ 学习先进科技手段、正确引导使用

❖ **监督管理：**监督管理通常简称为“监管”。监管又可分为内部监管和外部监管。在当前监督管理过程中经常出现多头管理、权责不清、利益主导、推诿扯皮、条块分割、九龙治水、群龙闹海的现象，因此，强化监督管理首先需要分清职责，分工负责，权责匹配，相互协调。

常见问题	解决对策
<ul style="list-style-type: none"> ◇ 缺乏监督机制 ◇ 职责不清、推诿扯皮、包庇纵容 ◇ 社会监督渠道不畅、手段单一 ◇ 群众参与不积极、能力有限 	<ul style="list-style-type: none"> ◇ 建立健全相关监督机制 ◇ 明确职权范围、加大惩处力度、树立榜样典型 ◇ 建立完善群众监督渠道、发动媒体共同协助监督、公职机关、公职人员自觉接受监督 ◇ 加强宣传教育，提升民众参与意识和监督能力

❖ **公议公开：**公议：以公众利益为标准，议论、表达各方观点，评议国家政事，听取意见。如听证会等。公开：是指政府信息公开，行政机关行政事务公开，强调的是行政机关要公开其执法依据、执法程序和执法结果。

常见问题	解决对策

<ul style="list-style-type: none"> ◇ 缺乏民主参与 ◇ 闭门造车 ◇ 暗箱操作 ◇ 形式主义 ◇ 面子工程 	<ul style="list-style-type: none"> ◇ 完善参与途径 ◇ 广开言路 ◇ 广泛参与 ◇ 阳光政府：重大决策听证制、重要事项公示制、重点工作通报制、政务信息查询制 ◇ 结果公开 ◇ 标准公开 ◇ 程序公开
--	--

❖ **调查研究**：通过调查的方式系统客观地收集信息，获得原始数据，进行研究分析，为未来发展指明方向，为未来决策做准备的一种工作方法。

常见问题	解决对策
<ul style="list-style-type: none"> ◇ 信息失真 ◇ 分析失误 	<ul style="list-style-type: none"> ◇ 样本选取有效 ◇ 采集方法科学 ◇ 人员专业 ◇ 分析科学

六、应用文写作

(一) 题型概述

1.能力解读

贯彻执行能力——要求能够准确理解工作目标和组织意图，遵循依法行政的原则，根据客观实际情况，及时有效地完成任务。

2.什么是应用文

应用文是党政机关、事业单位、企业和个人用以处理各种公私事务、传递交流信息、解决实际问题所使用的具有直接实用价值、格式规范、语言简约的多种文体的统称。主要包含法定公文和法定公文以外的事务性文书两种。

3.什么是应用文写作题

应用文写作题是指以考查内容为主的应用文写作题目，主要包括法定公文和事务性文书两种。法定公文常考的主要有意见与通知等，事务性文书常考的有公开信、倡议书、宣传稿、发言稿、讲解稿、新闻稿、汇报材料、情况反映、调查问卷等。

4.写作要求

应用文的写作要求主要有三个方面：一是格式正确。法定公文的格式包括标题、主送机关、正文、发文机关署名、成文日期，事务性文书的格式包括标题、称呼、正文、落款。但一般而言，在应用文写作中，格式并不是考查的重点，稍加注意即可。

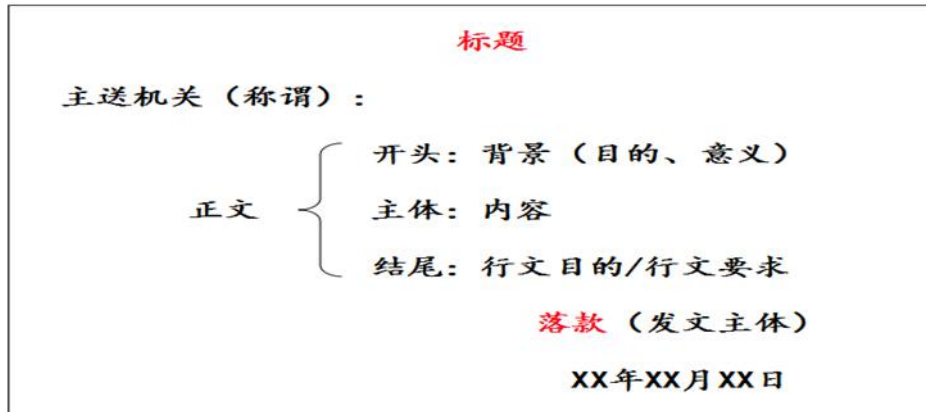

二是内容要点准确。应用文是要解决实际问题的，因此书写内容必须准确简洁，言简意赅，要点鲜明，必须紧扣题目和给定资料来作答。三是语言通俗流畅，具有一定的感情色彩，符合行文要求。

（二）答题方法

1. 精准审题

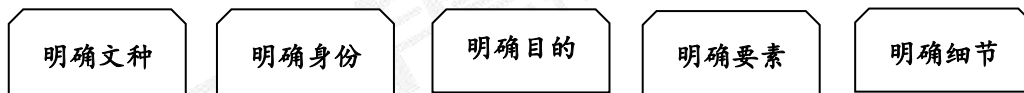

明确文种：通过审读题干确定作答文种，通过文种确定行文格式。

明确身份：主要指明确作答对象和作答主体。

明确目的：明确作答的重点和所要完成的任务。

明确要素：明确作答任务所涉及的表现、原因、影响、对策，实现作答目的。

明确细节：明确作答范围以及作答要求如对象明确、语言流畅、字数要求等。

注：具体作答方法，授课教师可根据需要自行选择。

2. 回归材料、提炼要素

根据审题所明确的作答任务回归材料寻找相关内容，通过阅读材料勾画重点，提炼作答任务所涉及的表现、影响、原因、对策等要素，确定文章书写所涉及的主要内容，为最终成文做好铺垫。

3. 逻辑成文

开头	背景或缘由等
----	--------

主体	是什么	内涵、本质、历史发展过程等
	为什么	原因分析、积极意义（重要性）、消极危害、紧迫性、必要性、可行性
	怎么办	具体对策
结尾	进行简单的总结或呼吁号召	

七、文章写作

一、申论文章写作基础知识

(一) 申论文章的内涵

申论文章写作除特殊说明以外，一般为议论文，议论文包括“议”和“论”两个方面，是指对某个问题或某件事进行分析、评论，表明自己的观点、立场、态度、看法和主张的一种文体。申论考试中的议论文是议论文在申论话题中的议论反映。申论议论文话题或者论点多为社会问题，也包括一些关于人生和态度方面的话题。

(二) 议论文三要素

1. 论点

内涵：论点：正确、鲜明阐述作者观点的句子，是一篇文章的灵魂、统帅。任何一篇文章只有一个中心论点，即总论点，同时，总论点下又有多个分论点，共同支撑中心论点。行文中论点应该正确、鲜明、概括，绝不可模棱两可。

2. 论据

①**内涵：**支撑论点的材料，是作者用来证明论点的理由和根据。

②**论据的分类：**论据是用来论证中心主旨或者论点的依据包括理论观点性和事实事例性两种。

理论观点性论据：名人的经典论述、讲话；自然科学原理、定律、公式；群众和报刊的言论等。

事实事例性论据：社会中概括的事实；历史事实或历史典故；生活中的具有代表性的事例；数据或者统计数字等。

③论据的来源

a. 自身积累

例：春风十里，不如一路有你（2016年感动中国十大人物）

b.总结材料:

例: 材料内容: 汽车的尾气、空调和电冰箱中的氟利昂都在破坏大气层。埃博拉病毒的爆发和流行也使全世界更加关注生物安全问题, 并将其作为国家安全的组成部分。全球数以万计的原子弹更是高悬在人类头上的达摩克利斯之剑。

总结为论据: 这些科技发展的成就深刻改变人类生活方式的同时, 汽车尾气危害着人们的身体健康, 氟利昂成为破坏大气层的元凶, 原子弹更成为人类头上的达摩克利斯剑。

3.论证

内涵: 论述并证明, 是用严密论据来证明论点的过程。

二、申论文章写作思路

(一) 立意为先

立论是对一定的事件或问题从正面阐述作者的见解和主张, 而所立论的内容往往就是文章的核心论点, 故立论即是摆明观点确立文章中心主旨。一般而言, 为了论证明确在文章开头便抛出论点, 开篇立论。

中心主旨的确立是在审题阶段需完成的任务, 确立的中心主旨有两项依据: 一是题干信息; 二是给定材料。

(二) 布局谋篇

布局谋篇即文章结构, 常见的结构内容有三大要素, 一是点明中心主旨; 二是对内涵、原因、影响、关系的分析; 三是起解决问题或优化提升作用的对策。需注意的是, 文无定法, 以上三要素的使用需灵活变通, 以论证清晰有力为导向, 不可拘泥于固定范式。

常见布局

议论文写作最为简单实用的布局方式是按照“是什么”、“为什么”、“怎么办”进行组合, 其优点是易于操作, 缺点是不适用于关系分析型作文并会对深化论证产生一定障碍。

- (1) 开头(是什么)+主体(为什么+怎么办)+结尾
- (2) 开头(是什么)+主体(为什么 1+为什么 2)+结尾
- (3) 开头(是什么)+主体(为什么 1+为什么 2+怎么办)+结尾
- (4) 开头(是什么)+主体(为什么+怎么办 1+怎么办 2)+结尾
- (5) 开头(是什么)+主体(怎么办 1+怎么办 2+怎么办 3)+结尾

(三) 画龙点睛

1. 题目的命题形式

由于拟写题目的不同，可以将议论文分为命题作文、半命题作文和自命题作文。

◇ 命题作文：给定题目，不需要考生自拟，如以“岁月失语，惟石能言”为题，写一篇文章（2013年国考副省级），便不需要考生自己另起题目，直接作为标题。

◇ 半命题作文：给定部分题目，需要考生根据给定的部分题目，结合文章和题目内容，拟定剩余部分，如请以“让……大放异彩”为题，写一篇内容充实的文章（2013年国考地市级），即是需要考生拟定部分内容来构成完整题目。

自命题作文：不给具体题目，需要考生根据文章内容自行拟定标题，如加拿大女作家门罗曾经说过：“幸福始终充满着缺陷。”请结合你对给定资料的思考和对这句话的领悟，自拟题目，写一篇文章（2014年国考地市级），需要考生提炼材料观点，结合自身知识储备，自拟题目。

2. 标题的类型

标题的拟写要体现文章主旨，不宜喊空泛的口号，且要简练、醒目，一般分为单行标题、对称标题和主副标题。

(1) 单行标题：陈述句、反问句

例：加快社会主义新农村文化建设
自主创新与谁同行？

(2) 对称标题：前后两个短语构成，往往是动宾结构

例：根植民族土壤 弘扬黄河精神
弘扬科学精神 提升科学素养

(3) 主副标题：

主标题是指一篇文章的大标题，用来提出文章中心或主旨，副标题是针对主标题，是全文主旨的补充说明，侧重某一个方面的论述。

例：完善政策体系，加大科技投入

——论提高农业受益的两个途径

塞翁失马，焉知非福

——金融危机为文化产业发展带来春天

(四) 雕饰凤头

1. 开头结构

开头一般分三层：第一层，导语，引出话题；第二层，分析背景、原因、意义等要素或谈及现存问题，烘托出重要性、必要性或紧急性，为引出中心论点做铺垫；第三层，亮出中心论点。

建议开头直奔主题，不宜过多赘述，鲜明亮出论点为宜。

2. 常见样式

(1) 引言式

引言式：以名言警句、谚语俗语、理论文献等为开头导语，视实际需要进行适度分析，然后亮出中心论点。

【思维结构】

导语（名言警句/谚语俗语/理论文献）+ 分析+中心论点

(2) 概述式

概述式：开头或概述、罗列事例，或概述现象，或援引数据，视实际需要进行适度分析，然后亮出中心论点。

【思维结构】

导语（事例/现象/数据）+分析+中心论点

(五) 论证艺术

1. 论证原则

摆事实、讲道理

2. 论证方法

(1) 举例论证

【思维结构】

论点+事例+分析+结论

(2) 引用论证

【思维结构】

论点+引据+分析+结论

(3) 对比论证

【思维结构】

论点+对比事例+结论

(六) 甩响豹尾

1. 结尾结构

结尾=结语+要素+主题

结尾一般分为三层：第一层，结语，运用标志词，收束全文，可省略；第二层，要素，选择有很多，要求适度总结；第三层，联系方针政策，深化主题。

建议结尾收束全文，重在深化主题。

2. 常见样式

(1) 展望式

展望式：结尾或发出号召，或憧憬未来，进一步深化主题。

【思维结构】

结语+号召/憧憬+主题

(2) 强调式

强调式：结尾或总结分论点，或呼应中心论点，进一步深化主题。

【思维结构】

结语+分论点/中心论点+深化主题

第三节 公共基础知识

一、全行业部分

1. 国家烟草专卖体制是什么？

答：“统一领导、垂直管理、专卖专营”

2. 我国烟草专卖制度实行的专卖形式是？

答：我国烟草专卖制度实行的是完全专卖、国家专卖的专卖形式。

3. 《烟草专卖法》的通过日期和实施日期分别是什么？

答：《烟草专卖法》的通过日期是 1991 年 6 月 29 日；

实施日期是 1992 年 1 月 1 日。

4. 《中华人民共和国烟草专卖法》的立法宗旨是什么？

答：为实行烟草专卖管理，有计划地组织烟草专卖品的生产和经营，提高烟草制品质量，维护消费者利益，保证国家财政收入。

5. 《中华人民共和国烟草专卖法实施条例》是何时颁布、何时正式实施的？

答：《中华人民共和国烟草专卖法实施条例》于 1997 年 7 月 3 日国务院颁布，并自发布之日起施行，共 11 章 70 条。是《烟草专卖法》原则规定的细化和延伸，对于进一步巩固和发展烟草专卖制度具有重要意义。

6. 《中华人民共和国烟草专卖法》对加强吸烟危害健康宣传教育的具体要求是什么？

答：国家和社会加强吸烟危害健康的宣传教育，禁止或者限制在公共交通工具和公共场所吸烟，劝阻青少年吸烟，禁止中小学生吸烟。

7. 烟草行业共同价值观是什么？

答：从 2002 年开始，国家局党组在全行业大力倡导和实践共同价值观“国家利益至上、消费者利益至上”（简称“两个至上”）。

8. 烟草行业愿景

答：责任烟草、诚信烟草、和谐烟草

9. 烟草行业使命

答：报效国家、回报社会、成就员工

10. 烟草行业精神

答：宽容开放、改革创新、敬业奉献、自律自强

11. 烟草行业行为信条

答：潜心做事、低调做人

12. 烟草行业行为准则

答：讲责任、讲诚信、讲效率、讲奉献

13. 2010 年国家局公布前十五位重点品牌名单中的具体品牌指那些？

答：红塔山、双喜、云烟、白沙、利群、芙蓉王、南京、红双喜（沪）、七匹狼、骄子、中华、玉溪、黄鹤楼、黄山、长白山

14. 国家局对 2012 年行业工作主要任务提出的“1+5”具体内容是什么？

答：“1”即一个重点，就是要以培育品牌为重点。“5”即五项要求，就是重基础、调结构、严管理、促规范，强素质。

15. 全行业发展面临的四个方面严峻挑战是什么？

答：烟草控制、完善体制、构建和谐、国际竞争

16. 姜成康在国家局党组理论学习中心组 2009 年第三季度集中学习时强调要高度重视基层建设，具体是那四个方面？

答：全面抓好“重心下移、着眼基层、突出服务、加强基础”方针的贯彻落实。

17. 姜局长提出的该如何把严管理、促规范落到实处的具体内容是？

答：①各级领导干部一定要真抓实干；

②每个工作环节都要严格把关；

③每一项具体工作都要有明确要求。

18. 姜局长对加强队伍建设提出的具体内容是？

答：①抓基层，进一步夯实工作基础；

②抓教育，牢固树立“两个至上”的行业共同价值观；

③抓改革，进一步激发全体员工干事创业的热情。

19. 姜成康局长在第二季度党组中心组学习提出全面开展“三讲”教育活动，是哪三讲？

答：“讲责任、讲奉献、讲纪律”

20. “法律五进”活动具体指？

答：把法律送进机关、送进农村、送进社区、送进企业、送进网点。

21. 烟草企业提出的“7S”管理具体指？

答：整洁、整顿、清扫、清洁、素养、安全、节约。

22. 国家局企业文化“六有”要求是？

答：有追求、有标识、有活动、有故事、有典型、有品牌。

23. 企业文化“四化”建设是：

答：内化于心、固化于制、外化于形、显化于表

24. 烟草商业企业的第一要务是什么？

答：烟草商业企业第一要务是品牌培育。

25. 烟草行业员工基本职业道德规范是什么？

答：爱岗敬业、诚实守信、办事公道、服务群众、奉献社会

26. 国家局姜成康局长提出要保持良好的精神状态，良好的精神状态的要求是什么？

答：满腔热情、富有激情、充满智慧、奋力创新

27. 国家局提出要把发展建立在哪个两个基础之上？

答：扎实的工作基础，可靠的市场基础。

28. 国家局提出专卖管理工作的三项重点任务是？

答：打假打私，内部专卖管理监督，队伍建设。

29. 国家局局长姜成康局长提出的“四要”作风包括：

答：节奏要快、标准要高、工作要实、状态要好

30. 国家局“十二五”期间的“532”、“461”品牌发展目标中的“532”和“461”分别指什么？

答：532（产销规模）：2个500万箱，3个300万箱，5个200万箱。

461（销售收入）：12个超400亿元。其中6个超600亿元，1个超100亿元。

31. “二·三·五”教育实践活动的具体内容是什么？

答：认真践行“两个至上”（国家利益至上、消费者利益至上）共同价值观，努力做到“三个始终”（始终把维护烟农利益放在心上，始终把为零售客户提供优质服务作为流通企业的根本任务，始终把调动全体员工的积极性、主动性、创造性作为一切工作的出发点），牢固树立“五种意识”（责任意识、忧患意识、公仆意识、民主意识、创新意识）

32. “三解三促”活动具体指的是什么？

答：了解民情民意、破解发展难题、化解社会矛盾，促进干群关系融洽、促进基层发展稳定、促进机关作风转变

33. 烟草行业道德规范的内容？

答：坚持原则、执行政策、团结进取、廉洁自律、奉公守法。

34. 我们烟草行业提出的“四要”作风包括：

答：节奏要快、标准要高、工作要实、状态要好

35. 创新用人机制的主要原则？

答：公开、公平、公正

36. 提高企业“软实力”需提升哪四种能力？

答：提高经营市场能力、品牌培育能力、终端指导能力、客户服务能力

37. 创新用人机制的主要目标？

答：让合适的人在核实的岗位上实现自身价值、自我成长

38. 创新用人机制的方法是什么？

答：公推竞岗、专业技能聘任、双向选择、竞争上岗

39. 机制保障中健全培训体系指的是哪几个方面？

答：培训课程体系、讲师管理制度、效果评估制度、培训管理体系

40. 广泛开展技能鉴定工作要做好哪几个方面工作？

答：拓宽技能鉴定领域、建立高技能人才库、开展各类竞赛活动、推行全员持证上岗

41. 推进绩效管理制度的目标是什么？

答：通过对员工绩效的有效管理实现组织绩效的提升

42. 推行绩效管理制度的具体流程是什么？

答：绩效计划、绩效实施、绩效考核、绩效反馈

43. 推行绩效管理制度的结果如何应用？

答：于员工绩效沟通、职业培训、人力资源规划、岗级升降、档次进退、薪酬分配挂钩

44. 职业防范“三层面”指的是什么？

答：明示承诺、内控机制建设、强化权力防控管理

45. 现阶段烟草行业职业道德的主要内容有哪些？

答：报效国家，服务人民；爱岗敬业，忠于职守；艰苦奋斗，勤俭节约；遵纪守法，维护专卖；诚实守信，克己奉公。

46. “两个至上”行业共同价值观的内涵是什么？

答：“两个至上”行业共同价值观是指：在国家烟草专卖体制下，烟草行业从上到下、从机关到基层、从领导干部到普通员工、从工业到商业、从烟草企业自身到烟草零售商，都要以“国家利益至上、消费者利益至上，维护国家利益、消费者利益”作为评判是非曲直、好坏优劣、利弊得失的尺度，都要以此端正思想认识、规范自身行动。

47. “两个至上”共同价值观的重要意义？

答：1、“两个至上”行业共同价值观是烟草专卖制度的立法宗旨的核心现；2、“两个至上”行业共同价值观是对中国优秀传统文化的传承和弘扬；

3、“两个至上”行业共同价值观是坚持“立党为公、执政为民”的具体体现；

4、“两个至上”行业共同价值观是企业发展的动力源。

48. “两个至上”行业共同价值观的具体要求有哪些？

答：1、以“两个至上”为精神动力，提高自身素质；2、把“两个至上”落实在岗位上、体现在行动中。

49. 《烟草专卖法》的解释权属于哪个部门？

答：全国人大常委会

50、烟草制品包括哪些范围？

答：卷烟、雪茄烟、烟丝、复烤烟叶

51. 现在《烟草控制框架公约》里面有哪几个比较严峻的问题？

答：公共场所禁烟；商标标识；化学成分披露；增加税收；禁止所有的烟草广告、促销和赞助

52. 国家局提出“重在减害、稳步降焦”的具体要求是什么？

答：到 2011 年 1 月 1 日起，国内生产卷烟盒标焦油量不超过 12 毫克/支，2015 年 1 月 1 日起不超过 10 毫克/支；卷烟危害性指数到 2012 年降至 9.5 以下、2015 年降至 9.0 以下；重点骨干品牌都要有 3 个以上规格焦油量在 6 毫克/支以下，同时储备一批焦油量在 3 毫克/支以下产品。

二、时事政治热点

专题一 十九届四中全会会议公报

全会听取和讨论了习近平受中央政治局委托作的工作报告，审议通过了《中共中央关于坚持和完善中国特色社会主义制度、推进国家治理体系和治理能力现代化若干重大问题的决定》。

全会提出，**中国特色社会主义制度**是党和人民在长期实践探索中形成的科学制度体系，我国国家治理一切工作和活动都依照**中国特色社会主义制度**展开，我国国家治理体系和治理能力是中国特色社会主义制度及其执行能力的**集中体现**。

全会认为，**中国共产党自成立以来**，团结带领人民，坚持把**马克思主义基本原理**同中国具体实际相结合，赢得了中国革命胜利，并深刻总结国内外正反两方面经验，不断探索实践，不断改革创新，建立和完善社会主义制度，形成和发展党的领导和**经济、政治、文化、社会、生态文明、军事、外事**等各方面制度，加强和完善国家治理，取得历史性成就。**党的十八大以来**，我们党领导人民统筹推进“五位一体”总体布局、协调推进“四个全面”战略布局，推动中国特色社会主义制度更加完善、国家治理体系和治理能力现代化水平明显提高，为政治稳定、经济发展、文化繁荣、民族团结、人民幸福、社会安宁、国家统一提供了有力保障。实践证明，**中国特色社会主义制度和国家治理体系**是以马克思主义为指导、植根中国大地、具有深厚中华文化根基、深得人民拥护的制度和治理体系，是具有强大生命力和

巨大优越性的制度和治理体系，是能够持续推动拥有近十四亿人口大国进步和发展、确保拥有五千多年文明史的中华民族实现“两个一百年”奋斗目标进而实现伟大复兴的制度和治理体系。

全会强调，我国国家制度和国家治理体系具有多方面的**显著优势（12个）**，主要是：

坚持党的集中统一领导，坚持党的科学理论，保持政治稳定，确保国家始终沿着社会主义方向前进的**显著优势**；

坚持人民当家作主，发展人民民主，密切联系群众，紧紧依靠人民推动国家发展的**显著优势**；

坚持全面依法治国，建设社会主义法治国家，切实保障社会公平正义和人民权利的**显著优势**；

坚持全国一盘棋，调动各方面积极性，集中力量办大事的**显著优势**；

坚持各民族一律平等，铸牢中华民族共同体意识，实现共同团结奋斗、共同繁荣发展的**显著优势**；

坚持公有制为主体、多种所有制经济共同发展和按劳分配为主体、多种分配方式并存，把社会主义制度和市场经济有机结合起来，不断解放和发展社会生产力的**显著优势**；

坚持共同的理想信念、价值理念、道德观念，弘扬中华优秀传统文化、革命文化、社会主义先进文化，促进全体人民在思想上精神上紧紧团结在一起的**显著优势**；

坚持以人民为中心的发展思想，不断保障和改善民生、增进人民福祉，走共同富裕道路的**显著优势**；

坚持改革创新、与时俱进，善于自我完善、自我发展，使社会充满生机活力的**显著优势**；

坚持德才兼备、选贤任能，聚天下英才而用之，培养造就更多更优秀人才的**显著优势**；

坚持党指挥枪，确保人民军队绝对忠诚于党和人民，有力保障国家主权、安全、发展利益的**显著优势**；

坚持“一国两制”，保持香港、澳门长期繁荣稳定，促进祖国和平统一的**显著优势**；坚持独立自主和对外开放相统一，积极参与全球治理，为构建人类命运共同体不断作出贡献的**显著优势**。

这些显著优势，是我们坚定中国特色社会主义**道路自信、理论自信、制度自信、文化自信**的基本依据。

全会强调，必须坚持马克思列宁主义、毛泽东思想、邓小平理论、“三个代表”重要思

想、科学发展观、习近平新时代中国特色社会主义思想为指导，增强“四个意识”，坚定“四个自信”，做到“两个维护”，坚持党的领导、人民当家作主、依法治国有机统一，坚持解放思想、实事求是，坚持改革创新，突出坚持和完善支撑中国特色社会主义制度的根本制度、基本制度、重要制度，着力固根基、扬优势、补短板、强弱项，构建系统完备、科学规范、运行有效的制度体系，加强系统治理、依法治理、综合治理、源头治理，把我国制度优势更好转化为国家治理效能，为实现“两个一百年”奋斗目标、实现中华民族伟大复兴的中国梦提供有力保证。

全会提出，坚持和完善中国特色社会主义制度、推进国家治理体系和治理能力现代化的**总体目标**是，到**我们党成立一百年时**，在各方面制度更加成熟更加定型上取得明显成效；到**二〇三五年**，各方面制度更加完善，基本实现国家治理体系和治理能力现代化；到**新中国成立一百年时**，全面实现国家治理体系和治理能力现代化，使中国特色社会主义制度更加巩固、优越性充分展现。

全会提出，坚持和完善**党的领导制度体系**，提高党科学执政、民主执政、依法执政水平。必须坚持党政军民学、东西南北中，党是领导一切的，坚决维护党中央权威，健全总揽全局、协调各方的党的领导制度体系，把党的领导落实到国家治理各领域各方面各环节。要**建立不忘初心、牢记使命的制度**，完善**坚定维护党中央权威和集中统一领导的各项制度**，健全党的**全面领导制度**，健全**为人民执政、靠人民执政各项制度**，健全**提高党的执政能力和领导水平制度**，完善**全面从严治党制度**。

全会提出，坚持和完善**人民当家作主制度体系**，发展社会主义民主政治。必须坚持人民主体地位，坚定不移走中国特色社会主义政治发展道路，确保人民依法通过各种途径和形式管理国家事务，管理经济文化事业，管理社会事务。要坚持和完善**人民代表大会制度**这一**根本政治制度**，坚持和完善**中国共产党领导的多党合作和政治协商制度**，巩固和发展最广泛的爱国统一战线，坚持和完善**民族区域自治制度**，健全充满活力的**基层群众自治制度**。

全会提出，坚持和完善**中国特色社会主义法治体系**，提高党依法治国、依法执政能力。**建设中国特色社会主义法治体系、建设社会主义法治国家**是坚持和发展中国特色社会主义的内在要求。必须坚定不移走**中国特色社会主义法治道路**，全面推进依法治国，坚持依法治国、依法执政、依法行政共同推进，坚持法治国家、法治政府、法治社会一体建设。要健全保证宪法全面实施的体制机制，完善立法体制机制，健全社会公平正义法治保障制度，加强对法律实施的监督。

全会提出，**坚持和完善中国特色社会主义行政体制**，构建职责明确、依法行政的政府治理体系。国家行政管理承担着按照党和国家决策部署推动经济社会发展、管理社会事务、服务人民群众的重大职责。必须坚持**一切行政机关为人民服务、对人民负责、受人民监督**，创新行政方式，提高行政效能，建设人民满意的服务型政府。要完善国家行政体制，优化政府职责体系，优化政府组织结构，健全充分发挥**中央和地方**两个积极性体制机制。

全会提出，**坚持和完善社会主义基本经济制度**，推动经济高质量发展。公有制为主体、多种所有制经济共同发展，按劳分配为主体、多种分配方式并存，社会主义市场经济体制等社会主义基本经济制度，既体现了社会主义制度优越性，又同我国社会主义初级阶段社会生产力发展水平相适应，是党和人民的伟大创造。必须坚持**社会主义基本经济制度**，充分发挥**市场**在资源配置中的**决定性**作用，更好发挥政府作用，全面贯彻新发展理念，坚持以供给侧结构性改革为主线，加快建设现代化经济体系。要毫不动摇巩固和发展公有制经济，毫不动摇鼓励、支持、引导非公有制经济发展，坚持按劳分配为主体、多种分配方式并存，加快完善社会主义市场经济体制，完善科技创新体制机制，建设更高水平开放型经济新体制。

全会提出，**坚持和完善繁荣发展社会主义先进文化的制度**，巩固全党人民团结奋斗的共同思想基础。发展社会主义先进文化、广泛凝聚人民精神力量，是国家治理体系和治理能力现代化的深厚支撑。必须坚定**文化自信**，牢牢把握社会主义先进文化前进方向，激发全民族文化创造活力，更好构筑中国精神、中国价值、中国力量。要坚持马克思主义在意识形态领域指导地位的根本制度，坚持以**社会主义核心价值观引领文化建设制度**，健全**人民文化权益保障制度**，完善坚持正确导向的舆论引导工作机制，建立健全把**社会效益**放在首位、社会效益和经济效益相统一的文化创作生产体制机制。

全会提出，**坚持和完善统筹城乡的民生保障制度**，满足人民日益增长的美好生活需要。增进人民福祉、促进人的全面发展是我们党立党为公、执政为民的本质要求。必须健全幼有所育、学有所教、劳有所得、病有所医、老有所养、住有所居、弱有所扶等方面国家基本公共服务制度体系，注重加强普惠性、基础性、兜底性民生建设，保障群众基本生活。满足人民多层次多样化需求，使改革发展成果更多更公平惠及全体人民。要健全有利于更充分更高质量就业的促进机制，构建**服务全民终身学习的教育体系**，**完善覆盖全民的社会保障体系**，强化提高人民健康水平的制度保障。坚决打赢脱贫攻坚战，建立解决相对贫困的长效机制。

全会提出，**坚持和完善共建共治共享的社会治理制度**，保持社会稳定、维护国家安全。社会治理是国家治理的重要方面。必须加强和创新社会治理，完善党委领导、政府负责、民

主协商、社会协同、公众参与、法治保障、科技支撑的社会治理体系，建设人人有责、人人尽责、人人享有的社会治理共同体，确保人民安居乐业、社会安定有序，建设更高水平的平安中国。要完善正确处理新形势下人民内部矛盾有效机制，完善**社会治安防控体系**，健全**公共安全体制机制**，构建基层社会治理新格局，完善国家安全体系。

全会提出，**坚持和完善生态文明制度体系**，促进人与自然和谐共生。生态文明建设是关系中华民族永续发展的**千年大计**。必须践行绿水青山就是金山银山的理念，坚持节约资源和保护环境的基本国策，坚持节约优先、保护优先、自然恢复为主的方针，坚定走生产发展、生活富裕、生态良好的文明发展道路，建设美丽中国。要实行**最严格的生态环境保护制度**，全面建立**资源高效利用制度**，健全**生态保护和修复制度**，**严明生态环境保护责任制度**。

全会提出，**坚持和完善党对人民军队的绝对领导制度**，确保人民军队忠实履行新时代使命任务。党对人民军队的绝对领导是人民军队的建军之本、强军之魂。必须牢固确立习近平强军思想在国防和军队建设中的指导地位，巩固和拓展深化国防和军队改革成果，构建**中国特色社会主义军事政策制度体系**，全面推进国防和军队现代化，确保实现党在新时代的强军目标，把人民军队全面建成世界一流军队，永葆人民军队的性质、宗旨、本色。要坚持人民军队最高领导权和指挥权属于党中央，健全**人民军队党的建设制度体系**，把**党对人民军队的绝对领导**贯彻到军队建设各领域全过程。

全会提出，**坚持和完善“一国两制”制度体系**，推进**祖国和平统一**。“一国两制”是党领导人民实现祖国和平统一的一项重要制度，是中国特色社会主义的一个伟大创举。必须严格依照宪法和基本法对香港特别行政区、澳门特别行政区实行管治，维护香港、澳门长期繁荣稳定。建立健全特别行政区维护国家安全的法律制度和执行机制。要坚定推进祖国和平统一进程，完善促进两岸交流合作、深化两岸融合发展、保障台湾同胞福祉的制度安排和政策措施，团结广大台湾同胞共同反对“台独”、促进统一。

全会提出，**坚持和完善独立自主的和平外交政策**，推动构建**人类命运共同体**。必须统筹国内国际两个大局，高举和平、发展、合作、共赢旗帜，坚定不移维护国家主权、安全、发展利益，坚定不移维护世界和平、促进共同发展。要健全党**外事工作领导体制机制**，完善全方位外交布局，推进**合作共赢的开放体系建设**，积极参与全球治理体系改革和建设。

全会提出，**坚持和完善党和国家监督体系**，强化对权力运行的**制约和监督**。党和国家监督体系是党在长期执政条件下实现**自我净化、自我完善、自我革新、自我提高**的重要制度保障。必须健全党统一领导、全面覆盖、权威高效的监督体系，增强监督严肃性、协同性、

有效性，形成决策科学、执行坚决、监督有力的权力运行机制，构建一体推进不敢腐、不能腐、不想腐体制机制，确保党和人民赋予的权力始终用来为人民谋幸福。

全会强调，**坚持和完善中国特色社会主义制度、推进国家治理体系和治理能力现代化**，是全党的一项重大战略任务。各级党委和政府以及各级领导干部要切实强化制度意识，带头维护制度权威，做制度执行的表率，带动全党全社会自觉尊崇制度、严格执行制度、坚决维护制度。加强制度理论研究和宣传教育，引导全党全社会充分认识中国特色社会主义制度的本质特征和优越性，坚定制度自信。推动广大干部严格按照制度履行职责、行使权力、开展工作，提高推进“五位一体”总体布局和“四个全面”战略布局等各项工作能力和水平。

专题二 习近平在决战决胜脱贫攻坚座谈会上的讲话

2020年3月6日，习近平在京出席决战决胜脱贫攻坚座谈会并发表重要讲话。他强调，**到2020年现行标准下的农村贫困人口全部脱贫，是党中央向全国人民作出的郑重承诺，必须如期实现**。这是一场硬仗，越到最后越要紧绷这根弦，不能停顿、不能大意、不能放松。各级党委和政府要不忘初心、牢记使命，坚定信心、顽强奋斗，以更大决心、更强力度推进脱贫攻坚，坚决克服新冠肺炎疫情影响，坚决夺取脱贫攻坚战全面胜利，坚决完成这项对中华民族、对人类都具有重大意义的伟业。

党的十八大以来，在党中央坚强领导下，在全党全国全社会共同努力下，我国脱贫攻坚取得决定性成就。**脱贫攻坚目标任务接近完成，贫困人口从2012年年底的9899万人减到2019年年底的551万人，贫困发生率由10.2%降至0.6%，区域性整体贫困基本得到解决**。贫困群众收入水平大幅度提高，自主脱贫能力稳步提高，**贫困群众“两不愁”质量水平明显提升，“三保障”突出问题总体解决**。贫困地区基本生产生活条件明显改善，群众出行难、用电难、上学难、看病难、通信难等长期没有解决的老大难问题普遍解决，义务教育、基本医疗、住房安全有了保障。贫困地区经济社会发展明显加快，基本公共服务日益完善，贫困治理能力明显提升，基层组织得到加强，基层干部本领明显提高。**今年脱贫攻坚任务完成后，我国将提前10年实现联合国2030年可持续发展议程的减贫目标**，世界上没有哪一个国家能在这么短的时间内帮助这么多人脱贫，这对中国和世界都具有重大意义。

脱贫攻坚战不是轻轻松松一冲锋就能打赢的，必须高度重视面临的困难挑战。剩余脱贫攻坚任务艰巨，新冠肺炎疫情带来新的挑战，巩固脱贫成果难度很大，部分贫困群众发展的内生动力不足，脱贫攻坚工作需要加强。**今年是脱贫攻坚战最后一年，收官之年又遭遇疫情影响，各项工作任务更重、要求更高**。各地区各部门要坚定不移把党中央决策部署落实好，确保如期完成脱贫攻坚目标任务。

要继续聚焦“三区三州”等深度贫困地区，落实脱贫攻坚方案，瞄准突出问题和薄弱

环节狠抓政策落实，攻坚克难完成任务。对 52 个未摘帽贫困县和 1113 个贫困村实施挂牌督战，国务院扶贫开发领导小组要较真碰硬“督”，各省区市要凝心聚力“战”，啃下最后的硬骨头。要巩固“两不愁三保障”成果，防止反弹。对没有劳动能力的特殊贫困人口要强化社会保障兜底，实现应保尽保。

要落实分区分级精准防控策略，努力克服疫情影响。疫情严重的地区，在重点搞好疫情防控的同时，可以创新工作方式，统筹推进疫情防控和脱贫攻坚。没有疫情或疫情较轻的地区，要集中精力加快推进脱贫攻坚。**要优先支持贫困劳动力务工就业，在企业复工复产、重大项目开工、物流体系建设等方面优先组织和使用贫困劳动力，鼓励企业更多招用贫困地区特别是建档立卡贫困家庭人员，通过东西部扶贫协作“点对点”帮助贫困劳动力尽快有序返岗。**要分类施策，对没有疫情的地区要加大务工人员送接工作力度。要切实解决扶贫农畜牧产品滞销问题，组织好产销对接，开展消费扶贫行动，利用互联网拓宽销售渠道，多渠道解决农产品卖难问题。要支持扶贫产业恢复生产，做好农资供应等春耕备耕工作，用好产业帮扶资金和扶贫小额信贷政策，促进扶贫产业持续发展。要加快扶贫项目开工复工，易地搬迁配套设施建设、住房和饮水安全扫尾工程任务上半年都要完成。要做好对因疫致贫返贫人口的帮扶，及时落实好兜底保障等帮扶措施，确保他们基本生活不受影响。

要多措并举巩固成果，加大就业扶贫力度，加强劳务输出地和输入地精准对接，稳岗拓岗，支持扶贫龙头企业、扶贫车间尽快复工，提升带贫能力，利用公益岗位提供更多就近就地就业机会。要加大产业扶贫力度，注重长期培育和支持种养业发展，继续坚持扶贫小额信贷，加大易地扶贫搬迁后续扶持力度，确保稳得住、有就业、逐步能致富。

要保持脱贫攻坚政策稳定，对退出的贫困县、贫困村、贫困人口，要保持现有帮扶政策总体稳定，扶上马送一程。过渡期内，要严格落实摘帽不摘责任、摘帽不摘政策、摘帽不摘帮扶、摘帽不摘监管的要求，主要政策措施不能急刹车，驻村工作队不能撤。要加快建立防止返贫监测和帮扶机制，对脱贫不稳定户、边缘易致贫户以及因疫情或其他原因收入骤减或支出骤增户加强监测，提前采取针对性的帮扶措施。

要严格考核开展普查，严把退出关，坚决杜绝数字脱贫、虚假脱贫。要开展督查巡查，加强常态化督促指导，继续开展脱贫攻坚成效考核，对各地脱贫攻坚成效进行全面检验，**确保经得起历史和人民检验。**

脱贫摘帽不是终点，而是新生活、新奋斗的起点。要接续推进全面脱贫与乡村振兴有效衔接，**推动减贫战略和工作体系平稳转型，统筹纳入乡村振兴战略，建立长短结合、标本兼治的体制机制。**总的要有利于激发欠发达地区和农村低收入人口发展的内生动力，有利于实施精准帮扶，促进逐步实现共同富裕。

脱贫攻坚越到最后越要加强和改善党的领导。各级党委（党组）一定要履职尽责、不辱

使命。中央财政要继续增加专项扶贫资金规模，各级财政也要保证脱贫攻坚的资金需求。要加大财政涉农资金整合力度，加强扶贫资金监管，提高资金使用效率和效益。对已经实现稳定脱贫的地方，各地可以统筹安排专项扶贫资金，支持非贫困县、非贫困村的贫困人口脱贫。要深化东西部扶贫协作和中央单位定点扶贫，帮助中西部地区降低疫情对脱贫攻坚的影响。要立足国家区域发展总体战略，深化区域合作，推进东部产业向西部梯度转移，实现产业互补、人员互动、技术互学、观念互通、作风互鉴，共同发展。

要加强扶贫领域作风建设，坚决反对形式主义、官僚主义，减轻基层负担，做好工作、生活、安全等各方面保障，让基层扶贫干部心无旁骛投入到疫情防控和脱贫攻坚工作中去。要加强脱贫攻坚干部培训，确保新选派的驻村干部和新上任的乡村干部全部轮训一遍，增强精准扶贫、精准脱贫能力。

专题三 在全国抗击新冠肺炎疫情表彰大会上的讲话

新冠肺炎疫情是百年来全球发生的最严重的传染病大流行，是新中国成立以来我国遭遇的传播速度最快、感染范围最广、防控难度最大的**重大突发公共卫生事件**。

在这场同严重疫情的殊死较量中，中国人民和中华民族以敢于斗争、敢于胜利的大无畏气概，铸就了**生命至上、举国同心、舍生忘死、尊重科学、命运与共的伟大抗疫精神**。

——**生命至上**，集中体现了中国人民深厚的仁爱传统和中国共产党人以人民为中心的**价值追求**。“爱人利物之谓仁。”疫情无情人有情。人的生命是最宝贵的，生命只有一次，失去不会再来。在保护人民生命安全面前，我们必须不惜一切代价，我们也能够做到不惜一切代价，因为中国共产党的根本宗旨是全心全意为人民服务，我们的国家是人民当家作主的社会主义国家。我们果断关闭离汉离鄂通道，实施史无前例的严格管控。作出这一决策，需要巨大的政治勇气，需要果敢的历史担当。为了保护人民生命安全，我们什么都可以豁得出来！从出生仅 30 多个小时的婴儿到 100 多岁的老人，从在华外国留学生到来华外国人员，每一个生命都得到全力护佑，人的生命、人的价值、人的尊严得到悉心呵护。这是中国共产党执政为民理念的最好诠释！这是中华文明人命关天的道德观念的最好体现！这也是中国人民敬仰生命的人文精神的最好印证！

——**举国同心**，集中体现了中国人民万众一心、同甘共苦的**团结伟力**。面对生死考验，面对长时间隔离带来的巨大身心压力，广大人民群众生死较量不畏惧、千难万险不退缩，或向险而行，或默默坚守，以各种方式为疫情防控操心出力。长城内外、大江南北，全国人民心往一处想、劲往一处使，把个人冷暖、集体荣辱、国家安危融为一体，“**天使白**”、“**橄榄绿**”、“**守护蓝**”、“**志愿红**”迅速集结，“我是党员我先上”、“疫情不退我不退”，誓言铿锵，

丹心闪耀。14亿中国人民同呼吸、共命运，肩并肩、心连心，绘就了团结就是力量的时代画卷！

——**舍生忘死，集中体现了中国人民敢于压倒一切困难而不被任何困难所压倒的顽强意志。**危急时刻，又见遍地英雄。各条战线的抗疫勇士临危不惧、视死如归，困难面前豁得出、关键时刻冲得上，以生命赴使命，用大爱护众生。他们中间，有把生的希望留给他人而自己错过救治的医院院长，有永远无法向妻子兑现婚礼承诺的丈夫，也有牺牲在救治岗位留下幼小孩子的妈妈……面对疫情，中国人民没有被吓倒，而是用明知山有虎、偏向虎山行的壮举，书写下可歌可泣、荡气回肠的壮丽篇章！中华民族能够经历无数灾厄仍不断发展壮大，从来都不是因为有救世主，而是因为在大灾大难前有千千万万个普通人挺身而出、慷慨前行！

——**尊重科学，集中体现了中国人民求真务实、开拓创新的实践品格。**面对前所未有的新型传染性疾​​病，我们秉持科学精神、科学态度，把遵循科学规律贯穿到决策指挥、病患治疗、技术攻关、社会治理各方面全过程。在没有特效药的情况下，实行中西医结合，先后推出八版全国新冠肺炎诊疗方案，筛选出“三药三方”等临床有效的中药西药和治疗办法，被多个国家借鉴和使用。无论是抢建方舱医院，还是多条技术路线研发疫苗；无论是开展大规模核酸检测、大数据追踪溯源和健康码识别，还是分区分级差异化防控、有序推进复工复产，都是对科学精神的尊崇和弘扬，都为战胜疫情提供了强大科技支撑！

——**命运与共，集中体现了中国人民和衷共济、爱好和平的道​​义担当。**大道不孤，大爱无疆。我们秉承“天下一家”的理念，不仅对中国人民生命安全和身体健康负责，也对全球公共卫生事业尽责。我们发起了新中国成立以来援助时间最集中、涉及范围最广的紧急人道主义行动，为全球疫情防控注入源源不断的动力，充分展示了讲信义、重情义、扬正义、守道义的大国形象，生动诠释了为世界谋大同、推动构建人类命运共同体的大国担当！

人无精神则不立，国无精神则不强。唯有精神上站得住、站得稳，一个民族才能在历史洪流中屹立不倒、挺立潮头。同困难作斗争，是物质的角力，也是精神的对垒。**伟大抗疫精神，同中华民族长期形成的特质禀赋和文化基因一脉相承，是爱国主义、集体主义、社会主义精神的传承和发展，是中国精神的生动诠释，丰富了民族精神和时代精神的内涵。**我们要在全社会大力弘扬伟大抗疫精神，使之转化为全面建设社会主义现代化国家、实现中华民族伟大复兴的强大力量。

同志们、朋友们！

“物有甘苦，尝之者识；道有夷险，履之者知。”在这场波澜壮阔的抗疫斗争中，我们积累了重要经验，收获了深刻启示。

——抗疫斗争伟大实践再次证明，中国共产党所具有的无比坚强的领导力，是风雨来袭时中国人民最可靠的主心骨。中国共产党来自人民、植根人民，始终坚持一切为了人民、一切依靠人民，得到了最广大人民衷心拥护和坚定支持，**这是中国共产党领导力和执政力的广大而深厚的基础。**这次抗疫斗争伊始，党中央就号召全党，让党旗在防控疫情斗争第一线高高飘扬，充分体现了中国共产党人的担当和风骨！在抗疫斗争中，广大共产党员不忘初心、牢记使命，充分发挥先锋模范作用，25000多名优秀分子在火线上宣誓入党。正是因为有中国共产党领导、有全国各族人民对中国共产党的拥护和支持，中国才能创造出世所罕见的经济快速发展奇迹和社会长期稳定奇迹，我们才能成功战洪水、防非典、抗地震、化危机、应变局，才能打赢这次抗疫斗争。**历史和现实都告诉我们，只要毫不动摇坚持和加强党的全面领导，不断增强党的政治领导力、思想引领力、群众组织力、社会号召力，永远保持党同人民群众的血肉联系，我们就一定能够形成强大合力，从容应对各种复杂局面和风险挑战。**

——抗疫斗争伟大实践再次证明，中国人民所具有的不屈不挠的意志力，是战胜前进道路上一切艰难险阻的力量源泉。苦难考验了中国人民，也锻炼了中国人民。正是因为中国人民经千难而前仆后继，历万险而锲而不舍，我们才能在列强侵略时顽强抗争，在山河破碎时浴血奋战，在一穷二白时发愤图强，在时代发展时与时俱进，中华民族才能始终屹立于世界民族之林。千百年来，中国人民就以生命力的顽强、凝聚力的深厚、忍耐力的坚韧、创造力的巨大而闻名于世，我们都为自己是中国人感到骄傲和自豪！历史和现实都告诉我们，只要紧紧依靠人民、一切为了人民，充分激发广大人民顽强不屈的意志和坚忍不拔的毅力，我们就一定能够使最广大人民紧密团结在一起，不断创造中华民族新的历史辉煌。

——抗疫斗争伟大实践再次证明，中国特色社会主义制度所具有的显著优势，是抵御风险挑战、提高国家治理效能的根本保证。衡量一个国家的制度是否成功、是否优越，一个重要方面就是看其在重大风险挑战面前，能不能号令四面、组织八方共同应对。我国社会主义制度具有非凡的组织动员能力、统筹协调能力、贯彻执行能力，能够充分发挥集中力量办大事、办难事、办急事的独特优势，这次抗疫斗争有力彰显了我国国家制度和国家治理体系的优越性。历史和现实都告诉我们，只要坚持和完善中国特色社会主义制度、推进国家治

理体系和治理能力现代化，善于运用制度力量应对风险挑战冲击，我们就一定能够经受住一次次压力测试，不断化危为机、浴火重生。

——抗疫斗争伟大实践再次证明，新中国成立以来所积累的坚实国力，是从容应对惊涛骇浪的深厚底气。我们长期积累的雄厚物质基础、建立的完整产业体系、形成的强大科技实力、储备的丰富医疗资源为疫情防控提供了坚强支撑。我们在疫情发生后迅速开展全方位的人力组织战、物资保障战、科技突击战、资源运动战。在抗疫形势最严峻的时候，经济社会发展不少方面一度按下“暂停键”，但群众生活没有受到太大影响，社会秩序总体正常，这从根本上得益于新中国成立以来特别是改革开放以来长期积累的综合国力，得益于危急时刻能够最大限度运用我们的综合国力。历史和现实都告诉我们，只要不断解放和发展社会生产力，不断增强经济实力、科技实力、综合国力，不断让广大人民的获得感、幸福感、安全感日益充实起来，不断让坚持和发展中国特色社会主义、实现中华民族伟大复兴的物质基础日益坚实起来，我们就一定能够使中国特色社会主义航船乘风破浪、行稳致远。

——抗疫斗争伟大实践再次证明，社会主义核心价值观、中华优秀传统文化所具有的强大精神动力，是凝聚人心、汇聚民力的强大力量。文化自信是一个国家、一个民族发展中最基本、最深沉、最持久的力量。向上向善的文化是一个国家、一个民族休戚与共、血脉相连的重要纽带。中国人历来抱有家国情怀，崇尚天下为公、克己奉公，信奉天下兴亡、匹夫有责，强调和衷共济、风雨同舟，倡导守望相助、尊老爱幼，讲求自由和自律统一、权利和责任统一。在这次抗疫斗争中，14亿中国人民显示出高度的责任意识、自律观念、奉献精神、友爱情怀，铸就起团结一心、众志成城的强大精神防线。历史和现实都告诉我们，只要不断培育和践行社会主义核心价值观，始终继承和弘扬中华优秀传统文化，我们就一定能够建设好全国各族人民的精神家园，筑牢中华儿女团结奋进、一往无前的思想基础。

——抗疫斗争伟大实践再次证明，构建人类命运共同体所具有的广泛感召力，是应对人类共同挑战、建设更加繁荣美好世界的人间正道。新冠肺炎疫情以一种特殊形式告诫世人，人类是荣辱与共的命运共同体，重大危机面前没有任何一个国家可以独善其身，团结合作才是人间正道。任何自私自利、嫁祸他人、颠倒是非、混淆黑白的做法，不仅会对本国和本国人民造成伤害，而且会给世界各国人民带来伤害。历史和现实都告诉我们，只要国际社会秉持人类命运共同体理念，坚持多边主义、走团结合作之路，世界各国人民就一定能够携手应对各种全球性问题，共建美好地球家园。

专题四 在深圳经济特区建立 40 周年庆祝大会上的讲话

广东是改革开放的排头兵、先行地、实验区，是建立经济特区时间最早、数量最多的省份。深圳是改革开放后党和人民一手缔造的崭新城市，是中国特色社会主义在一张白纸上的精彩演绎。深圳广大干部群众披荆斩棘、埋头苦干，用 40 年时间走过了国外一些国际化大都市上百年走完的历程。这是中国人民创造的世界发展史上的一个奇迹。

40 年春风化雨，40 年春华秋实。当年的蛇口开山炮声犹然在耳，如今的深圳经济特区生机勃勃，向世界展示了我国改革开放的磅礴伟力，展示了中国特色社会主义的光明前景。

深圳等经济特区 40 年改革开放实践，创造了伟大奇迹，积累了宝贵经验，深化了我们对中国特色社会主义经济特区建设规律的认识。一是必须坚持党对经济特区建设的领导，始终保持经济特区建设正确方向。二是必须坚持和完善中国特色社会主义制度，通过改革实践推动中国特色社会主义制度更加成熟更加定型。三是必须坚持发展是硬道理，坚持敢闯敢试、敢为人先，以思想破冰引领改革突围。四是必须坚持全方位对外开放，不断提高“引进来”的吸引力和“走出去”的竞争力。五是必须坚持创新是第一动力，在全球科技革命和产业变革中赢得主动权。六是必须坚持以人民为中心的发展思想，让改革发展成果更多更公平惠及人民群众。七是必须坚持科学立法、严格执法、公正司法、全民守法，使法治成为经济特区发展的重要保障。八是必须践行绿水青山就是金山银山的理念，实现经济社会和生态环境全面协调可持续发展。九是必须全面准确贯彻“一国两制”基本方针，促进内地与香港、澳门融合发展、相互促进。十是必须坚持在全国一盘棋中更好发挥经济特区辐射带动作用，为全国发展作出贡献。

专题五 在纪念中国人民抗日战争暨世界反法西斯战争胜利 75 周年座谈会上的讲话

这是近代以来中国人民反抗外敌入侵持续时间最长、规模最大、牺牲最多的民族解放斗争，也是第一次取得完全胜利的民族解放斗争。这个伟大胜利，是中华民族从近代以来陷入深重危机走向伟大复兴的历史转折点、也是世界反法西斯战争胜利的重要组成部分，是中国人民的胜利、也是世界人民的胜利。

九一八事变后，中国人民就在白山黑水间奋起抵抗，成为中国人民抗日战争的起点，同时揭开了世界反法西斯战争的序幕。七七事变后，抗击侵略、救亡图存成为中

国各党派、各民族、各阶级、各阶层、各团体以及海外华侨华人的共同意志和行动，中国由此进入全民族抗战阶段，并开辟了世界反法西斯战争的东方主战场。

——**中国人民抗日战争胜利是以爱国主义为核心的民族精神的伟大胜利。**爱国主义是我们民族精神的核心，是中国人民和中华民族同心同德、自强不息的精神纽带。

——**中国人民抗日战争胜利是中国共产党发挥中流砥柱作用的伟大胜利。**中国共产党自成立之日起就把实现中华民族伟大复兴作为自己的历史使命，捍卫民族独立最坚定，维护民族利益最坚决，反抗外来侵略最勇敢。

——**中国人民抗日战争胜利是全民族众志成城奋勇抗战的伟大胜利。**中国共产党坚持动员人民、依靠人民，推动形成了全民族抗战的历史洪流。

——**中国人民抗日战争胜利是中国人民同反法西斯同盟国以及各国人民并肩战斗的伟大胜利。**中国人民永远不会忘记，世界上爱好和平与正义的国家和人民、国际组织等各种反法西斯力量对中国人民抗日战争给予的宝贵援助和支持。

中国人民在抗日战争的壮阔进程中孕育出伟大抗战精神，向世界展示了**天下兴亡、匹夫有责的爱国情怀，视死如归、宁死不屈的民族气节，不畏强暴、血战到底的英雄气概，百折不挠、坚忍不拔的必胜信念。**伟大抗战精神，是中国人民弥足珍贵的精神财富，将永远激励中国人民克服一切艰难险阻、为实现中华民族伟大复兴而奋斗。

——**实现中华民族伟大复兴，必须坚持中国共产党领导。**办好中国的事情，关键在党。坚持党的全面领导，是国家和民族兴旺发达的根本所在，是全国各族人民幸福安康的根本所在。

——**实现中华民族伟大复兴，必须坚持走中国特色社会主义道路。**道路问题直接关系到党和人民事业兴衰成败。

——**实现中华民族伟大复兴，必须坚持以人民为中心。**人民是历史的创造者，是决定党和国家前途命运的根本力量。中国共产党来自人民、植根人民，初心和使命是为中国人民谋幸福、为中华民族谋复兴，根本宗旨是全心全意为人民服务。

——**实现中华民族伟大复兴，必须坚持斗争精神。**中国共产党和中国人民是在斗争中成长和壮大起来的，斗争精神贯穿于中国革命、建设、改革各个时期。

——**实现中华民族伟大复兴，必须坚定不移走和平发展道路。**

专题六 在纪念中国人民志愿军抗美援朝出国作战 70 周年大会上的讲话

伟大的抗美援朝战争，抵御了帝国主义侵略扩张，捍卫了新中国安全，保卫了中国人

民和乎生活，稳定了朝鲜半岛局势，维护了亚洲和世界和平。

1950年6月25日，朝鲜内战爆发。美国政府从其全球战略和冷战思维出发，作出武装干涉朝鲜内战的决定，并派遣第七舰队侵入台湾海峡。1950年10月初，美军不顾中国政府一再警告，悍然越过三八线，把战火烧到中朝边境。1950年10月19日，中国人民志愿军在彭德怀司令员兼政治委员率领下进入朝鲜战场。这是以正义之师行正义之举。

抗美援朝战争，是在交战双方力量极其悬殊条件下进行的一场现代化战争。全国各族人民由衷称赞志愿军将士为“最可爱的人”！经过艰苦卓绝的战斗，中朝军队打败了武装到牙齿的对手，打破了美军不可战胜的神话，迫使不可一世的侵略者于1953年7月27日在停战协定上签字。

抗美援朝战争伟大胜利，是中国人民站起来后屹立于世界东方的宣言书，是中华民族走向伟大复兴的重要里程碑，对中国和世界都有着重大而深远的意义。

在波澜壮阔的抗美援朝战争中，英雄的中国人民志愿军始终发扬**祖国和人民利益高于一切、为了祖国和民族的尊严而奋不顾身的爱国主义精神，英勇顽强、舍生忘死的革命英雄主义精神，不畏艰难困苦、始终保持高昂士气的革命乐观主义精神，为完成祖国和人民赋予的使命、慷慨奉献自己一切的革命忠诚精神，为了人类和平与正义事业而奋斗的国际主义精神**，锻造了**伟大抗美援朝精神**。

——铭记伟大胜利，推进伟大事业，**必须坚持中国共产党领导**，把党锻造得更加坚强有力。

——铭记伟大胜利，推进伟大事业，**必须坚持以人民为中心**，一切为了人民、一切依靠人民。

——铭记伟大胜利，推进伟大事业，**必须坚持推进经济社会发展**，不断壮大我国综合国力。

——铭记伟大胜利，推进伟大事业，**必须加快推进国防和军队现代化**，把人民军队全面建成世界一流军队。

——铭记伟大胜利，推进伟大事业，**必须维护世界和平和正义**，推动构建人类命运共同体。

三、政治理论

(一) 哲学部分

1. 物质与运动

物质是运动的物质；运动是物质的运动，设想不运动的物质，将导致形而上学，设想无物质的运动，将导致唯心主义。

运动是绝对的、无条件的，静止是相对的有条件的，无条件的绝对运动和有条件的相对静止构成了事物的矛盾运动。

2. 辩证法

(1) 质量互变规律（状态和过程）

量变是质变的必要准备，质变是量变的必然结果

质变巩固量变的成果，质变又引起新的量变。质变和量变是相互渗透的，量变中会有局部质变，质变中也伴随新的量变和积累。

方法论：重视量的积累（不能急于求成、拔苗助长），不失时机促成飞跃（同时也要善于抓住机遇，促成质变）；坚持适度原则（把握事物的度，注意分寸、掌握火候、划清界限、防止过犹不及）。

(2) 对立统一规律（源泉和动力）

唯物辩证法认为矛盾是事物变化的原因，内部矛盾是内因，外部矛盾是外因。

内因是事物发展的根据，是第一位的原因。外因是事物发展的条件，是第二位的原因。外因通过内因起作用。

(3) 否定之否定规律（道路和方向）

肯定与否定在一定条件性可以相互转化

辩证否定的**实质是“扬弃”**。即新事物对旧事物既批判又继承，既克服其消极因素，又保留积极因素。

事物发展的**总趋势是前进上升的**；事物发展的**道路是曲折的**。

事物发展的辩证形式是**螺旋式上升或波浪式前进**。

3. 实践与认识

实践是认识的来源；实践是认识发展的动力；实践是检验认识是否正确的唯一标准；实践是认识的目的和归宿。

(二) 中国特色社会主义理论体系

1. 几代共产党人对中国特色社会主义的探索

马克思		进党章	精髓	回答了什么
主义中国化	毛泽东思想	中共七大 (1945)	实事求是	

中国特色社会主义（党的十七大正式提出“中国特色社会主义理论体系”的科学概念）	邓小平理论	中共十五大（1997）	解放思想 实事求是	什么是社会主义， 怎样发展社会主义
	三个代表思想	中共十六大（2002）	解放思想 实事求是 与时俱进	建设什么样的党， 怎么建设党
	科学发展观	中共十七大把科学发展观写入党章，中共十八大把科学发展观列入党的指导思想	解放思想 实事求是 与时俱进 求真务实	实现什么样的发展， 怎么发展
	新时代中国特色社会主义思想	中共十九大 2017年		系统回答了新时代坚持和发展什么样的中国特色社会主义、怎么样坚持和发展中国特色社会主义

2.十一届三中全会

“实事求是”的思想被重新确立；党的工作重心重新转移到经济建设上；做出了改革开放的伟大决策。

3.南方谈话

社会主义本质、“三个有利于”标准、两手抓两手都要硬、科技是第一生产力、发展是硬道理、坚持基本路线一百年不动摇。

4.社会主义的本质

解放生产力、发展生产力；消灭剥削、消除两极分化；最终实现共同富裕。其中“最终实现共同富裕”是社会主义的根本目标。

5.“三个有利于”

是否有利于发展社会主义社会的生产力；是否有利于增强社会主义国家的综合国力；是否有利于提高人民的生活水平。

6.新发展理念

创新、协调、绿色、开放、共享。

7.社会主要矛盾

人民日益增长的美好生活需要和不平衡不充分的发展之间的矛盾。

四、经济高频热点

(一) 价值规律

内容：商品的价值量是由生产商品的社会必要劳动时间决定，依据商品的价值实行等价交换。

形式：价格围绕价值上下波动。

(二) 供给与需求

供给定理：在其它条件不变的条件下，供给量与其价格呈同向变化关系，即价格越高，供给量越多；价格越低，供给量越少，但也有例外（劳动商品、电脑等信息产品、土地、文物、艺术品供给）。

影响供给的因素：商品自身价格、生产的成本、生产的技术水平、相关商品价格（互竞商品；互补商品）、对未来价格的预期、供给者的数量

需求定理：其它当条件给定时，商品的需求量与其自身的价格呈反向变动关系，即价格高，需求量少；价格低，需求量多，但也有不少例外。例如：奢侈品（炫耀商品）

(三) 宏观调控的手段——财政政策和货币政策

财政政策：税收、财政补贴等促使宏观经济总量变化。

货币政策：通过央行管理和调控货币供应量及其结构，调控存款准备金率、利率、再贴现率、发行政府债券、汇率等。

1. 财政政策的运用

“逆经济风向行事”的原则：

总需求不足→经济萧条→企业倒闭→失业

∴扩张性财政政策→增加政府支出，减少税收→增加总需求

总需求过度→经济繁荣→信贷规模扩张→通货膨胀

∴紧缩性财政政策→减少政府支出，增加税收→减少总需求

2. 货币政策的运行机制

货币供给量增加→债券价格上升→利息率下降→投资增加消费增加

货币供给量减少→债券价格下降→利息率上升→投资减少消费减少

货币政策一般分为紧缩性货币政策和扩张性货币政策。紧缩性货币政策是通过削减货币供给来降低总需求水平，而扩张性的恰好相反。

(四) 货币的职能

1. 基本职能

(1) 价值尺度：货币的衡量其他商品价值大小的职能。

(2) 流通手段：货币充当商品交换媒介的职能。

2. 其他职能

(1) 支付手段：是指货币在商品赊购赊销过程中的延期支付，以及用于清偿债务或支付赋税、租金、工资等职能。

(2) 贮藏手段：是指货币退出流通领域，当作独立的价值形态和社会财富的一般代表而保存起来。

(3) 世界货币：是指货币越出国内流通领域，而在世界市场上执行一般等价物作用的职能。

五、文学经典

(一) 秦汉经典

四书	《论语》、《孟子》、《大学》、《中庸》
五经	《诗经》、《尚书》、《礼记》、《易经》、《春秋》。“周易”被世人称为“五经之首，大道之源”。
六艺	中国周朝的贵族教育体系，开始于公元前 1046 年的周王朝，周王官学要求学生掌握的六种基本才能：礼、乐、射、御、书、数。
春秋三传	《左传》、《谷梁传》、《公羊传》。
诗经	是我国第一部诗歌总集，共 305 篇，分风、雅、颂三类，风是民歌，雅是乐歌，颂是祭歌，诗经的表现手法是比、兴、赋。
楚辞	西汉学者刘向把屈原、宋玉等人的作品编辑成书，定名为《楚辞》，屈原是我国伟大爱国主义诗人，代表作是《离骚》、《九歌》、《天问》。
乐府民歌	乐府原为汉代音乐机关所搜集的诗。乐府双壁为：《孔雀东南飞》、《木兰辞》。
赋	赋是我国古代韵文和散文的综合体，司马相如的《子虚赋》、《上林赋》，贾谊的《吊屈原赋》都很有名。
史记	为西汉史学家司马迁所著，首创“纪传体”，分为本纪、世家、列传、表、书，鲁迅称《史记》为“史家之绝唱，无韵之离骚”。
汉书	班固编著《汉书》，是中国第一部纪传体断代史，“二十四史”之一。
三曹	即曹氏父子曹操、曹丕、曹植，曹操的《观沧海》，曹丕的《蒿里行》、《典论》，曹植的《名都篇》、《白马篇》、《洛神赋》都很有名。
建安七子	孔融、陈琳、王粲、徐干、阮禹、应玚、刘桢，王粲的《七哀诗》成就最高。
竹林七贤	竹林七贤指的是三国时期曹魏正始年间，嵇康、阮籍、山涛、向秀、刘伶、王戎及阮咸七人。
陶渊明	名潜，字元亮，世称靖节先生，《桃花源记》、《归去来辞》、《归园田居》、《饮酒》是传世之作。
诸葛亮	其散文代表作有《出师表》、《诫子书》、《隆中对》等。
刘勰	《文心雕龙》是中国文学理论批评史上第一部有严密体系的、“体大而虑周”的文学理论专著。
郦道元	《水经注》是古代中国地理名著，详细记载了一千多条大小河流及有关的历史遗迹、人物掌故、神话传说等，是中国古代最全面、最系统的综合性地理著作。

(二) 唐宋文学

初唐四杰	王勃、杨炯、卢照邻、骆宾王
------	---------------

山水田园	王维	字摩诘，称王右丞，“诗佛”。“诗中有画画中有诗”	《九月九日忆山东兄弟》；《使至塞上》《送元二使安西》（《渭城曲》）
	孟浩然	世称“孟襄阳”	《春晓》《宿建德江》
边塞	岑参	《白雪歌送武判官归京》、《走马川行奉送出师西征》	
	王昌龄	《出塞》	
	高适	《别董大》	
苦吟	孟郊	“孟东野诗，从《风》、《骚》中出，特意象孤峻。”“苦涩如枯林朔吹，阴崖冻雪，见者靡不惨然”。	
	贾岛	“推敲”典故	
李白	字太白，号青莲居士，“诗仙”	《蜀道难》《行路难》《梦游天姥吟留别》《将进酒》	
杜甫	字子美，自号少陵野老，世称“杜工部”，“诗圣”，其诗被称为“诗史”	“三吏”《新安吏》《石壕吏》《潼关吏》；“三别”《新婚别》《垂老别》《无家别》	
白居易	字乐天，号香山居士，“诗魔”“诗王”	《长恨歌》、《琵琶行》、《卖炭翁》	
李贺	字长吉，“诗鬼”	《雁门太守行》	
刘禹锡	字梦得	《陋室铭》；《乌衣巷》	
李商隐	字义山，号玉溪生	《无题》《锦瑟》	
杜牧	字牧之，号樊川居士，世称杜樊川	《泊秦淮》《阿房宫赋》《过华清宫》	
柳永	北宋著名词人，原名三变，字耆卿，柳永是第一位对宋词进行全面革新的词人，婉约派代表人物。		
苏轼	字子瞻，号东坡居士，其诗、文、字画都有极高成就，与其父苏洵、弟苏辙号称“三苏”，著有《苏东坡集》。		
辛弃疾	豪放派词人代表，字幼安，号稼轩，有《稼轩长短句》、《清贫乐》。		
陆游	字务观，号放翁，著有《剑南诗稿》、《书愤》、《示儿》等。		
文天祥	名篇有《正气歌》、《过零丁洋》，作品集为《文山全集》。		
王安石	王安石的散文论点鲜明，有很强的说服力，有《王临川集》、《临川集拾遗》等存世。		
范仲淹	范仲淹政绩卓著，文学成就突出，他倡导的“先天下之忧而忧，后天下之乐而乐”思想和仁人志士节操，对后世影响深远，著有《岳阳楼记》。		
欧阳修	字永叔，号醉翁、六一居士，著有《醉翁亭记》、《卖油翁》等。		
李清照	号“易安居士”，婉约词派代表，有“千古第一才女”之称，主要作品有《武陵春》、《如梦令》、《声声慢》等，后人将其词作收录为《漱玉词》		
唐宋八大家	唐宋时期八位散文家的合称，分别为：唐代：韩愈、柳宗元 宋代：欧阳修、王安石、苏轼、苏洵、苏辙（“一门三学士”）、曾巩。		

（三）元明戏剧

关汉卿	元曲四大家之一。 《窦娥冤》-窦娥；《救风尘》-赵盼儿；《望江亭》-谭记儿；《单刀会》
马致远	元曲四大家之一。《汉宫秋》-王昭君、汉元帝
郑光祖	元曲四大家之一。《倩女离魂》-张倩女
白朴	元曲四大家之一。《墙头马上》-裴少俊；《梧桐雨》-唐明皇、杨贵妃
王实甫	元朝文学家，《西厢记》-张生、崔莺莺

戏剧	《牡丹亭》	汤显祖	明
	《桃花扇》	孔尚任	明末清初

(四) 明清小说

三言二拍		《喻世明言》、《警世通言》、《醒世恒言》 《初刻拍案惊奇》《二刻拍案惊奇》	冯梦龙 凌濛初	明 明
明代四大奇书	中国古代四大名著	《金瓶梅》“四大奇书”之首	兰陵笑笑生	明
		《三国演义》， 第一部长篇章回体小说	罗贯中	明
		《水浒传》，第一部用通俗口语写成的小说	施耐庵	明
		《西游记》“神魔皆有人情，精魅亦通世故”	吴承恩	明
		《红楼梦》， 古典文言长篇小说的巅峰之作，“满纸荒唐言，一把辛酸泪”	曹雪芹	清
鬼狐有性格 笑骂成文章		《聊斋志异》， 古典文言短篇小说的巅峰	蒲松龄	清
秉持公心 指摘时弊		《儒林外史》	吴敬梓	清

六、古代文化

(一) 政治制度

朝代	名称	内容
秦朝	三公九卿制	三公，即丞相（辅佐皇帝，处理政务）、太尉（军事）、御史大夫（监察制度）。三公之间互不统属，直接隶属于皇帝，便于皇权集中。
隋唐朝	三省六部制	三省是指：内史省（后改为中书省，掌管诏书草拟）、门下省（审议诏书）、尚书省（执行） 尚书省下设六部：吏、户、礼、兵、刑、工。
宋朝	二府三司制	行政：中书门下（最高行政机构）；设立参知政事，分割宰相行政权； 军事：枢密院——调兵权；三衙禁军——统兵权 财政：设立三司使，即户部、盐铁、度支三司，分割财权
元朝	行省制	元朝在全国共设 10 个行省，是 13 世纪以来中国的主要行政模式，起源于元朝，明清两朝得到发展，最终影响了现代中国的行政体制。
明朝	废丞相、设内阁	1. 朱元璋废丞相，朱棣设内阁，权分六部 2. 地方三司分权 3. 军事上：将大都督府改为五军都督府 4. 特务统治上：厂卫制度（锦衣卫、东厂和西厂；君主专制突出的表现） 5. 选官制度：八股取士
清朝	军机处	雍正时期，改军机房为军机处。标志着君主专制达到顶峰。

(二) 选官制度

朝代	选官制	标准	选官方法	备注
汉朝	察举制 征辟制	道德才学	地方举荐	影响: 标志着世袭贵族主宰政治的时代基本结束。 后出现“举秀才, 不知书; 察孝廉, 父别居”局面。
魏晋	九品中正制	品第偏重门第高低	设置中正 品第人物	上品无寒门, 下品无士族
隋唐 之后	科举制	考试成绩	自由报考	提高了官员的素质, 扩大了统治基础, 加强了中央集权, 为历代沿用; 读书、考试、做官三者联系在一起, 有利于社会文化氛围形成, 促进文学繁荣。

(三) 文学雅称

独占鳌头	谓科举时代称中状元, 据说皇宫殿前石阶上刻有巨鳌, 只有状元及第才可以踏上迎榜。
三大国粹	京剧、中医和国画
岁寒三友	松、竹、梅
科考三元	乡试、会试、殿试各自第一名: 解元、会元、状元。殿试三鼎甲: 状元、榜眼、探花。
四象	青龙(东) 白虎(西) 朱雀(南) 玄武(北)
国画四君子	梅、兰、竹、菊
文房四宝	湖笔(浙江湖州)、徽墨(安徽徽州)、宣纸(安徽宣城)、端砚(广东端州)。
伯仲叔季	兄弟排行的次序, 伯是老大, 仲是第二, 叔是第三, 季是最小的。
五谷丰登	“五谷”指五种谷物。古代说法不同, 有的说是稻、黍、稷、麦、菽, 有的说是稻、稷、麦、豆、麻。

(四) 年龄雅称

称谓	年龄	称谓	年龄
汤饼之期	婴儿出生 3 日	不惑	40 岁
襁褓	满周岁的婴儿	知天命	50 岁
孩提	2—3 岁	耳顺	60 岁
总角	8、9 岁—13、14 岁	古稀	70 岁

幼学	10 岁	喜寿	77 岁
豆蔻	女子 13、14 岁	耄耋	80、90 岁
及笄	女子 15 岁	米寿	88 岁
加冠	男子 20 岁	白寿	99 岁
而立	30 岁	期颐	100 岁

七、法律知识

(一) 宪法

1. 宪法修改

宪法在**制定和修改**程序上，比普通法律严格。

修改宪法——全国人大；

宪法修正案**提案**——全国人大常委会或 1/5 以上的全国人大代表；

宪法修正案**表决**——全国人大全体代表的 2/3 以上多数通过。

2018 年宪法修正案

修改方面	具体说法
指导思想	确立科学发展观、习近平新时代中国特色社会主义思想在国家政治和社会生活中的指导地位。
	增写“贯彻新发展理念” (创新、协调、绿色、开放、共享)
党的领导	中国共产党领导是中国特色社会主义 最本质的特征 。
总布局	推动物质文明、政治文明、精神文明、社会文明、生态文明协调发展，把我国建设成为 富强民主文明和谐美丽的社会主义现代化强国 ，实现中华民族伟大复兴。
依法治国	健全社会主义法治。
	国家工作人员就职时应当依照法律规定公开进行 宪法宣誓 。
爱国统一战线	包括全体社会主义劳动者、社会主义事业的建设者、拥护社会主义的爱国者、 拥护祖国统一和致力于中华民族伟大复兴的爱国者的广泛的爱国统一战线 。
民族关系	平等团结互助 和谐 的社会主义民族关系。
外交	坚持和平发展道路，坚持 互利共赢开放战略 。
	推动构建 人类命运共同体 。
国家主席	任职不再有“ 连续任职不得超过两届 ”的规定
监察委员会	国家监察委员会主任 连续任职不得超过两届 。
	各级监察委员会 是国家的监察机关。国家监察委员会是最高监察机关，领导地方各级监察委员会的工作，上级领导下级。

监察机关办理职务违法和职务犯罪案件，应当与审判机关、检察机关、执法部门互相配合，互相制约。

2. 宪法宣誓制度

2015年7月1日，第十二届全国人大常委会第十五次会议通过了《全国人民代表大会常务委员会关于实行宪法宣誓制度的决定》，对我国宪法宣誓制度的内容进行了全面规定。

宣誓主体：

各级人民代表大会及县级以上各级人民代表大会常务委员会选举或者决定任命的国家工作人员，以及各级人民政府、人民法院、人民检察院任命的国家工作人员，在就职时应当公开进行宪法宣誓。

3. 公民的基本权利

①平等权

②政治权利和自由。政治自由，包括言论、出版、集会、结社、游行、示威的自由。

③监督权，包括批评、建议权，控告、检举、申诉权。

④取得赔偿权

⑤宗教信仰自由

⑥人身自由，任何公民，非经人民检察院批准或者决定或者人民法院决定，并由公安机关执行，不受逮捕。

人格尊严不受侵犯

公民的住宅权不受侵犯。

通信自由和通信秘密。

⑦社会经济、文化教育方面的权利：

财产权。

劳动权。劳动既是公民的权利，也是公民的义务。

休息权。

受教育权。受教育既是公民的权利，也是公民的义务。

获得物质帮助权。公民在年老、疾病或者丧失劳动能力的情况下，有从国家和社会获得物质帮助的权利。

文化权利和自由。公民有进行科学研究、文学艺术创作和其他文化活动的自由。

(二) 刑法

我国刑法中规定的刑罚分为主刑和附加刑两大类。

1. 主刑

(1) 主刑是指只能独立适用的主要刑罚方法。它包括管制、拘役、有期徒刑、无期徒刑和死刑五种具体的刑罚方法。

死刑是剥夺犯罪分子生命的刑罚方法，是最严厉的刑罚手段。分为死刑立即执行和死刑缓期两年执行两种。

(2) 死刑不适用的对象

- ①犯罪时不满 18 周岁的人；
- ②审判时怀孕的妇女；
- ③审判时已满 75 周岁的人。（以特别残忍的手段致人死亡的除外）

2. 附加刑

又称**从刑**，是补充主刑适用的刑罚类型。其特点是既可独立适用，又可附加适用。我国的附加刑包括**罚金、剥夺政治权利、没收财产以及只能适用于犯罪的外国人的驱逐出境**。

3. 犯罪主观方面

（1）故意

- ①直接故意 明知+希望
- ②间接故意 明知+放任

（2）过失

- ①疏忽大意的过失 应当预见而没有预见
- ②过于自信的过失 已经预见到，但轻信能够避免

4. 犯罪未完成形态

- （1）**犯罪预备**：准备犯罪工具，制造犯罪条件的状态。
- （2）**犯罪未遂**：欲达目的而不能(工具/对象)
- （3）**犯罪中止**：能达目的而不欲

5. 正当防卫

为了使国家、公共利益、本人或者他人的人身财产和其他权利免受正在进行的不法侵害，而采取的制止不法侵害的行为，对不法侵害造成损害的，属于正当防卫，不负刑事责任。

无限防卫权：对正在进行行凶、杀人、抢劫、强奸、绑架以及其他严重危及人身安全的暴力犯罪，采取防卫行为，造成不法侵害人伤亡，不属于防卫过当，不负刑事责任。

（三）民法

1. 善意取得

无权处分人在不法将其受托占有的他人的财物（动产或者不动产）转让给第三人的，如受让人在取得该财产时系出于善意，则受让人取得该物的所有权，原权利人丧失所有权。

成立要件：（1）第三者善意（2）以合理的价格转让（3）动产交付，不动产登记。

2. 不当得利

没有合法根据，取得不当利益，造成他人损失的，应当将取得的不当利益返还受损失的人。

3. 无因管理

没有法定的或约定的义务，为避免他人利益受到损害而进行管理和服务的行为。对他人事务进行管理和服务的人是管理人，受管理人管理或者服务的人为本人，又称受益人。管理人享有要求受益人偿付因此而支付的必要费用的权利。受益人则要承担支付管理人由于无因管理事实而发生的费用的义务。

4. 夫妻共同财产

(1) 夫妻在婚姻关系存续期间所得的下列财产，归夫妻共同所有：

- ①工资、奖金；
- ②生产、经营的收益；
- ③知识产权的收益。包括在婚姻关系存续期间，实际取得或已经明确可以取得的财产；
- ④继承或赠与所得的财产，但遗嘱或赠与合同中确定只归夫或妻一方的财产的除外；
- ⑤其他应当归共同所有的财产。包括：一方以个人财产投资取得的收益；男女双方实际取得或者应当取得的住房补贴、住房公积金；男女双方实际取得或者应当取得的养老保险金、破产安置补偿费。

(2) 夫妻个人财产

- ①一方的婚前财产；
- ②一方因身体受到伤害获得的医疗费、残疾人生活补助费等费用；
- ③遗嘱或赠与合同中确定只归夫或妻一方的财产；
- ④一方专用的生活用品；
- ⑤其他应当归一方的财产。

(四) 行政法

被申请人	复议机关	说明
县级以上政府部门	同级政府或上一级主管部门	国安机关虽是政府组成部门，但此处除外
省级以下政府	上一级人民政府	如上级无地级市政府，则地区行署也可复议
垂直领导机关	上一级主管部门	海关、金融、外汇管理、国安
省部级单位	原机关自己，审理结构有变化	对复议决定不服可起诉或申请国务院判决
政府派出机关	设立该派出机关的政府	包括行政公署、区公所、街道办事处三类
部门派出机构	该机构所在的主管部门或该主管部门 同级政府	如是垂直领导部门的派出机构作为被申请人，则复议机关仅包括其所在主管部门
被授权组织	直接管理该组织的机关	但被授权的国务院直属事业单位以部论委
多个行政机关	其共同上一级机关	复议机关是同级政府或共同上级主管部门
被撤销的机关	其职权继承机关的上一级机关	视继续行使职权的机关为被申请人处理即可

八、公文知识

(一) 公文的种类

- 1.决议：适用于会议讨论通过的重大决策事项。
- 2.决定：适用于对重要事项作出决策和部署、奖惩有关单位和人员、变更或者撤销下级机关不适当的决定事项。
- 3.命令（令）：适用于公布行政法规和规章、宣布施行重大强制性措施、批准授予和晋升衔级、嘉奖有关单位和人员。
- 4.公报：适用于公布重要决定或者重大事项。
- 5.公告：适用于向国内外宣布重要事项或者法定事项。
- 6.通告：适用于在一定范围内公布应当遵守或者周知的事项。
- 7.意见：适用于对重要问题提出见解和处理办法。
- 8.通知：适用于发布、传达要求下级机关执行和有关单位周知或者执行的事项，批转、转发公文。
- 9.通报：适用于表彰先进、批评错误、传达重要精神和告知重要情况。
- 10.报告：适用于向上级机关汇报工作、反映情况，回复上级机关的询问。
- 11.请示：适用于向上级机关请求指示、批准。
- 12.批复：适用于答复下级机关请示事项。
- 13.议案：适用于各级人民政府按照法律程序向同级人民代表大会或者人民代表大会常务委员会提请审议事项。
- 14.函：适用于不相隶属机关之间商洽工作、询问和答复问题、请求批准和答复审批事项。
- 15.纪要：适用于记载会议主要情况和议定事项。

(二) 联合行文规则

- 1.同级党政机关、党政机关与其他同级机关必要时可以联合行文。属于党委、政府各自职权范围内的工作，不得联合行文。
- 2.同级政府、同级政府各部门之间可以联合行文。
- 3.上级政府部门与下一级政府之间可以联合行文。
- 4.政府与同级党委和军队机关，政府部门与相应的党组织和军队机关可以联合行文。
- 5.军队同级机关可以联合行文，军队机关也可以与相应的地方党政机关可以联合行文。
- 6.政府部门与同级人民团体和具有行政职能的事业单位可以联合行文

(三) 公文办理

1. 收文办理

收文办理主要程序是：

签收。对收到的公文应当逐件清点，核对无误后签字或者盖章，并注明签收时间。

登记。对公文的主要信息和办理情况应当详细记载。

初审。对收到的公文应当进行初审。

承办。阅知性公文应当根据公文内容、要求和工作需要确定范围后分送。

传阅。根据领导批示和工作需要将公文及时送传阅对象阅知或者批示。

催办。及时了解掌握公文的办理进展情况，督促承办部门按期办结。紧急公文或者重要公文应当由专人负责催办。

答复。公文的办理结果应当及时答复来文单位，并根据需要告知相关单位。

2. 发文办理

复核。已经发文机关负责人签批的公文，印发前应当对公文的审批手续、内容、文种、格式等进行复核；需作实质性修改的，应当报原签批人复审。

登记。对复核后的公文，应当确定发文字号、分送范围和印制份数并详细记载。

印制。公文印制必须确保质量和时效。涉密公文应当在符合保密要求的场所印制。

核发。公文印制完毕，应当对公文的文字、格式和印刷质量进行检查后分发。

第四章 烟草面试抢先知

第一节 面试须知—面试形式

结构化面试，也称标准化面试，是相对于传统的经验型面试而言的，是根据科学制定的评价指标，运用特定的问题、评价方法和评价标准，严格遵循特定程序，通过测评人员与被测试者进行语言交流，对被测试者进行评价的标准化过程。

一、结构化面试之三大规范

1. 考题规范化

(1) 事业单位招聘一般参考公务员录用标准，为5-7个测评要素，测评要素通常根据拟任职位的要求提取；

(2) 针对测评要素编制问题，每个问题一般对应1-2个测试要素，给出评分标准；

(3) 对拟任同一类职位的应试者使用相同的一组题目；

(4) 有统一的评分量表。

2. 考官规范化

(1) 考官由5-7人组成，其中1名主考官，一般由组织、人事部门、用人单位中具有三级以上面试考官资质的人员担任；

- (2) 问题一般由主考官发问，但也可由各考官轮流发问；
- (3) 考官独立打分，采用“体操评分制”，去掉最高和最低的打分，剩余考官的打分平均分为考生最终成绩，保留小数点后两位；
- (4) 考官一般要经过专门培训，要有行为的一致性，不能带有明显的个人主观倾向；
- (5) 考官衣装要得体。

3. 考务规范化

- (1) 统一严格的考试组织管理；
- (2) 统一的面试程序；
- (3) 统一的评分标准和评定量表；
- (4) 每个应试者面试时间相同，一般为题目数×(3-5)分钟/题。

二、结构化面试的流程

从确定入围面试起，众位考生已经在笔试的洗礼下，开启了面试之路。这条问鼎之路先后包括确定入围、资格审核、报道抽签、面试候考、进入考场、考生退场面试结束的各个阶段。在入围面试、资格审核环节上，考生需严格按照面试公告的具体要求准备材料。

各位考生最关心的莫过于从考生进入考场到退场面试结束的流程。这一流程包括进入考场、面试答题、随机提问、考生退场、计分审核等环节，可以说成败就决定于此。

因此，全面深入地了解结构化面试的具体流程尤为重要。

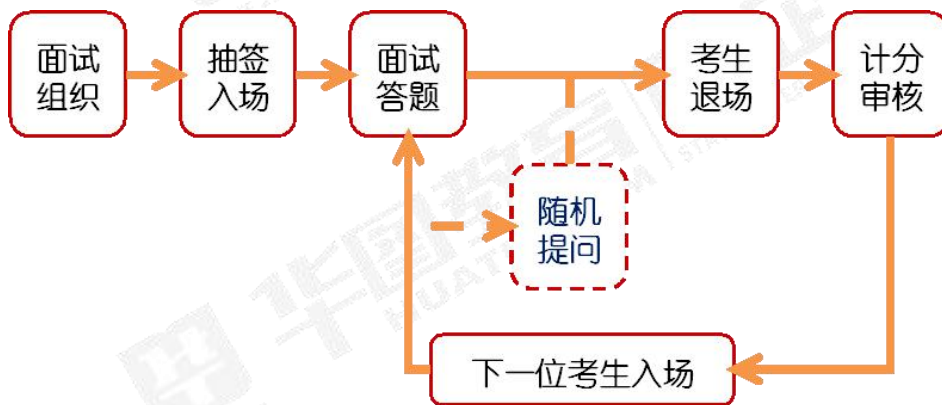

1. 报到抽签

一般需要提前10-30分钟到达指定地点报到，考试工作人员核对考生身份证件和面试通知书等相关证件。进入候考室之后，考区工作人员会宣读考场纪律，宣读完毕之后，考生要上交自己的通讯工具。之后，考生抽签确定分组和进场顺序。

抽到第一的考生将由工作人员带到面试室进行面试，其他考生在候考室候考。候考室和

面试室是完全隔离的，候考的考生无法得知前面进行面试的考生的任何情况。

2.进入考场

面试室内除了考官外，一般还有记分员、计时员，还有监察人员全程监督。考官一般情况下由7人组成，其中一人为主考官。主考官负责宣读面试指导语、强调注意事项、进行提问等，考生在规定时间内回答给定的问题。

考生入场后，直接走到考生席，站定后向各位考官问好，并报自己的考试序号。需要特别注意的是，考生不能自报姓名，如在考场内自报姓名，考生会被当场取消面试资格。考生落座后，主考官将向考生宣读面试指导语，面试开始。

面试指导语示例：

面试指导语

（主考官用）

你好，首先祝贺你顺利通过了笔试，欢迎参加今天的面谈。请你来，是希望通过交谈，增进对你的直接了解。我们会问你一些问题，有些和你过去的经历有关有些要求你发表自己的见解。对我们的问题，希望你认真实事求是地回答，尽量反映自己的实际情况、真实想法。在后面的考核阶段，我们会核实你谈的情况。对你所谈的个人信息，我们会为你保密。面谈的时间为XX分钟。回答每个问题前，你可以考虑一下，不必紧张。

好，现在让我们开始。

3.面试答题、随机提问

题目一般有两种形式：一种是看题（有题本），一种是听题（考官读题）。在回答问题时，可能是考生先看完所有题目，集中思考、连续作答；也可能是看一题，答一题，或者是考官问一题，考生答一题。

在考生答题完毕后，考官可能会根据考生答题情况进行提问，通常情况下随机提问的情况不多。

4.考生退场

考生回答完所有题目后，主考官一般要问考生是否还有其它补充，如无补充，主考官即宣布请考生退场。这时，考生礼貌性地与考官道别，离开考场时不允许带走草稿纸和桌子上的题签。考生退场之前把椅子归位放好，但不必刻意地放回原位。

5.计分审核

面试答题结束后，考官根据评分办法打分，打完分后将各自对该考生的评分表交给计分

员，核算分数。计分方式是去掉一个最高分、去掉一个最低分，之后求平均分。核算完毕，交给监督员审核。

计分员核算完分数，监督员和主考官签字后交给工作人员到候分室对考生宣布，也有些是在候分室张贴出来或者在网站上公布。

三、结构化面试之八大能力

1.综合分析能力

综合分析能力在思维活动中起着重要作用，体现着个体对事物的认知能力和理解水平。在公职人员的日常工作中，经常涉及对宏观事物的整体把握，以及对具体问题的深入剖析。所以，综合分析能力重点考查考生对于整体与部分、事物与观点之间关系的认知、协调与把握。

这种能力是对认知能力的考查，通常通过对社会各领域中的社会问题、热点事件、政府政策和行为等发表看法来体现。

2.应变能力

应变能力是指将考生置于压力情境下，在思考和解决问题时能够迅速而灵巧地转移角度、随机应变、触类旁通，做出正确的判断和处理。应变能力要求考生在应对处理问题时稳定情绪、思维活跃、反应敏捷，兼顾点面。面试题目中，通常要求考生处理正常工作计划或预期外、突然发生的事情。

3.计划、组织与协调能力

计划、组织与协调能力是指对自己、他人、部门的活动作出计划、排出日程、调配资源，并对冲突各方的利益根据一定的标准进行协调的能力。计划、组织与协调能力要求考生在规定的规定情境下根据部门目标，预见未来的要求、机会和不利因素，并作出计划；同时，看清相互依赖的冲突各方间的关系；并根据现实需要和长远效果作出适当选择，及时作出决策，调配、安置好人、才、物等有关资源。

4.人际交往意识与技巧

人际交往的意识与技巧是指建立和维持自己与他人、团体的关系，这些关系是有目的的、与工作相关的，包括与他人的沟通以及组织中的服从、合作、协调、指导、监督活动。人际交往意识与技巧要求考生能够有组织中权属关系的意识(包括权限、服从、纪律等意识)，适应人际交往，具备人际合作的主动性，兼顾处理人际关系的原则性与灵活性，实现人际间的

有效沟通(传递信息)。

5.求职动机与拟任职位的匹配性

求职动机是指在一定需要的刺激下直接推动个体进行求职活动以达到求职目的的内部心理活动；个人的求职目的与拟任职位所能提供的条件相一致时，个体胜任该职位工作并稳定地从事该工作的可能性较大。

求职动机与拟任职位的匹配性主要考查考生对报考职业的理解、考生对自己及自身发展的认识、考生所具备的世界观人生观价值观是否与岗位需求一致。具体通过了解考生的兴趣爱好、优势缺点、求职动机、个人经历、立场态度等方面来实现。

6.自我情绪控制

自我情绪控制是指在受到较强刺激或处于不利的情境中时，能保持自己情绪的稳定，并约束自己行为反应的能力，面试中考官主要是根据面试当时应试者对一定问题的反应预测应试者日常生活中的表现。自我情绪控制的能力要求考生在较强刺激情境中，表情和言语自然；在受到有意挑战甚至有意羞辱的场合，能保持冷静；为了长远或更高的目标，抑制自己当前的欲望。

7.言语表达能力

言语表达是以言语的方式针对不同的听众采用不同的方式、风格将自己的思想、观点明确无误地表达出来，并试图让听众接受的过程。言语表达能力要求考生在答题的过程中口齿清晰、表述准确、用词恰当、层次分明、逻辑周严。

8.举止仪表

举止仪表是面试的外在表现，主要通过考生的穿着打扮、言行举止、动作行为来考查其是否大方得体，是否符合一般的礼节。因此要求考生不仅在发型、穿着、面容、配饰上要干净、整洁、得体，同时在眼神、言语、表情、动作上也要自然、恰当、流畅，避免不合时宜的举动。

第二节 面试须知—面试礼仪

一、仪容仪表

1.仪容

①发型

男性的发型发式，一般要求干净利落、整洁自然，不宜过长，但最好也不要剃光头；基本的要求是“前发不覆额，侧发不掩耳，后发不过领”。

女性发型的总体要求是轻爽利落、美观大方，不要披头散发、发饰过多。女性可以烫发，但要给人稳重感，不要太前卫或轻浮。

②面容

面容的总体要求是端正庄重、整洁干净、简约朴实、得体自然。男性应养成每天修面的好习惯，保持干净整洁，不蓄胡须、鼻毛不外现，口无异味。女性在面试场合应以裸妆为宜，保持清新、自然、柔和、淡雅，建议考生面试时不要使用香水。

③服装

面试着装的总体要求是端庄得体、干练稳重、朴素大方、温文尔雅。由于公务人员的职业特性要求，考生在穿着方面应表现出稳重、大方、干练、富有涵养的形象。

男性着装：西装颜色搭配坚持“三色原则”，即全身颜色不得多于三种，西装、衬衫、领带三样中必须有两样是素色的。

女性着装：建议女性穿正装，如衬衫长裤、西服套装或套裙等，性感、暴露、艳丽、怪异的服装绝不能出现在面试场合。

④鞋袜

男性应注意鞋袜与西服的搭配，皮鞋要清洁(黑色为首选)，袜子应与裤子、皮鞋的颜色相同或其他较深颜色，不宜是浅色或者白色。

女性穿套裙时宜穿皮鞋，根据套裙颜色配肉色长统袜或连裤袜，不宜穿黑色或镂花的丝袜；女性在面试场合不宜穿凉鞋、凉拖等前露脚趾后露脚跟的鞋。

2.仪表

①表情

在考场上，考生的面部表情应从容、镇定、自信，目光坚定，表情自然，不慌不忙、不急不躁，体现出应有的气度与风貌。答题时要做到表情自然，切忌僵硬死板、面无表情。

笑是面部表情的一种，它是考生在面试考场除口头表达外最重要的一种语言。考生从进入面试考场那一刻起，就要懂得适时微笑。

②目光

考生在答题时，应注意与考官的眼神交流。用眼神与每位考官进行沟通是十分必要的，考生在面试时应以正视主考官为主，环视其他考官为辅。

二、行为举止

1.行姿

正常行走姿势，应当是身体挺立、昂首挺胸、收腹直腰，两腿有节奏地向前迈步；两眼直视前方，目光自然平静，不要左顾右盼、东张西望。具体而言，男性应步伐雄健有力，走平行线，显示潇洒豪迈；女性应步履轻捷，步伐略小，走直线，显得端庄大方。

2.站姿

站姿的基本要求包括站立端正、不应持物、双腿稍分、双腿安稳、避免散漫五个方面。站姿所禁忌的是歪脖、斜腰、挺腹、曲腿、翘臀等。切忌双手叉腰、放进裤袋或抱在胸前；不要东倒西歪、左摇右晃、耸肩勾背；不要弯腰驼背或挺肚后仰，这样会显得拘谨、缺乏自信和勇气，更重要的是有失形象的庄重。

3.坐姿

考生在面试考场的坐姿应注意稳重、静态、直挺和端正。考生入座时要注意稳、缓，动作协调柔和。尽可能坐在椅子的1/3至1/2处。考生入座和起座时动作要轻缓，不要过急或过猛。从椅子旁边走到椅子前入座，轻轻用手拉出椅子不要弄出大的声响，背对椅子平稳坐下。考生落座后，挺胸收腹、腰部挺起，将两臂放于考生席上，两手可自然放于考桌上。

三、动作与流程

面试动作主要包括敲门、关门、问好、致谢、移凳、入座、鞠躬、离场等。在面试考场的动作与流程方面，主要提醒广大考生注意以下几点：

1.如果门是关闭状态，工作人员未开门，考生应敲门，敲门动作自然、声音清楚就好，敲门声太大或太小都不合适。得到考官“请进”的允许后，考生进入考场。

2.考生进入考场后，在考生席椅子侧方站定，向考官微笑问好，展现礼貌大方的形象气质。问候考官时，考生在态度上需要注意四点：主动、热情、自然及专注。考生也可用鞠躬来表达对考官的尊重，但鞠躬动作并非必须，由考生自行决定。

3.考生在未得到考官“请坐下”的允许(手势或言语)前，不要自行落座。

4.考官示意“请坐下”，考生在致谢后移凳、就坐；考生致谢时要诚挚，调整座椅时避免发出刺耳声响。

5.考生在听到考官宣读面试导语开场白“恭喜你进入面试”时，可礼貌致谢，

认真倾听面试导语中关于面试题数量及答题时间的要求。

6.考生在回答试题前先思考，大多数考场都备有纸、笔供考生罗列提纲；考生在回答问题前最好将笔放下，端正坐姿再开口。

7.答题过程中考生应与考官有眼神交流，不要一直低头看稿纸或抬头望天花板。

8.考官或工作人员提示“面试结束，请退场”后，考生不急不缓地起立，将座椅轻轻放回原位，向考官致谢、鞠躬后离场。但鞠躬动作并非必须，由考生自行决定。考生退场时要注意走姿，轻轻将门带关。考生退场时不得将试题与考场草稿纸、记录用笔等带出考场。

第三节 面试须知—应试技巧

一、语言表达技巧

语言表达能力是指针对不同的听众将自己的思想、观点以言语的方式明白无误地表达出来，以便于听众接受的能力，要求用词准确，表达流畅，有感染力、说服力。

1.音量

根据心理学、生理学原理，人处于兴奋状态下容易充满自信、声音洪亮，反之则相反。因此在答题的时候，应适当提高音量，声音洪亮有利于刺激潜能，尽快进入状态，越说越兴奋、越说思路越开阔、越说越有激情。

2.语速

语速不要过快，因为语速太快思维空间小，更容易出现脱节卡壳的状况。这就对我们的语速提出了要求，即说话要掌握好节奏，不急不慌，边说边想，娓娓道来。

3.语气语调

语气语调要有高低起伏、抑扬顿挫，最忌死水无澜、毫无变化。同时大部分考生在表达的时候语气词过多，如：啊、呢、哪、喔、啦。平时在练习的时候，我们可以给自己录音，反复拿来听，看看自己存在哪些语气词，多加练习，逐渐改掉这些毛病。

4.语言规范

对于考生而言，面试的过程中一定要注意语言的规范与风格。使用公职人员的语言，展示一定的理论水平，注意做到“不古不洋，不新不旧”，同时注意语序问题，勿用日常俚语或网络用语的语序。从现在开始站在公职人员的角度看问题，用公职人员稳重大方的语言风格表达观点，通过反复练习将语言风格规范化。

二、备考技巧

下面以30天备考周期为例，给各位考生分享备考技巧。

第一周：主动出击，面试早准备，早入手准备面试相关知识。

第二周：分类训练，各个击破，注重语言、表达、思维训练。

第三周：坚持练习，善于总结，综合练习，弱项突破。

第四周：模拟考场，拟真演练，直到考前，调整好心理状态和精神状态，相信自己。

三、审题技巧

结构化面试过程中有看题和听题两种形式，无论哪种面试形式，总体而言，面试中审题要注意的是以下几个方面：

1.关键词。比如限制条件、主要任务、核心矛盾等。

2.角色。一方面，认真关注题干涉及到的主体角色，一定要考虑各角色背后隐含的特点，如群众，同事，领导，这三类不同角色主体在题干中，我们处理问题时的沟通方法是有差异的；另一方面，明确自身角色，你的角色隐含了某些限制条件，如在解决某些问题需要协调资源时，可能是需要领导授权的。

3.思维。考官之所以会喜欢某些考生的答题，是因为考生答题时展现出来的思维方式与政府工作所要求的思维非常接近。

四、答题技巧

1.总分总结构

结构化面试是个人对于面试问题发表观点的过程，如果想要表达的效果比较好，观点的表达结构建议遵循总-分-总的形式，简而言之就是先说观点，再分条展开，然后总结即可。这样做的好处是，从一开始考官就知道你的观点，然后顺着你的观点去理解接下来你陈述的这个观点的论据。

比如，对于近期疫情期间，多地消费券被“薅羊毛”的现象你怎么看？

考生答：我认为对消费券下手的“薅羊毛”行为，不仅扰乱了市场秩序，更严重的是造成了群众、企业和地方政府的经济损失，非常不利于疫情后的经济恢复，应该予以严厉的打击。

理由如下：（略）

因此，我们需要技术手段、监管手段、法律手段多方合力，来堵住“羊毛党”下手的空间。

这里考生就针对事件发表了自己的看法，接下来就分析为什么考生持有这个观点，分条列点陈述依据就行。这样考官看到的是考生基本的政治鉴别能力与综合分析能力是符合岗位需求的，整个表达的结构也是很完整的。

总结起来，就是在回答问题的时候，可以：

- (1) 结论先行。结论先行就是在表达的时候把结论放在前面。
- (2) 以上统下。以上统下指的是上一级的观点和下一级的观点之间存在包含关系，要用上一级的观点来统摄下一级的观点。
- (3) 归类分组。归类分组的意思是指我们在分述自己的要点的时候，要理清要点之间的边界，要点之间不能存在重复和交叉的地方，这样我们表达的每个点才能清晰地呈现给考官，而不会出现重复和啰嗦。
- (4) 逻辑排序。逻辑排序是指在结论先行的情况下，我们展开自己的论述的时候要对要点之间的关系进行顺序的梳理。

当我们按照这四个基本方法来组织自己的语言表达结构的时候，就能实现考场的表达结构合理的要求。

2.亮点突出

亮点在某种意义上来讲就是考生展现出来的与其他考生不一样的地方。比如：语言表达能力很强可以成为亮点，表达结构合理也可以是亮点，心理状态稳定可以是亮点，交流自然神情生动也可以是亮点。

当然在这里我们更想强调的是在内容层面展现亮点。内容层面要展现亮点，要求考生在答题的内容上包含更多的信息含量，这些信息含量主要包括：

- (1) 思维能力上的亮点；
- (2) 知识积累层面的亮点；
- (3) 经验积累层面的亮点。

五、心理技巧

很多考生在考试之前都容易出现焦虑的情绪甚至过度紧张的心理反应，众所周知，适度的紧张反而有利于考生集中精神，认真答题，在面试表现中比较好。但是过度的紧张，

就会导致考生发挥失常影响考试的结果。

过度的紧张源自于对未知的恐惧，对于考生而言，过度的紧张的原因有：

1. 对于此次面试考试抱有很高的期望，希望自己能有一个好的结果。
2. 对于未知的恐惧，考生不知道将面对什么样的考题，也不知道将面对什么样的面试结果，越未知越恐慌。
3. 对自己备考的状态认识不足。

对症下药，方能有效。如果考生想调节紧张的心理，可以从以下几方面入手：

1.改善认知

(1) 改善对于此次面试期望的认知。对于考生而言，这是一次求职的机会，考生可以通过这次考试获得一份稳定的工作，但是这也并不是唯一的选择，因此不必太有压力，顺其自然便好。

(2) 改善对于变化和不确定性的认知。考试的试题、考官的状况、考试的结果是不可控的，因此要学会接受这些变化和面对不确定性。

(3) 改善对于自己的认知，做一个内控者，自己掌控自己的命运。每个人都是不完美的，要学会承认并接受自己的不完美，但是正视自己的问题并积极改正。也要认识到自己是具备胜任岗位的一些技能和素质的，不要妄自菲薄。

(4) 努力去信任你的同学和老师，因为同学可以互帮互助，老师可以帮你指点迷津。

2.努力备考，提升自己的面试答题能力，提升对于面试的掌控度。

解决一件事情的时候，如果一个人的把握越大，就会越自信，也就会减轻紧张。对于备考事业单位的考生而言，我们需要的是努力提升对于此次面试的掌控度，也就是对于面试考情、考务、各类考题及其答题方法的掌控，如果这些越熟练，特别是答题方法，那就对于此次的面试越会觉得有把握，从而紧张的感觉就会得到缓解。

3.积极的心理暗示

心理暗示是人的自我意识中“有意识”和潜意识之间的沟通媒介。心理暗示的内容是具体的、实际的，经常持久的积极暗示，会将主要的目标渗透在潜意识中，作为一种模型或蓝图支配你的生活和工作。正因为心理暗示会对人的意识和行为会产生影响，若想获得积极的效果，要经常对自我进行积极的心理暗示，屏蔽消极的心理暗示。比较容易操作的方法是，我们向自我输入积极的语言，比如：

“我是一个有进取心的人”、“我有强烈的好奇心，我愿意观察社会，我愿意尝试新事

物”、“我是一个有社会责任感的人，我愿意服务群众”、“我内心渴望成功，我要把珍贵的时间和精力放在学习和工作上”，积极语言的语句要简洁有力、不要含糊、或者脱离实际及与人攀比。

4.适当运动改善身心状态

运动的时候，人会心跳加快、肌肉充血、血压升高时运动有助于释放能量，缓解压力。长期保持运动习惯的人会更加自信，同时运动可以提高睡眠质量，可以帮助身体很好的休整，让人有更好的精神和身体状态。考生在备考期间，可以适当做一些有氧运动，如跑步、游泳、骑车等，来调节自己的备考状态。

5.放慢答题语速

在交流的时候，有些人可能会因为紧张感，说话语速越说越快。考生面试的时候，如果意识到了自己很紧张，那么不妨稍稍停顿一下，放慢语速，抑扬顿挫地表达自己的观点。这样能很明显的缓解紧张情绪，同时也能够让面试官更好的听到你的自我表达，给他们留下一个深刻的印象。

第四节 烟草结构化面试真题示例

2017年4月2日河南省濮阳市烟草系统面试题

- 1.针对一些烟草出现的质量问题，群众开展维权。但是存在维权难的问题。你怎么看？请结合自己的岗位谈谈你的看法？
- 2.近期出现了一些卷烟质量问题。而3.15晚会也报道出了一些关于打假维权的事件。单位以此为契机准备开展“打假维权规范文明”为主题的宣传活动。你认为应该如何开展宣传工作？
- 3.在宣传过程中存在效果不佳。群众冷漠不理，相关工作人员也消极怠慢。你是工作的组长。怎么办？

2017年4月2日河南省安阳市烟草系统面试题

- 1.请谈谈国家为什么实行烟草专卖制度。
- 2.烟草是国家的主要财政收入渠道之一。但是同时现在的禁烟力度也在不断加大。对于这两方面你怎么看？

2016年6月29日湖南省烟草系统面试题

1.一个技能大赛，国内注重难度，所以只给一天时间，国外却给四天时间用来打磨，请问你有什么启示？

2.有一个项目开工，听说民众闹事，怎么处理？

3.给留守儿童发书包，因校长说用语不妥，孩子没人上去领，你作为活动组织负责人怎么说？(现场模拟)

2018年12月16日浙江金华烟草面试题

1.你的理想职业是什么？

2.考进了金华烟草，然后试用期被辞退，怎么想？

3.谈谈烟草行业的未来发展。

2018年11月15日浙江衢州烟草面试题

1.单位开通了微信公众号，你在上班期间用手机上传内容，有一个办事群众过来办事刚好看到以为你在玩手机便举报了你，记者前来采访你，你怎么办？

2.你工作繁忙，领导又布置给你其他工作，同事认为你抢了本来是他的工作对你心怀不满，你怎么办？

2017年7月19日云南昆明烟草专卖局面试真题(稽查员岗位)

1.幼儿园的时候，老师告诉我们 $1+1=2$ ，但是在现实生活中 $1+1>2$ ，你怎么看？

2.大学毕业后，如何从一名学生转变成一名劳动者？

3.什么是行政许可？烟草行业有哪些与行政许可有关？

4.如果你在烟草行政执法过程中遇到亲戚朋友违法，亲戚向你求情，你作为一名执法人员该怎么处理？

2016年1月20日中国烟草面试真题

1.举例如何说服一个人或者团队？

2.你如何看待事物的轻重缓急？

3.你在生产过程中发现了严重生产问题，你怎么处理？

第五章 烟草笔试小测验

本测验共 40 题，测试时间 1 小时，答案解析在测验结束可以发现，请耐心等待！

测验开始：

1. 下列选项和“甘瓜抱苦蒂，美枣生荆棘”体现的是同一哲学原理的是：

- A. 知标本者，万举万当；不知标本者，是谓妄行
- B. 天下事有难易乎？为之，则难者亦易矣；不为，则易者亦难矣
- C. 工欲善其事，必先利其器
- D. 非知之难，行之惟难

2. 2019 年 9 月，习近平主席在黄河流域生态保护和高质量发展座谈会上发表了重要讲话。

自古以来，中华民族始终在同黄河水旱灾害作斗争，下列历史事件与“治黄”无关的是：

- A. 潘季驯“束水攻沙”
- B. 刘彻“瓠子堵口”
- C. 郭守敬“大都治水”
- D. 贾让三策

3. 《保障农民工工资支付条例》自 2020 年 5 月 1 日起施行。下列说法正确的是：

A. 工程完工且未拖欠农民工工资的，施工总承包单位公示 30 日后，可以申请注销农民工工资专用账户，账户内余额归施工总承包单位所有

B. 单位未向农民工提供工资清单，经责令后逾期不改正的，对法定代表人处 4 万元罚款

C. 用人单位一时难以支付拖欠的农民工工资，人力资源社会保障行政部门可以动用应急周转金先行垫付

D. 用人单位应当按照工资支付周期编制书面工资支付台账，并至少保存 5 年

4. 下列说法错误的是：

- A. 5G 和人工智能属于新基建
- B. 2020 年是人类首次从北坡登顶珠峰 60 周年
- C. 吊水楼瀑布是我国三大瀑布之一，位于黑龙江
- D. 我国唯一的特殊综合保税区位于深圳

5. 根据《民法典》的规定，下列关于物业关系说法错误的是：

A. 业主李先生一直不交物业费，小赵作为物业工作人员可以催告李先生，必要时可以提起诉讼

B. 业主和物业双方可以随时解除不定期物业服务合同，但是应当提前六十日书面通知对方

C. 物业公司将共有的道路划出停车位对外出租，在扣除合理成本后，其收益应该归小区业主共有

D. 业主即使不满意物业服务，但也得等到合同到期才能换物业

6. 下列不属于商品的是：

A. 小李赠给同学的礼物

B. 小李父亲为小李购买的笔记本电脑

C. 废品站收购的矿泉水瓶

D. 矿泉水公司售出的天然矿泉水

7. 《民法典》中，关于婚姻家庭说法正确的是：

A. 父母离婚后，已满 8 周岁的孩子，有权选择随某一方生活

B. 夫妻双方申请离婚登记之后，任何一方不愿意离婚的三个月内可以撤回申请

C. 因胁迫结婚请求撤销婚姻的，应当自结婚登记之日起一年内提出

D. 夫妻因感情不和分居满一年，经调解无效，应当准予离婚

8. 根据《民法典》，下列关于继承遗产的问题说法正确的是：

A. 李大爷找了小赵作为见证人在现场，录了一段视频作为遗嘱，这种形式的遗嘱有效

B. 孙先生放弃继承父亲的的遗产，但父亲依法应当缴纳的税款和债务必须得偿还

C. 钱老生前立有 3 份遗嘱，内容有所抵触，应该以最后一份遗嘱为准

D. 小刘作为遗产管理人不能向继承人小吴索要报酬

9. 下列关于三江源国家公园说法错误的是：

A. 三江源地处青藏高原腹地，是长江、黄河、雅砻江的发源地

B. 三江源国家公园是我国第一个国家公园，也是世界上海拔最高的国家公园

C. 三江源国家公园包括青海可可西里国家级自然保护区

D. 三江源区有雪豹、岩羊、斑头雁等物种

10. 下列历史事件按照年代顺序排列正确的是：

①焚书坑儒

- ②请君入瓮
- ③项羽乌江自刎
- ④勾践卧薪尝胆
- ⑤屈原投江

- A.⑤③①④②
- B.④③②①⑤
- C.⑤②④①③
- D.④⑤①③②

11.据“侠客岛”报道，安徽合肥某楼盘降价 6000 元/平方米，相关部门领导亲自前往调研。不久，房价便又回涨。_____，宿州市砀山县某楼盘降价后，当地政府组织召开了一次“降价未遂事件”约谈会，停办相关楼盘预售许可证，同时对四家合作银行予以处罚。

填入横线部分最恰当的一项是：

- A.无独有偶
- B.如出一辙
- C.好事成双
- D.祸不单行

12.基层政府公然伪造公文、编造整改事实，这种_____、与上级环保部门对着干的行为，是错误的政绩观在作怪，以及对党纪规章的严重漠视。

填入横线部分最恰当的一项是：

- A.口是心非
- B.两面三刀
- C.言不由衷
- D.阳奉阴违

13.伤害鳄鱼事件频繁发生，_____出一些游客的素质实在堪忧。爱护动物，需要学会尊重，这些_____起码仁爱之心对动物施暴的人，理应受到谴责，执法部门对这些“越线者”应当严厉追查，依法给予严惩。

填入横线部分最恰当的一项是：

- A.揭示 匮乏
- B.显露 贫乏

C.流露 缺少

D.暴露 缺乏

14.庞森指出，不合理的国际经济体制、不公平的贸易条件、资金倒流、人才外流、债务_____、严酷的自然环境等诸多不利因素，导致许多发展中国家经济停滞不前。某些发达国家在冷战结束后，热衷于向别国推行其意识形态和价值观念，强制别国引进不符合当地国情的政治制度和发展_____，对贸易和援助附加政治条件。

填入横线部分最恰当的一项是：

A.事随境迁 形式

B.水涨船高 模式

C.居高不下 模式

D.居高临下 形式

15.雾和霾有啥_____。雾是一种自然现象，是悬浮在贴近地面的大气中的大量微细水滴（或冰晶）的可见集合体。霾又称灰霾，主要是人为因素造成的，是空气中的灰尘、硫酸、硝酸、有机碳氢化合物等粒子使大气_____、视野模糊并_____能见度恶化。

填入横线部分最恰当的一项是：

A.区别 浑浊 致使

B.区别 混浊 导致

C.区分 混浊 加之

D.区分 浑浊 造成

16.近年来，网络在线教育机构如_____般发展壮大，然而，突然停业和跑路事件也频频出现。其背后，是一些在线教育机构的无资质办学，资金不受_____，而超前、拔高的学科类教育也严重误导了消费者。

填入横线部分最恰当的一项是：

A.雨后春笋 监管

B.星罗棋布 管理

C.星火燎原 控制

D.春笋怒发 监督

17.对于“强迫学生理发”这件事，大多数人的反应恐怕都是_____——学校要求学生统一发型，几乎是好几代人的共同记忆。在这一规定之下，发生过_____的摩擦纠纷，

在师生之间留下了诸多小小芥蒂。

填入横线部分最恰当的一项是：

- A.见怪不怪 不可胜数
- B.习以为常 五花八门
- C.不足为奇 不计其数
- D.老生常谈 数不胜数

18._____与家暴相关的法律概念，能够增强受害人的自我保护意识，让他们在被侵害后_____地选择用法律武器来保护自己，也能促进社会共识的形成。

填入横线部分最恰当的一项是：

- A.理清 无所顾忌
- B.分清 心甘情愿
- C.厘清 毫不犹豫
- D.梳理 不假思索

19.从报道看，涉黄 App 在用户支付方式、收款方等问题上普遍藏头露尾、_____，旨在逃避监管与处罚。所以，从直播 App 相关的支付渠道等方面领域下手，对明显反常的支付项目、收款方_____金融监管，必要时依法介入调查，也不失为一个办法。

填入横线部分最恰当的一项是：

- A.出奇制胜 强化
- B.避实就虚 加大
- C.避重就轻 增强
- D.声东击西 加强

20.本来家里有病人就很难受，照顾病人也很辛苦，最后连基本休息质量都难以保证，那无疑是_____了。所以，如何更好地安置病人家属，_____着相关医院的服务态度和水平。

填入横线部分最恰当的一项是：

- A.火上浇油 关乎
- B.雪上加霜 考验
- C.佛头加秽 考察
- D.避坑落井 检验

21.把下面的六个图形分为两类，使每一类图形都有各自的共同特征或规律，分类正确的一项是：

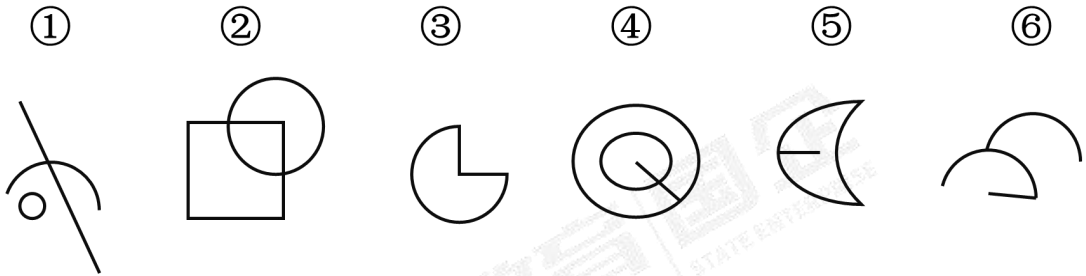

- A.①②④，③⑤⑥
- B.①④⑥，②③⑤
- C.①②③，④⑤⑥
- D.①⑤⑥，②③④

22.从所给的四个选项中，选择最合适的一个填入问号处，使之呈现一定的规律性：

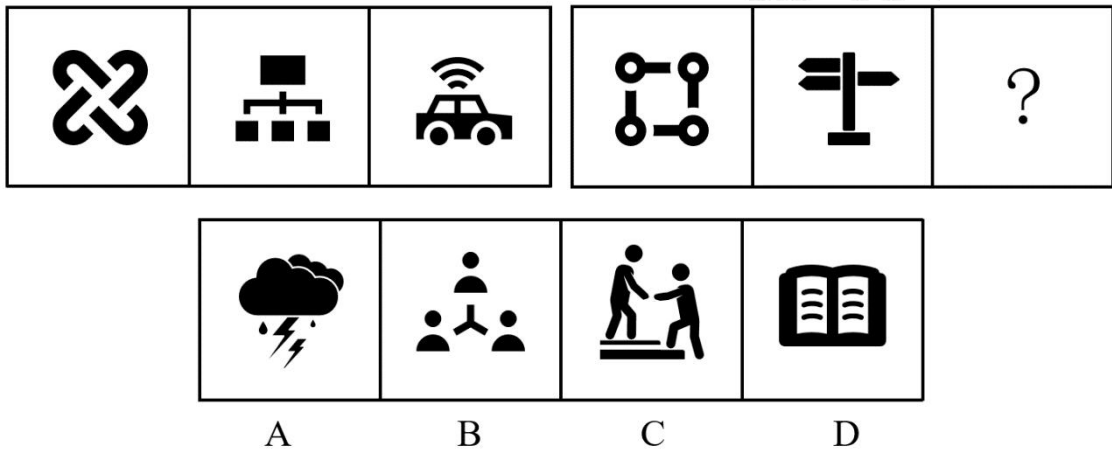

23.从所给的四个选项中，选择最合适的一个填入问号处，使之呈现一定的规律性：

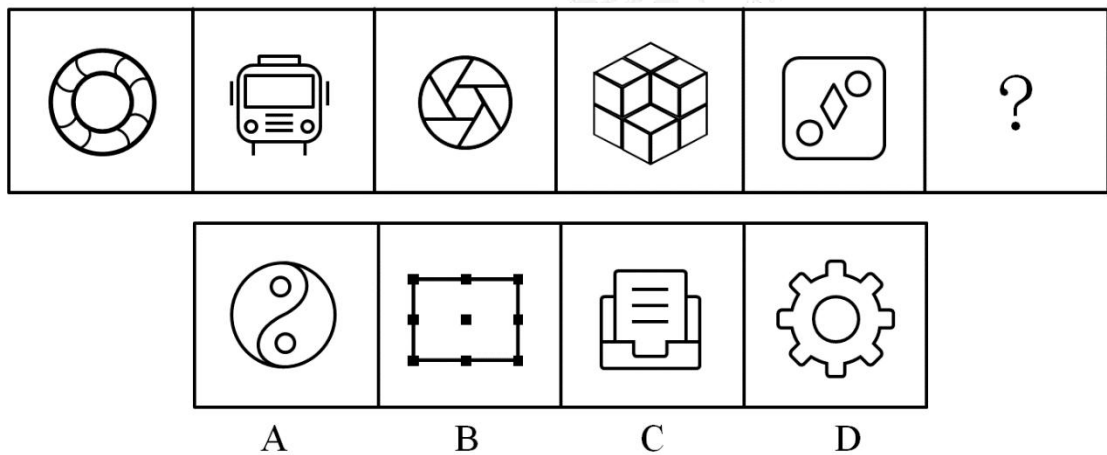

24.把下面的六个图形分为两类，使每一类图形都有各自的共同特征或规律，分类正确的一项是：

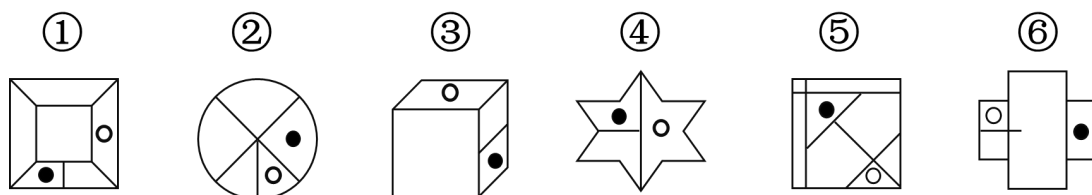

- A. ①②⑤, ③④⑥
- B. ①②⑥, ③④⑤
- C. ①③④, ②⑤⑥
- D. ①③⑥, ②④⑤

25. 请从所给的四个选项中, 选择最合适的一项填在问号处, 使之呈现一定的规律性:

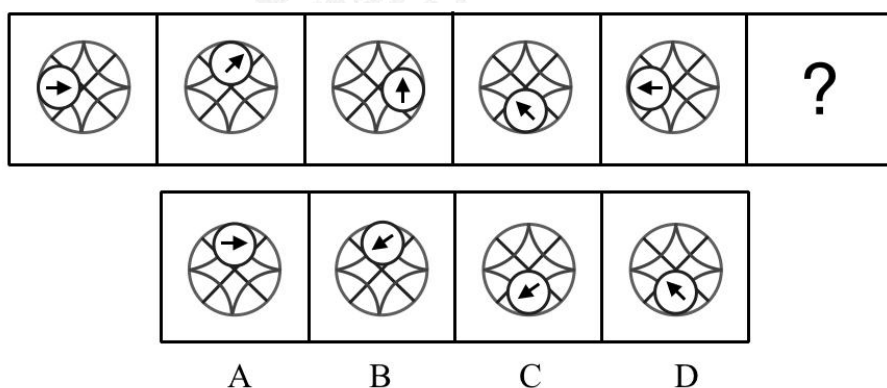

26. 请从所给的四个选项中, 选择最合适的一个填入问号处, 使之呈现一定的规律性:

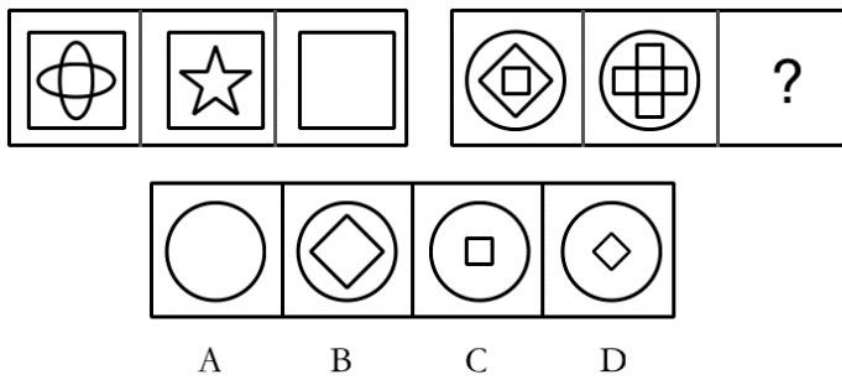

27. 从所给的四个选项中, 选择最合适的一个填入问号处, 使之呈现一定规律性:

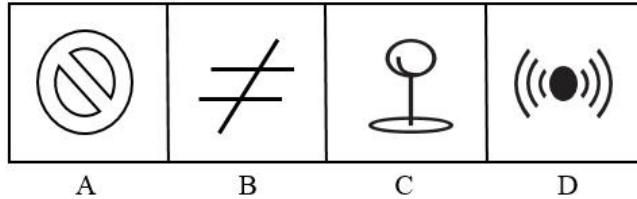
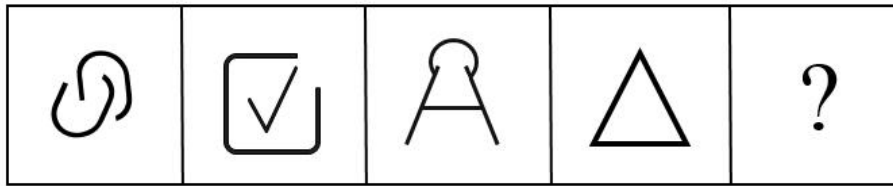

28.从所给的四个选项中，选择最合适的一个填入问号处，使之呈现一定的规律性：

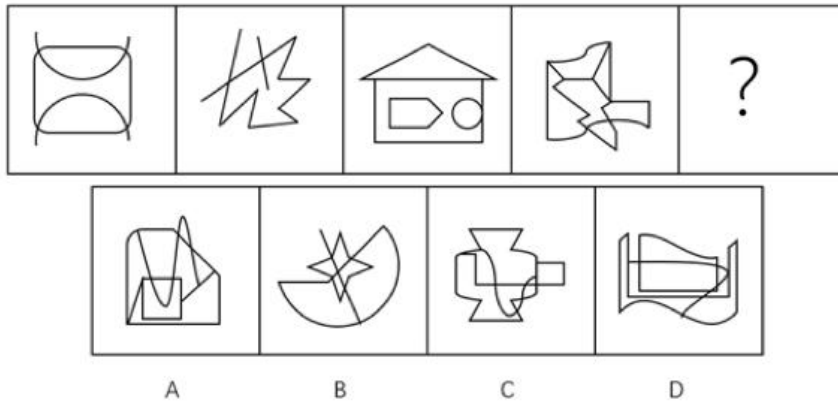

29.左边给定的是纸盒外表面的展开图，右边哪一项能由它折叠而成？请把它找出来。

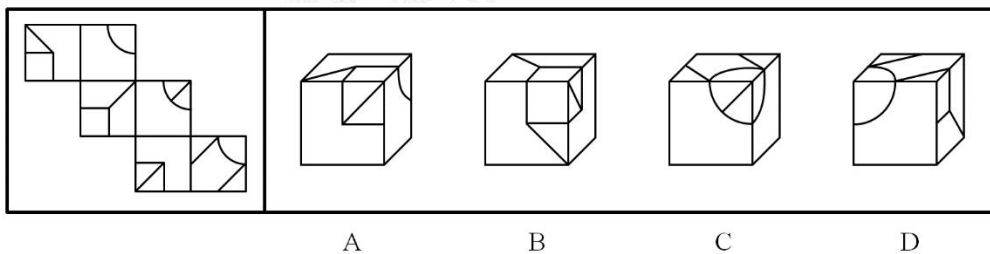

30.从所给的四个选项中，选择最合适的一个填入问号处，使之呈现一定的规律性：

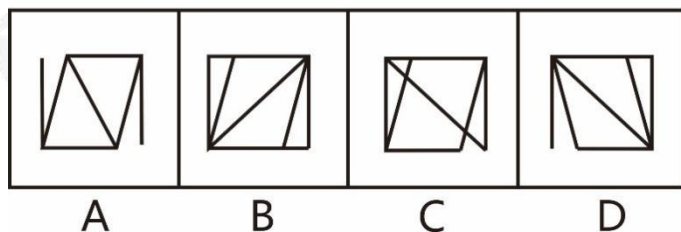
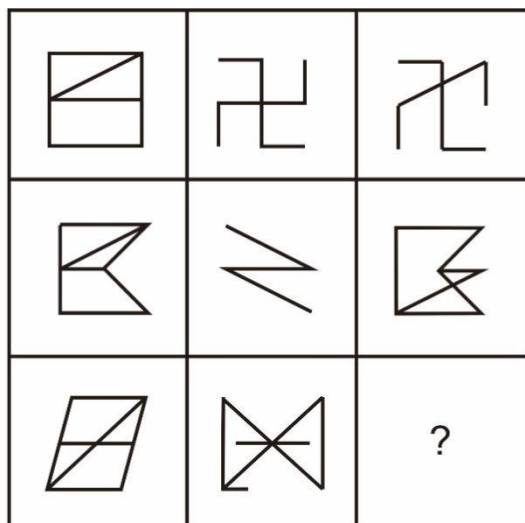

31.某次考试，分数为整数。其中，小王得分是小孙的 1.5 倍，小张得分是另外两人得分的一半，小张得分比小孙多了 15 分，则三人共得多少分？

- A.225
- B.105
- C.60
- D.30

32.桌子上有同一副扑克牌中牌面为 2—10 的 9 张扑克牌，小张和小王分别从中抽取 2 张牌，抽出两张牌的牌面乘积大的获胜。已知小张抽取了 4 和 8，若从剩余的牌中抽取，则小王获胜的概率在以下哪个范围？

- A.少于 10%
- B.在 10%至 30%之间
- C.在 30%至 40%之间
- D.40%以上

33.有一项工程，交由甲工程队需要 15 天，交由乙丙两个工程队共同完成需要 9 天，现实中甲从周一开始工作，本周五完成当天任务后离开，剩余部分交由乙丙于工作日共同完成，在周几可以完成任务？

- A.周四
- B.周三
- C.周二
- D.周一

34.如图，是一个不规则花坛，其中在圆形区域设置喷泉，在阴影部分种植花草，已知圆O的面积为 16π 平方米，AD的长度为4米，AB过圆心点O，且与圆O交于A、B两点，四边形ABCD是矩形。若在AB上找一点E，要求点E到点C和点D的距离之和最短，问最短距离为多少米？

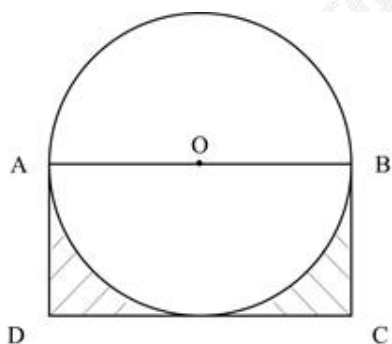

- A.8
- B. $10\sqrt{2}$
- C. $6\sqrt{2}$
- D. $8\sqrt{2}$

35.某批手机壳，进价为10元，若按20元进行销售，每天可售出60件；若降价销售，每降低1元每天可多销售10件，若该手机壳最终的销量只与价格有关，那么售价为多少元时，总利润最大？

- A.14
- B.18
- C.7
- D.2

根据以下材料，回答36-40题。

2018年全国旅游及相关产业增加值为41478亿元，占国内生产总值（GDP）的比重为4.51%，比上年提高了0.05个百分点。

2018 年全国旅游及相关产业增加值

分类名称	增加值 (亿元)	构成 (%)	同比增速 (%)
旅游及相关产业	41478	100.0	9.4
旅游业	37501	90.4	9.5
旅游出行	11173	26.9	10.0
旅游住宿	3262	7.9	9.7
旅游餐饮	5659	13.6	9.2
旅游游览	2011	4.8	9.8
旅游购物	13005	31.4	9.3
旅游娱乐	1667	4.0	10.4
旅游综合服务	723	1.7	10.2
旅游相关产业	3976	9.6	8.5

注：若数据分项合计与总量不等，是由于数值修约误差所致。

36.2018 年全国国内生产总值约为多少亿元？

- A.886327
- B.919690
- C.947612
- D.997653

37.2018 年全国旅游业增加值占当年 GDP 的比重约为：

- A.4.08%
- B.3.24%
- C.4.51%
- D.90.4%

38.2017 年全国旅游业增加值约是旅游相关产业的多少倍？

- A.12.51
- B.9.48
- C.9.35
- D.7.21

39.2018 年全国旅游住宿业增加值较上年约增加多少亿元？

- A.200
- B.242
- C.288

D.324

40.根据上述材料可以推出的是:

- A.2017 年全国旅游及相关产业增加值占国内生产总值的比重为 4.56%
- B.2018 年旅游业中增加值同比增速超过 10%的行业有 3 个
- C.2018 年全国旅游出行行业增加值占旅游业增加值的比重高于上年
- D.2017 年全国旅游购物业增加值超过 12000 亿元

※※※※※※ 测验结束 ※※※※※※

烟草笔试小测验答案解析

1. B【解析】本题考查哲学原理。“甘瓜抱苦蒂，美枣生荆棘”是汉代的一首五言古诗。意思是，再甘甜的瓜，其所连接的瓜蒂都是苦的；再美味的枣子，都长在带刺的荆棘上。体现了矛盾的对立统一规律。习近平 2017 年 9 月 5 日在《深化互利合作 促进共同发展——在新兴市场国家与发展中国家对话会上的发言》中提到“天下事有难易乎？为之，则难者亦易矣；不为，则易者亦难矣”，这句话出自清代彭端淑的《为学一首示子侄》，意思是，天下的事情有困难和容易的区别吗？只要去做，那么困难的事也变得容易了；如果不去做，那么容易的事也变得困难了。同样体现了矛盾的对立统一规律。因此，选择 B 选项。

【拓展】A 项：习近平 2017 年 6 月 23 日在《在深度贫困地区脱贫攻坚座谈会上的讲话》上提到“知标本者，万举万当；不知标本者，是谓妄行”，出自春秋至两汉时期的《标本病传论》。“标本”，这里主要指发病的先后主次。这句话的意思是，治疗疾病必须审清病因，分辨标本，只有针对病因采取相应措施，才能从根源上解决问题。体现了要抓住主要矛盾的哲学原理。A 项不选。

C 项：习近平在 2015 年 20 日的中央政法工作会议上提出“工欲善其事，必先利其器”，出自《论语·魏灵公》。意思是要做好工作，先要使工具锋利。比喻要做好一件事，准备工作非常重要。体现了主观能动性的发挥受客观条件限制。C 项不选。

D 项：习近平在 2016 年 1 月 18 日省部级主要领导干部学习贯彻党的十八届五中全会精神专题研讨班上的讲话中提到“非知之难，行之惟难”，出自唐代魏征的《十渐不克终疏》。意思是，认识事物，懂得怎样做并不难，难的是将所掌握的知识运用于实践。体现的是实践和认识的辩证关系。D 项不选。

2. C【解析】本题考查中国史并选错误项。元朝定都大都（今北京），大运河是保证南

北物资供应的重要水路。元二十九年春天，郭守敬提出开挖大运河的建议被忽必烈采纳，经过一年半时间，全长一百六十多华里的运河连同全部闸坝工程就完成了。这条运河被命名为“通惠河”。从此以后，南来的船舶可直驶到大都城中，通惠河不但解决了运粮问题，而且促进了南货北销，繁荣了大都城的经济。因此，郭守敬“大都治水”指的就是他设计通惠河，与治理黄河无关。因此，选择 C 选项。

【拓展】A 项：潘季驯是明末著名的治河专家，主持治理黄河和运河，前后持续二十七年，为明代治河诸臣在官最长者。在长期的治河实践中，全面总结历史上治河的实践经验，发明“束水冲沙法”，影响了后代的“治黄”思想和实践。

B 项：“瓠子堵口”是西汉时黄河上一次大规模的堵口工程。公元前 132 年（汉武帝元光三年），黄河瓠子（今濮阳西南）决口，洪水向东南冲入钜野泽，泛入泗水、淮水，淹及十六郡，灾情严重。汉武帝派汲黯、郑当时率 10 万人去堵塞，没有成功。直到 23 年后，汉武帝亲临黄河决口处指挥堵口。这一著名的黄河堵口以竹为桩，充填草、石和土，层层夯筑而上，最后终于成功。汉武帝作《瓠子歌》悼之，并在堵口处修筑“宣防宫”纪念。

D 项：贾让是中国西汉时期筹划治理黄河的代表人物。他针对汉代黄河河患频发的原因，提出了以“宽河行洪”思想为主的全面治理黄河的上、中、下三种不同对策，上策主张滞洪改河，中策提出筑渠分流，下策则为缮完故堤，贾让还对此进行了对比选优和评估。贾让“治河三策”对后世产生了重大影响。

3. A 【解析】本题考查《保障农民工工资支付条例》。

根据《保障农民工工资支付条例》第 27 条规定，金融机构应当优化农民工工资专用账户开设服务流程，做好农民工工资专用账户的日常管理工作；发现资金未按约定拨付等情况的，及时通知施工总承包单位，由施工总承包单位报告人力资源社会保障行政部门和相关行业工程建设主管部门，并纳入欠薪预警系统。

工程完工且未拖欠农民工工资的，施工总承包单位公示 30 日后，可以申请注销农民工工资专用账户，账户内余额归施工总承包单位所有。因此，选择 A 选项。

【拓展】B 项：根据《保障农民工工资支付条例》第 54 条规定，有下列情形之一的，由人力资源社会保障行政部门责令限期改正；逾期不改正的，对单位处 2 万元以上 5 万元以下的罚款，对法定代表人或者主要负责人、直接负责的主管人员和其他直接责任人员处 1 万元以上 3 万元以下的罚款：（一）以实物、有价证券等形式代替货币支付农民工工资；（二）未编制工资支付台账并依法保存，或者未向农民工提供工资清单；（三）扣押或者变相扣押

用于支付农民工工资的银行账户所绑定的农民工本人社会保障卡或者银行卡。单位未向农民工提供工资清单，经责令后逾期不改正的，可对法定代表人处1万元以上3万元以下罚款。罚款4万元是错误的。因此，B项错误。

C项：根据《保障农民工工资支付条例》第63条规定：用人单位一时难以支付拖欠的农民工工资或者拖欠农民工工资逃匿的，县级以上地方人民政府可以动用应急周转金，先行垫付用人单位拖欠的农民工部分工资或者基本生活费。对已经垫付的应急周转金，应当依法向拖欠农民工工资的用人单位进行追偿。而不是由人力资源社会保障行政部门垫付。C项错误。

D项：根据《保障农民工工资支付条例》第15条规定：用人单位应当按照工资支付周期编制书面工资支付台账，并至少保存3年。而不是5年。D项错误。

4.D【解析】本题考查地理国情并选错误项。保税区是经国务院批准、海关实施特殊监管的可以存储商品的区域。保税区具有“保税仓储、出口加工、转口贸易”三大功能，享有“免证、免税、保税”政策，实行“境内关外”运作方式，是中国对外开放程度最高、运作机制最便捷、政策最优惠的经济区域之一。我国唯一的特殊综合保税区是洋山特殊综合保税区，位于上海市东南角，由芦潮港区域、小洋山岛区域、浦东机场南部区域等3个区域、5个区块组成。而不是位于深圳。D项表述错误。因此，选择D选项。

【拓展】A项：2018年12月19日至21日，中央经济工作会议在北京举行，会议重新定义了基础设施建设，把5G、人工智能、工业互联网、物联网定义为“新型基础设施建设”。新基建主要包括5G基站建设、特高压、城际高速铁路和城市轨道交通、新能源汽车充电桩、大数据中心、人工智能、工业互联网七大领域，涉及诸多产业链，是以新发展理念为引领，以技术创新为驱动，以信息网络为基础，面向高质量发展需要，提供数字转型、智能升级、融合创新等服务的基础设施体系。A项正确。

B项：1960年5月25日，中国登山运动员王富洲、贡布、屈银华三人首次从北坡登上珠穆朗玛峰，创造了人类历史上第一次从北坡登上世界第一高峰的壮举。2020年是人类首次从北坡登顶珠峰60周年。B项正确。

C项：吊水楼瀑布，又称镜泊湖瀑布，位于黑龙江省牡丹江市宁安市西南部，镜泊湖之北端，落差20米。它下边的水潭深60米，叫“黑龙潭”。每逢雨季或汛期，水雾蒸腾出缤纷的彩虹。它是世界上最大的玄武岩瀑布，是我国三大瀑布之一。我国三大瀑布包括贵州黄果树瀑布、黄河壶口瀑布和黑龙江吊水楼瀑布。C项正确。

5. D【解析】本题考查法律常识并选错误项。根据《民法典》第 946 条规定，业主依照法定程序共同决定解聘物业服务人的，可以解除物业服务合同。决定解聘的，应当提前六十日书面通知物业服务人，但是合同对通知期限另有约定的除外。依据前款规定解除合同造成物业服务人损失的，除不可归责于业主的事由外，业主应当赔偿损失。业主不满意物业服务，不用等到合同到期。D 项说法错误。因此，选择 D 选项。

【拓展】A 项：根据《民法典》第 944 条规定，业主应当按照约定向物业服务人支付物业费。物业服务人已经按照约定和有关规定提供服务的，业主不得以未接受或者无需接受相关物业服务为由拒绝支付物业费。业主违反约定逾期不支付物业费的，物业服务人可以催告其在合理期限内支付；合理期限届满仍不支付的，物业服务人可以提起诉讼或者申请仲裁。物业服务人不得采取停止供电、供水、供热、供燃气等方式催交物业费。A 项正确。

B 项：根据《民法典》第 948 条规定，物业服务期限届满后，业主没有依法作出续聘或者另聘物业服务人的决定，物业服务人继续提供物业服务的，原物业服务合同继续有效，但是服务期限为不定期。当事人可以随时解除不定期物业服务合同，但是应当提前六十日书面通知对方。B 项正确。

C 项：根据《民法典》第 282 条规定，建设单位、物业服务企业或者其他管理人等利用业主的共有部分产生的收入，在扣除合理成本之后，属于业主共有。C 项正确。

6. A【解析】本题考查商品并选错误项。商品是为了出售而生产的劳动成果，是人类社会生产力发展到一定历史阶段的产物，是用于交换的劳动产品。收购站收购的废品、矿泉水公司出售的矿泉水和父母为子女购买的笔记本均用于交换，所以属于商品。小李赠送同学的礼物不是用于交换，而是免费送的，不属于商品。因此，选择 A 选项。

7. A【解析】本题考查民法。《民法典》1084 条规定，父母与子女间的关系，不因父母离婚而消除。离婚后，子女无论由父或者母直接抚养，仍是父母双方的子女。离婚后，父母对于子女仍有抚养、教育、保护的权利和义务。离婚后，不满两周岁的子女，以由母亲直接抚养为原则。已满两周岁的子女，父母双方对抚养问题协议不成的，由人民法院根据双方的具体情况，按照最有利于未成年子女的原则判决。子女已满八周岁的，应当尊重其真实意愿。因此，选择 A 选项。

【拓展】B 项：《民法典》1077 条规定，自婚姻登记机关收到离婚登记申请之日起三十日内，任何一方不愿意离婚的，可以向婚姻登记机关撤回离婚登记申请。

前款规定期限届满后三十日内，双方应当亲自到婚姻登记机关申请发给离婚证；未申请

的，视为撤回离婚登记申请。B项错误。

C项：《民法典》第1052条规定，因胁迫结婚的，受胁迫的一方可以向人民法院请求撤销婚姻。请求撤销婚姻的，应当自胁迫行为终止之日起一年内提出。而不是自结婚登记之日起一年内提出。C项错误。

D项：《民法典》第1079条规定，夫妻一方要求离婚的，可以由有关组织进行调解或者直接向人民法院提起离婚诉讼。人民法院审理离婚案件，应当进行调解；如果感情确已破裂，调解无效的，应当准予离婚。有下列情形之一的，调解无效的，应当准予离婚：

- (一) 重婚或者与他人同居；
- (二) 实施家庭暴力或者虐待、遗弃家庭成员；
- (三) 有赌博、吸毒等恶习屡教不改；
- (四) 因感情不和分居满二年；
- (五) 其他导致夫妻感情破裂的情形。

一方被宣告失踪，另一方提起离婚诉讼的，应当准予离婚。

经人民法院判决不准离婚后，双方又分居满一年，一方再次提起离婚诉讼的，应当准予离婚。而不是因感情不和分居满一年。D项错误。

8. C【解析】本题考查民法。《民法典》第1142条规定，遗嘱人可以撤回、变更自己所立的遗嘱。立遗嘱后，遗嘱人实施与遗嘱内容相反的民事法律行为的，视为对遗嘱相关内容的撤回。立有数份遗嘱，内容相抵触的，以最后的遗嘱为准。因此，选择C选项。

【拓展】A项：《民法典》第1137条规定，以录音录像形式立的遗嘱，应当有两个以上见证人在场见证。遗嘱人和见证人应当在录音录像中记录其姓名或者肖像，以及年、月、日。李大爷的见证人只有小赵一个，因此遗嘱无效。A项错误。

B项：《民法典》第1161条规定，继承人以所得遗产实际价值为限清偿被继承人依法应当缴纳的税款和债务。超过遗产实际价值部分，继承人自愿偿还的不在此限。

继承人放弃继承的，对被继承人依法应当缴纳的税款和债务可以不负清偿责任。孙先生放弃继承父亲的遗产，可以不负清偿责任。B项错误。

D项：《民法典》第1149条规定，遗产管理人可以依照法律规定或者按照约定获得报酬。D项错误。

9. A【解析】本题考查地理国情并选错误项。三江源区域是长江、黄河、澜沧江三大河流的发源地，被誉为“中华水塔”，具有青藏高原生态系统和生物多样性的典型特点，是我

国江河中下游地区和东南亚区域生态环境安全及经济社会可持续发展的重要生态屏障。A 项说法错误。因此，选择 A 选项。

【拓展】B 项：三江源是第一个被正式设立的“国家公园”。是党中央、国务院统筹推进“五位一体”总体布局的重大战略决策，是贯彻创新、协调、绿色、开放、共享发展理念的重要举措，是加快生态文明体制改革、建设美丽中国的重要抓手，是践行“绿水青山就是金山银山”的重要行动，是生态文明制度建设的重要内容，是实现人与自然和谐共生的现代化的具体实践。它位于地球“第三极”青藏高原腹地，以山原和高山峡谷地貌为主，主要山脉有昆仑山主脉及其支脉可可西里山、巴颜喀拉山、唐古拉山等，地势高耸，平均海拔 4500 米以上。是世界上海拔最高的国家公园。B 项正确。

C 项：三江源国家公园包括三江源国家级自然保护区的扎陵湖—鄂陵湖、星星海、索加—曲麻河、果宗木查和昂赛 5 个保护分区和可可西里国家级自然保护区。其中青海可可西里世界自然遗产地完整划入了三江源国家公园长江源园区。C 项正确。

D 项：三江源是世界高海拔地区生物多样性特点最显著的地区，被誉为高寒生物自然种质资源库。其中有国家一级重点保护有藏羚、野牦牛、雪豹等 16 种，国家二级重点保护动物有岩羊、藏原羚等 35 种。另外，还有省级保护动物艾虎、沙狐、斑头雁、赤麻鸭等 32 种。D 项正确。

10. D 【解析】本题考查中国史。①焚书坑儒，又称“焚诗书，坑术士（一说述士，即儒生）”，西汉之后称“焚书坑儒”。秦始皇为建立专制主义政治体系，统一思想，在公元前 213 年和公元前 212 年焚毁书籍、坑杀“犯禁者四百六十余人”。②请君入瓮，该成语出自《资治通鉴·唐纪·则天皇后天授二年》（一说出自《朝野僉载》），是唐代女皇武则天手下的酷吏来俊臣设计用周兴教授的刑讯逼供之法审讯周兴的故事。用以喻指以其人之法，还治其人之身。③乌江自刎，据《史记·项羽本纪》记载，公元前 202 年，楚汉战争中项羽被刘邦打败后，项羽带领八百人马突出重围，来到乌江江畔，这时乌江亭长劝项羽赶快渡江，以图东山再起、报仇雪恨，可是项羽却笑着说：“天之亡我，我何渡为！且籍与江东子弟八千人渡江而西，今无一人还，纵江东父兄怜而王我，我何面目见之！纵彼不言，籍独不愧于心乎！”于是拔剑自刎而死。④卧薪尝胆，春秋时期越王勾践战败，被吴国捉去后来放还。勾践不忘败辱之耻，怕自己贪于安逸而志气消磨，于是睡觉睡在柴草上，吃饭睡觉前都尝一尝苦胆，表示不忘报仇复国大志。经过励精图治和精心准备，几年后终于打败了吴国。现用来形容一个人忍辱负重，发愤图强。⑤屈原投江讲的是战国时期楚国诗人屈原自沉于汨罗江，

以身殉楚国。发生在战国时期。

按照年代先后顺序排列是：④春秋⑤战国①秦朝③秦末汉初②唐朝。

因此，选择 D 选项。

11. A 【解析】分析语境。前后两个事例具有相似性，所填成语要能连接前后两件事，表达这种相似性。对比选项。“无独有偶”指虽然罕见，但是不只一个，还有一个可以成对儿（多用于贬义），表示两事或两人十分相似，符合语境。“如出一辙”比喻两件事情非常相似，意思虽对，但是不能单用，一般都说“和……如出一辙”，不符合语境，排除 B 项。“好事成双”指好事同时到来，与文段的感情倾向不符，排除 C 项。“祸不单行”指不幸的事接连发生，文段中所举的事情不是祸事，不符合语境，排除 D 项。因此，选择 A 选项。

12. D 【解析】分析语境。顿号表并列，所填词与“与上级环保部门对着干”表意类似，对应的是基层政府“公然伪造公文、编造整改事实”的做法。对比选项。“口是心非”和“言不由衷”都侧重说法，而非做法，排除 A 项和 C 项。“两面三刀”比喻耍两面派手法，当面一套，背后一套，通常的是形容做人，不符合语境，排除 B 项。“阳奉阴违”指表面上遵从，暗地里不执行，对应基层政府的做法，“阳奉阴违”符合语境。因此，选择 D 选项。

【拓展】口是心非：指嘴里说的是一套，心里想的又是一套，心口不一致。言不由衷：话不是从内心发出来的，即说的不是真心话。

13. D 【解析】第一空，根据语境，应该是通过伤害鳄鱼的事件可以看出游客的素质堪忧。“流露”指（意思、感情）不自觉地表现出来，如真情流露，不符合语境，排除 C 项。第二空，根据语境，应该是这些人没有起码的仁爱之心。“缺乏”符合语境。“匮乏”一般与物资搭配，“贫乏”侧重不丰富，一般不加宾语，排除 A 项、B 项。因此，选择 D 选项。

14. C 【解析】分析第一空。文段意思是债务很高。A 项“事随境迁”指环境改变了，事物也随之发生变化；D 项“居高临下”指处于有利的地位或傲视他人。二者都不能体现“高”的含义，不符合文意，排除 A 项和 D 项。B 项“水涨船高”指事物随着它所凭借的基础的提高而提高，文中未体现一个跟随另一个变化的意思，不符合文意，排除 B 项。C 项“居高不下”指没有下降的趋势，能说明债务一直很高，符合文意。锁定答案 C 选项。验证第二空。“发展模式”为常规搭配。因此，选择 C 选项。

【拓展】形式：指某物的样子和构造，区别于该物构成的材料，即为事物的外形。也有指办事的方法。模式：主体行为的一般方式。

15. B 【解析】突破口在第二空。用于修饰“大气”。A 项和 D 项“浑浊”一般用于水

中有固体或者沉淀，而不清楚，不搭配“大气”，排除A项和D项。B项和C项“混浊”指水、空气等含有杂质，不清洁，不明澈或比喻社会环境的阴暗、肮脏。“混浊”符合文意。再看第三空。C项“加之”表示并列，而文段意思是“视野模糊”进而产生了“能见度恶化”的结果，不符合文意。B项“导致”表示因果关系，符合文意。答案锁定B选项。第三步，验证第一空。文段意思是找出雾和霾的不同，“区别”符合文意。因此，选择B选项。

【拓展】区别：两个或两个以上的事物间的不同，一般是在存在共同点的情况下说有“区别”。**区分：**分开来两个不同的事物。

16. A **【解析】**第一空，根据“也频频出现”可知，网络在线教育机构很多。“雨后春笋”比喻新生事物大量地涌现出来，而且常用作“如雨后春笋般”，符合语境。“星罗棋布”形容数量多，分布广，不能和“频频出现”相照应，排除B项。“星火燎原”比喻新生事物开始时力量虽然很小，但有旺盛的生命力，前途无限，符合语境。“春笋怒发”指春天的竹笋迅速茂盛地生长，比喻好事层出不穷，符合语境。第二空，与“资金”搭配。“监管”指监视管理；监督管理，符合语境。“监督”指察看并督促，一般不与“资金”搭配，排除D项。“控制”侧重使不超出范围，不符合语境，排除C项。因此，选择A选项。

17. A **【解析】**第一空，破折号表解释说明，根据“几乎是好几代人的共同记忆”可知，大多数人对“强迫学生理发”这件事是不感觉奇怪的，认为很正常。“不足为奇”指事物、现象等很平常，通常修饰的是某件事，而文段的主语是人们的反应，不符合语境，排除C项。“老生常谈”比喻听厌了的没有新鲜意思的话，前文讨论的是事件，而非话语，不符合语境，排除D项。第二空，根据“诸多小小芥蒂”可知，应该是发生过很多摩擦纠纷。“不可胜数”指数不过来，形容多，符合语境。“五花八门”比喻变化多端或花样繁多，侧重花样多，而不是数量多，不符合文意，排除B项。因此，选择A选项。

【拓展】见怪不怪：看到奇异的事物，镇定自若，不大惊小怪。**习以为常：**常做某种事情或常见某种现象，成了习惯，就觉得很平常了。**不计其数：**无法计算数目，形容极多。**数不胜数：**数也数不过来，形容很多。

18. C **【解析】**第一空，搭配“法律概念”，意思是分辨清楚与“家暴”相关的法律概念。“厘清”指整理清楚；“分清”指分辨清楚。二者均符合语境。“理清”一般是理出条理，常搭配“思路”“头绪”等，不符合语境，排除A项。“梳理”比喻对事物进行整理、分析，也不符合语境，排除D项。第二空，结合选项与文段，应该是受害人在被侵害后坚决地选择用法律武器保护自己。“毫不犹豫”指一点儿也不迟疑，符合语境。“心甘情愿”

指完全愿意，毫不勉强，不符合语境，排除 B 项。因此，选择 C 选项。

【拓展】无所顾忌：没有什么顾虑、畏惧。不假思索：不经过考虑就做出反应。形容做事、应答非常迅速。

19.D【解析】第一空，顿号表并列，所填词与“藏头露尾”并列，对应“逃避监管与处罚”。“声东击西”指声张击东而实击西。用以迷惑敌人，造成敌人错觉，给予出其不意的攻击。符合语境。“出奇制胜”指用对方意料不到的办法来取胜，感情倾向偏积极，与文段的感情倾向不符，排除 A 项。“避实就虚”“避重就轻”侧重谈问题时回避主要问题，只谈无关紧要的方面，而文段侧重做法，不符合语境，排除 B、C 项。锁定答案为 D 项。验证 D 项。“加强金融监管”符合语境。因此，选择 D 选项。

【拓展】藏头露尾：形容说话办事故意藏一点儿露一点儿，不完全表露出来。避实就虚：意思是避开敌人的主力，进攻其薄弱环节。后也指谈问题或处理问题时回避要害。避重就轻：避开重要的而拣次要的来承担，也指回避主要的问题，只谈无关紧要的方面。

20.B【解析】第一空，根据“本来家里有病人就很难受，照顾病人也很辛苦，最后连基本休息质量都难以保证”可知，情况是越来越糟的。“雪上加霜”比喻由于另外的原因使受损害的程度加重，符合语境。“火上浇油”比喻使别人更加愤怒，使事态更加严重，一般都是指一些做法使情况更糟，不能与文段信息相对应，排除 A 项。“佛头加秽”比喻不好的东西放在好东西上面，玷污的好的东西，文段一开始也没有好的东西，不符合语境，排除 C 项。“避坑落井”比喻避去一害又受一害，文段也没有避去一害，而是一直都处于不好的境地，排除 D 项。锁定答案为 B 项。验证 B 项。“考验服务态度和水平”符合语境。因此，选择 B 选项。

【拓展】考验：考查验证；拷问，审讯拷打。考察：实地观察调查或审察考核。

21.D【解析】观察特征。组成元素不同，优先考虑数量类或属性类。图形中均存在曲线和直线，且均有交点，考虑曲直交点。根据规律进行分组。图形①⑤⑥中曲直交点的数量为 1，图形②③④中曲直交点的数量为 2，分为两组。因此，选择 D 选项。

22.C【解析】观察特征。组成元素不同，优先考虑数量类或属性类。每个图形均存在黑色的粗线条，考虑元素的个数和种类。两段式，第一段找规律，第二段应用规律。第一段中，图形的部分数依次为 4、5、6，呈等差规律；第二段中前两个图形的部分数依次为 4、5，所以问号处的图形部分数应该为 6，排除 B、D 项；进一步观察，发现第一段每个图形中相同元素个数依次为 4、3、2，呈等差规律，第二段中前两个图形的相同元素的个数依次为 4、3，

所以问号处的图形中相同元素的个数应为 2，排除 A 项。因此，选择 C 选项。

23.C【解析】观察特征。组成元素不同，优先考虑数量类或属性类，对称特征明显，考虑属性类对称性。一条式，从左到右找规律。题干中的前五个图形依次为中心对称图形、轴对称图形、中心对称图形、轴对称图形、中心对称图形，两种图形交替出现，所以问号处的图形应为轴对称图形，且仅有一条竖直对称轴，只有 C 项符合。因此，选择 C 选项。

24.C【解析】观察特征。每幅图中都有相同数量的白圆和黑圆，优先考虑功能元素。根据规律进行分组。图形①③④中白圆与黑圆标记的封闭区间面积比为 2 比 1，图形②⑤⑥中白圆与黑圆标记的封闭区间面积比为 1 比 2，分为两组。因此，选择 C 选项。

25.B【解析】观察特征。图形组成相同，考虑动态位置。一条式，从左到右找规律。所给图形中的圆圈沿着顺时针方向，分别位于左、上、右、下、左，故问号处图形的圆圈应位于上方，排除 C、D 项；同时，圆圈内的箭头依次沿着逆时针方向旋转 45 度，排除 A 项。因此，选择 B 选项。

26.C【解析】观察特征。图形组成相似，优先考虑样式类。两段式，第一段找规律，第二段应用规律。第一段，前两个图形去异求同，可得第三幅图；将此规律应用到第二段，只有 C 项符合。因此，选择 C 选项。

27.B【解析】观察特征。组成元素不同，且第三幅图形特征明显，考虑数量类中对角的考查。一条式，从左到右找规律。观察发现，题干图形中所有角的数量不构成规律，考虑角的分类，发现题干图形中锐角的个数依次为 0、1、2、3、？，所以问号处应填入锐角个数为 4 的图形，只有 B 项符合。因此，选择 B 选项。

28.C【解析】观察特征。图形元素不同，优先考虑数量类。一条式，从左到右找规律。题干第一个图为典型的两笔画图形，考虑图形的笔画数，题干中所有图形均为两笔画图形，只有 C 项符合。因此，选择 C 选项。

29.B【解析】本题考查折纸盒。分别对题干中的六个面进行编号，如下图所示：

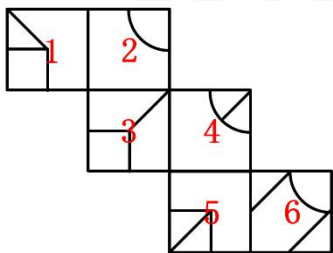

分析选项。A 项：面 2 和面 5 为一组相对面，不可能同时出现，排除；B 项：面 1、面

3 和面 5 之间的相对位置关系与题干平面展开图中的一致，正确；C 项：选项中，从面 4 经过面 2 向面 6 画时针，时针方向为逆时针，而在题干平面展开图中，面 4 经过面 2 向面 6 画时针，时针方向为顺时针，排除；D 项：面 3 和面 6 是相对面，不能同时出现，排除。因此，选择 B 选项。

30.C 【解析】观察特征。图形相似，考虑样式类。九宫格，优先横向观察。第一行，图 2 经过左右或上下翻转后，与图 1 去同求异得到图三，第二行验证符合规律，第三行应用规律，只有 C 项图形是第三行图 2 经过上下翻转后与图 1 去同求异得到的。因此，选择 C 选项。

31.A 【解析】本题考查基础应用问题，用方程法解题。设小孙得了 $2x$ 分，则小王得分为 $2x \times 1.5 = 3x$ ，小张得分为 $2x + 15$ 。根据“小张得分是另外两人得分的一半”，可得 $2 \times (2x + 15) = 2x + 3x$ ，解得 $x = 30$ （分），则总分为 $2x + 3x + 2x + 15 = 7x + 15 = 7 \times 30 + 15 = 225$ （分）。因此，选择 A 选项。

32.D 【解析】本题考查概率问题。2—10 中除了 4 和 8 之外，还有 2、3、5、6、7、9、10，要求两张票的乘积大于 $4 \times 8 = 32$ ，则分情况讨论：（1）抽出的牌中有 10，则需要另外一张牌是 5、6、7、9 中的一张，共 4 种；（2）抽出的牌中有 9，则需要另外一张牌是 5、6、7 中的一张，共 3 种；（3）抽出的牌中有 7，则需要另外一张牌是 5、6 中的一张，共 2 种。其余情况均不满足，则共有 $4 + 3 + 2 = 9$ （种），总的情况为从 7 个数字中抽取 2 个，共 $C_7^2 = 21$ （种），则所求概率为 $\frac{9}{21} = \frac{3}{7} = 40\%$ 。因此，选择 D 选项。

33.D 【解析】本题考查工程问题与星期日期问题杂糅，用赋值法解题。赋值工程总量为 45（15 和 9 的公倍数），则甲工程队的效率为 $45 \div 15 = 3$ ，乙丙整体效率为 $45 \div 9 = 5$ 。根据“甲从周一开始工作，本周五完成当天任务后离开”，可知甲工作了 5 天，完成 $3 \times 5 = 15$ ，剩余 $45 - 15 = 30$ ，还需要乙丙工作 $30 \div 5 = 6$ （天），下周工作日有五天，即在下周的周一可以完成任务。因此，选择 D 选项。

34.D 【解析】本题考查几何问题。E 是 AB 上一点，则 $\triangle CDE$ 的底边为 CD，高为 AD（或 BC）= 4 米， $CD = AB = 2r = 2 \times 4 = 8$ （米），则 $S_{\triangle ADC} = \frac{1}{2} \times CD \times AD = \frac{1}{2} \times 8 \times 4 = 16$ （平方米），是固定值。三角形 CDE 中，CD 的长度是固定的。根据三角形面积一定，越接近正三角形，周长约短。则当点 E 在点 O 处时，周长最短，即 CE+DE 的长度最短。此时， $DE = CE = \sqrt{2} AD = 4\sqrt{2}$ （米），则最短距离为 $CE + DE = 8\sqrt{2}$ （米）。因此，选择 D 选项。

【拓展】亦可用找对称点及两点之间直线最短进行解题

35.B【解析】本题考查经济利润问题，属于最值优化类。设降价 x ，总利润最大，根据总利润=单利×销量，则总利润为 $(20-x-10) \times (60+10x) = 10(10-x)(6+x)$ ，在 $10-x=6+x$ 处，利润最大，此时解得 $x=2$ （元），售价 $=20-2=18$ （元）。因此，选择 B 选项。

36.B【解析】本题考查现期比重计算中的求整体。定位文字材料第一段“2018 年全国旅游及相关产业增加值为 41478 亿元，占国内生产总值（GDP）的比重为 4.51%，比上年提高了 0.05 个百分点”。根据整体=部分÷比重，代入数据得 2018 年全国国内生产总值为 $\frac{41478}{4.51\%}$ ，选项首位相同，分母从左向右截取前三位得 $\frac{41478}{451}$ ，直除首两位商 91。因此，选择 B 选项。

37.A【解析】本题考查现期比重计算。定位文字材料第一段“2018 年全国旅游及相关产业增加值为 41478 亿元，占国内生产总值（GDP）的比重为 4.51%，比上年提高了 0.05 个百分点”和表格第二行。根据比重=部分÷整体，旅游业增加值占当年 GDP 的比重=旅游业增加值÷GDP = 旅游业增加值÷（旅游及相关产业增加值÷4.51%） = $90.4\% \times 4.51\% \approx 90\% \times 4.5\% = 4.05\%$ 。因此，选择 A 选项。

38.C【解析】本题考查基期倍数计算。定位表格材料。根据基期倍数公式 $\frac{A}{B} \times \frac{1+b}{1+a}$ ，代入数据得 $\frac{37501}{3976} \times \frac{1+8.5\%}{1+9.5\%}$ ，根据复杂计算算一半原则，选项首位相同，分母从左向右截取前三位，左半部分得 $\frac{37501}{398}$ ，直除首三位商 942，右半部分略 <1 ，则正确答案首三位应该略小于 942，只有 C 选项满足。因此，选择 C 选项。

39.C【解析】本题考查增长量计算。定位表格材料。旅游住宿业同比增速 $9.7\% \approx \frac{1}{10.5}$ ，根据增长量计算 $n+1$ 原则，2018 年全国旅游住宿业增加值较上年约增加 $\frac{3262}{10.5+1} = \frac{3262}{11.5}$ ，直除首两位商 28。因此，选择 C 选项。

40.C【解析】本题考查综合分析且需选出正确的一项。A 项，考查简单计算，2017 年全国旅游及相关产业增加值占国内生产总值的比重为 $4.51\% - 0.05\% = 4.46\%$ ，故 A 项错误。B 项，考查直接读数比较，2018 年旅游业中增加值同比增速超过 10% 的行业有旅游娱乐业和旅游综合服务业共 2 个，故 B 项错误。C 项，考查两期比重比较，根据两期比重比较口诀，部分量旅游出行行业增加值同比增速 $10.0\% >$ 旅游业增加值同比增速 9.5% ，则比重上升，

故 C 项正确。D 项，考查基期量计算，根据基期量 = 现期量 ÷ (1 + 增长率)，得 2017 年全

国旅游购物业增加值为 $\frac{13005}{1 + 9.3\%} = \frac{13005}{1.093} < 12000$ (亿元)，故 D 项错误。因此，选择 C 选项。



扫码进入 QQ 备考交流群



微信扫码领取备考资料