

版权所有  
复制必究

## 2020 年美术真题解析

### 重要提示：

为维护您的个人权益，确保文职考试的公平公正，请您协助我们监督考试实施工作。

本场考试规定：监考老师要向本考场全体考生展示题本密封情况，并邀请 2 名考生代表验封签字后，方能开启试卷袋。

仅限华图教育内部教学使用！

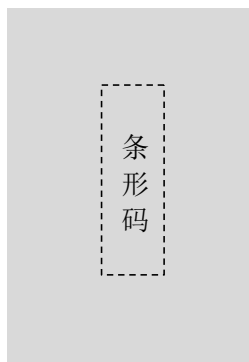

请将此条形码揭下，  
贴在答题卡指定位置

准考证号

姓名



## 2020 年美术真题解析

### 一、单项选择题（共 10 分，每题 2 分）

1-5、BAACB

### 二、填空（共 9 题 1 分 20）

6、《人面鱼纹彩陶盆》 《舞蹈纹彩陶盆》

7、《千里江山图》

8、马蒂斯、野兽派

9、赖特、乌松

10、皇家园林、私家园林、寺观园林

11、黄筌、徐熙

12、米隆、罗丹、亨利·摩尔

13、齐白石、徐悲鸿、李可染

14、《莲鹤方壶》、《长信宫灯》

### 三、选择题（共 10 题，每题 2 分，共 20 分）

15-20、DCDCB 21-24、BDAC

### 四、判断题（正确的在题后括号内打√，错的打×，每小题 1 分，共 10 分）

25-30、×√×√√ 31-34、×√√×

### 五、简答题：（共 20 分）

35、美术语言是指造型艺术的基本构成因素，如点、线、形状、色彩、结构、明暗、空间、材质、肌理等，以及将造型元素组合成一件完整的作品的基本原理，包括多样统一、比例、对称、平衡、节奏、对比、和谐等。

1. 美术语言为美术学科奠定了理论基础。

2. 美术语言是一种特殊的语言符号，是技巧、形式和内容的有机结合体。

3. 利用美术语言可以在绘画中摹形造境，通过造型、色彩等手段展现美术学科的艺术魅力

36、1. 《血衣》是王式廓以在华北地区参加土地改革运动所积累的生活体验为素材而创作的大型素描，也是曾经引起广泛社会反响的杰出革命历史画。

2. 作品中以一位农村妇女手持血衣作为揭示主题和画面情节的中心，用一系列饱受封建剥削和摧残的农民形象组成了控诉斗争的宏大场面，表现了农民的痛苦、仇恨与斗争激情。

3. 作品场面宏大，人物众多，作者真实、生动地刻画了不同人物的性格特征和内心世界，富有极强的艺术感染力。

4、《血衣》显示了民主革命所带来的翻天覆地的历史变化和人民群众当家作主的时代的到来。

37、图一为意大利文艺复兴盛期米开朗基罗的雕塑作品《大卫》。

米开朗基罗用艺术手法再现《圣经》传说中古代以色列的大卫，表现的却是他在迎接战斗时的状态。

雕塑充分体现出一种顽强、坚定和正义的精神气质，把大卫作为保卫城市共和的一名青年战士的典型来塑造。

作品中大卫双目凝视远方，左手拿着挂在肩上的投石器，正准备投入一场新的战斗。这尊雕像作为形式与内容完美结合的典范作品来欣赏。

图二为 17 世纪意大利巴洛克艺术大师贝尼尼的雕塑《阿波罗与达芙妮》。

1. 形式上强调运动感、空间感、豪华感，具有浓厚的享乐主义色彩。

2. 内容上打破了理性的宁静和谐，具有浓厚的浪漫主义色彩，强调艺术家丰富的想象力。

38、（一）特点：

1. 他在吸收印象主义外光与色彩的成就基础上，更专注于物质的具体性、稳定性和内在结构的表现。

2. 塞尚认为“自然中的每件东西都与立方体、球体、圆锥体、圆柱体极为相似”，因此他采用色的团块表现法来描绘物象的体积和深度用色彩的冷暖关系来塑造。

原因：

塞尚一生的创作活动都是为了追求心目中永恒性的形体和坚实的结构，以创造形象的重量

感、体积感、稳定感，最后达到简单化和几何化的效果，塞尚的艺术探索对立体主义和抽象主义影响深远，这使他成为立体主义和抽象主义的始祖，因此被称为“现代绘画之父”。

六. 招贴设计（10分）

# 共同战疫

——用爱化解困难，用心凝聚力量



七. 作图题: (10分)

1、

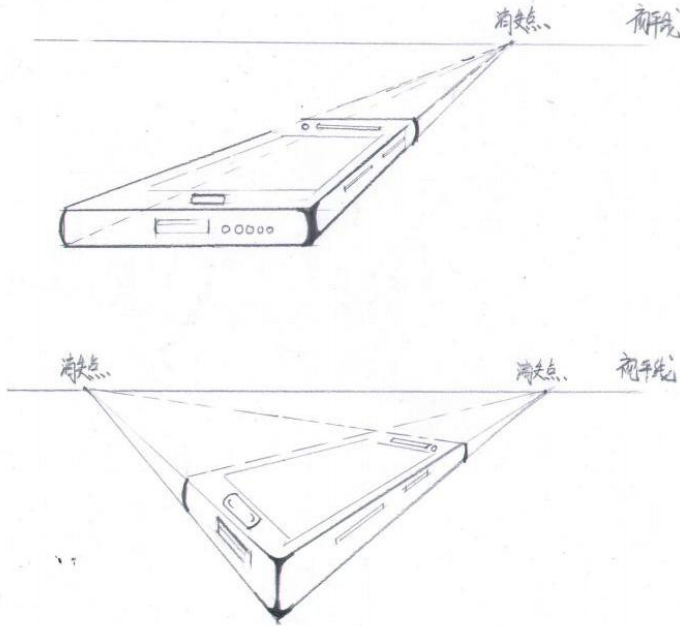

2、

