

目录

第一章 湖北省大型教师招聘考试.....	1
(一) 综述.....	1
(二) 公开招聘及专项招聘.....	1
一、湖北省直事业单位招聘考试——D类教师岗.....	1
1. 考试公告(摘选 2020 年).....	1
2. 报名及招录情况.....	1
3. 面试考情.....	2
4. 考试科目及题型题量分析.....	2
1. 考试公告(摘选 2020 年).....	3
2. 报名及招录情况.....	3
3. 面试考情.....	4
4. 考试科目及题量分析.....	5
三、湖北省义务教师招聘考试.....	5
1. 考试公告(摘选 2020 年).....	5
2. 报名及招录情况.....	6
3. 考试科目及题量分析.....	6
第二章 湖北省内地方单独教师招聘.....	7
1、武汉.....	7
2、荆州.....	8
3、宜昌.....	9
4、襄阳.....	10
5、十堰.....	11
6、孝感.....	11
7、咸宁.....	12
8、鄂州.....	13
9、黄冈.....	14
第三章 笔试高频考点荟萃.....	15
综合应用能力 D 及教育综合知识高频知识点荟萃.....	15
职业能力倾向测验 D 考点荟萃.....	34
一、常识判断.....	34
二、言语理解与表达.....	37
三、判断推理.....	38
四、数量关系.....	41
五、资料分析.....	42
学科笔试部分.....	44
语文高频知识缩影.....	44
数学高频知识缩影.....	48
英语高频知识缩影.....	53
音乐高频知识缩影.....	57
体育高频知识缩影.....	62
美术高频知识缩影.....	64
幼教高频知识缩影.....	68
第四章 湖北省教师招聘面试科目.....	73

(一) 说课.....	73
(二) 试讲.....	73
(三) 答辩.....	74
(四) 结构化面试.....	74
(五) 才艺展示/专业技能测试.....	74
第五章 学科试讲说课精讲课例.....	75
说课精讲课例.....	75
试讲精讲课例.....	85



第一章 湖北省大型教师招聘考试

（一）综述

教师招聘分三部分来讲：公开招聘及专项招聘；校园招聘；学校代课老师招聘。

（二）公开招聘及专项招聘

此类招聘一般是招聘量大，由教育局牵头，多家学校招聘；招考公开且正规，环节完整，“报名缴费-笔试-面试-体检-考察-聘用”等环节内容，都在招聘公告上有详细说明；一般招聘标题都会含“公开招聘”或“专项招聘”的字眼。

某种意义上讲，专项招聘带一点“不平常”的意味，主要有三种形式：一是教师专项招聘，很多地区都是教师类、综合类、医疗类岗位一起招聘，如果出一个专门针对教师的招聘，可以叫做专项招聘。二是临时用人需求需要马上招聘，事业单位招聘一般一年一度，但是等不及了，需要马上招，此类招聘一般出其不意，可遇不可求。三是高层次人才招聘，动辄要求研究生、双一流学历或是科研成绩非凡，一般带编制，无笔试，一般人没有报名资格。

下面开始分考试类型讲解：

一、湖北省直事业单位招聘考试——D类教师岗

1. 考试公告（摘自 2020 年）

公告详情扫码查看



2020 年湖北省直事业单位招聘考试公告

2. 报名及招录情况

顾名思义，是指湖北省事业单位直属的一些单位招聘，这个招聘教师岗招的很少，因为省直属的中小学毕竟很少，更多的是市直属或者区直属的。省事业单位下属单位的招聘岗位多为 ABCE 岗，教师岗极少，看以往的岗位表，岗位都在武汉，招聘单位一般都是省直机关幼儿园和武昌水果湖的几所学校。

湖北与多地事业单位笔试时间以及试卷是一样的，我们可以称为“全国事业单位联考”，联考省份一般包含湖北、安徽、贵州、云南、广西、宁夏、青海、陕西、甘肃。

近三年湖北省直事业单位联考时间点及笔试内容如下：

近三年湖北省直事业单位联考时间点						
年份	公告时间	报名时间	笔试时间	笔试内容	面试时间	面试内容
2018年	4月2日	4月8日-4月15日	5月26日	8:30-10:00《职业能力倾向测验》 10:00-12:00《综合应用能力》	各岗位不同	各地区不同
2019年上	4月1日	4月8日-4月12日	5月19日	8:30-10:00《职业能力倾向测验》 10:00-12:00《综合应用能力》	各岗位不同	各地区不同
2019年下	9月6日	9月16日-9月20日	10月27日	8:30-10:00《职业能力倾向测验》 10:00-12:00《综合应用能力》	各岗位不同	各地区不同
2020年	6月3日	6月8日-6月12日	7月25日	8:30-10:00《职业能力倾向测验》 10:00-12:00《综合应用能力》	各岗位不同	各地区不同

省直考试的报名人数、进入面试人员以及笔试成绩都不会全部向社会公布，是否公布要看各地市的安排，

详细情况可以参考下面表格

如下为省直联考 D 类近三年招录人数及报考人数：

	2018年		2019年上半年		2019年下半年		2020年	
	招录人数	最终报考人数	招录人数	最终报考人数	招录人数	最终报考人数	招录人数	最终报考人数
省直	22	525	24	436	/	/	17	1535
咸宁	16	未公布	30	未公布	/	/	49	695
天门	97	未公布	160	790	/	/	85	1117
潜江	30	未公布	/	/	/	/	/	/
黄石	222	3508	/	/	16	未公布	28	412
黄冈	/	/	/	/	/	/	299	3177
十堰	145	未公布	/	/	/	/	/	/
鄂州	50	未公布	51	未公布	/	/	29	235
仙桃	7	未公布	/	/	/	/	/	/
宜昌	154	未公布	58	610	/	/	136	2194
襄阳	158	1541	/	/	102	1465	/	/
恩施	101	未公布	31	未公布	12	195	35	676
荆门	162	1717	212	未公布	/	/	144	815
随州	/	/	32	未公布	/	/	104	531
孝感	/	/	/	/	127	未公布	137	未公布
神农架	/	/	/	/	14	未公布	/	/

3. 面试考情

省直教师岗资格复审一般在笔试后 1 个月进行，资审之后半个月到 1 个月，即为面试。至于面试形式，中小学多为说课，幼儿园为技能测试或才艺展示。近几年，湖北多个地市是和湖北省直事业单位招聘统考的（我们可以将这场考试称为“湖北事业单位统考”），即笔试时间与笔试试卷是一样的，但面试还是各个单位自行组织。详细情况如下：

年份	职业能力倾向测试（单选）					综合应用能力（主观）			
	常识判断	言语理解	判断推理	数量分析	策略选择	合计	辨析题	案例分析	教案设计
2019年上	30	20	10	15		100	3	0	1
2019年下	20	25	25	15	15	100	1	3	1
2020年	20	25	30	15	10	100	1	3	1

4. 考试科目及题型题量分析

地市	年份	公告时间	招录人数	资审时间	面试时间	面试形式
湖北省直D类	2018	4月2日	22	7月7日	7月28日	说课、试讲、结构化
	2019	4月1日	24	6月11日	8月27日	说课、试讲、结构化
	2020	6月3日	17	8月25日	9月4日-12日	说课、试讲、结构化
咸宁	2018	4月2日	16	7月7日	7月28日	说课、试讲、结构化
	2019	4月1日	30	电话通知	电话通知	说课、试讲、结构化
	2020	6月3日	49	8月27日	9月24日、9月26日	说课、试讲、结构化
天门	2018	4月2日	97	7月7日	7月29日	说课、试讲、结构化
	2019	4月1日	160	7月3日	7月14日	结构化
	2020	6月3日	85	9月7日-8日	9月19日	见通知书
潜江	2018	4月2日	30	7月25日	9月8日	说课、试讲、结构化
	2019	/	/	/	/	/
	2020	/	/	/	/	/
黄石	2018	4月2日	222	各单位另行通知	8月11-8月12日	说课、试讲、结构化
	2019	/	/	/	/	/
	2020	6月3日	28	8月25日	8月30日、9月6日	说课、试讲、结构化
十堰	2018	4月2日	145	7月5日-6日	7月29日-30日	试讲、结构化
	2019	/	/	/	/	/
	2020	/	/	/	/	/
鄂州	2018	4月2日	50	7月6日	未知	说课、结构化
	2019	4月1日	51	7月4日	7月28日	说课
	2020	6月3日	29	9月1-2日	9月12日	说课、技能展示
仙桃	2018	4月2日	7	7月2日-3日	7月10日-11日	说课、试讲、结构化
	2019	/	/	/	/	/
	2020	/	/	/	/	/
宜昌	2018	4月2日	154	7月4日-6日	7月7日	说课、试讲、结构化
	2019	4月1日	58	6月27日-7月10日	7月14日	结构化
	2020	6月3日	136	9月3日-10日	9月13-20日	说课+结构化
襄阳	2018	4月2日	158	7月11日	8月1日-2日	说课、试讲、结构化
	2019	/	/	/	/	/
	2020	/	/	/	/	/
恩施	2018	4月2日	101	7月12-13日	7月28日	说课、试讲、结构化
	2019	4月1日	31	7月5日	8月3日	结构化
	2020	6月3日	35	9月10日-15日	9月26日-10月18日	说课、试讲、结构化
随州	2018	/	/	/	/	/
	2019	4月1日	32	7月8日	7月27日	结构化
	2020	6月3日	104	9月5日-23日	9月19日-24日	说课、才艺、结构化
荆门	2018	4月2日	162	7月13-14日	7月28日-8月11日	说课、试讲、结构化
	2019	4月1日	212	6月28日-29日	7月12日-8月10日	说课、试讲、结构化
	2020	6月3日	144	8月27日	9月5日-12日	说课、才艺、结构化
黄冈	2018	/	/	/	/	/
	2019	/	/	/	/	/
	2020	6月3日	299	9月1日-16日	9月12日-10月25日	说课、才艺
孝感	2018	/	/	/	/	/
	2019	/	/	/	/	/
	2020	6月3日	137	8月25日-9月8日	9月12日-26日	说课、结构化

二、武汉市直事业单位招聘考试——D类教师岗

1. 考试公告（摘自 2020 年）

公告详情扫码查看



2020 年武汉市直事业单位招聘考试公告

2. 报名及招录情况

根据公告详情，分析了近三年武汉市直的招考详情以及各区招录人数及报考人数如下：

2018-2020年武汉市直教师招聘													
考试项目	年份	公告时间	招录人数	年龄限制	学历限制	专业限制	笔面试综合占比	报名时间	笔试时间	笔试内容	资审时间	面试时间	面试形式
武汉市直D类	2020	1月8日	566					1月10日	7月25日		8月23日	9月12日	
	2019	2月13日	719	35岁以内	大专及以上	对应学科	笔试40%，面试60%	2月24日	3月1日	职业能力倾向测验 《综合应用能力》	4月9日	4月27日	说课、试讲、结构化
	2018	3月2日	713					3月3日	3月31日		5月2日	5月13日	

为了方便大家了解市直岗位里面具体的区域招考详情，市直里面的岗位，细分到区域如下所示：

武汉市直各区近三年招录人数及报考人数						
地区	2018年		2019年		2020年	
	招聘人数	最终报考人数	招聘人数	最终报考人数	招聘人数	最终报考人数
蔡甸区	40	1369	63	1486	11	1090
东西湖	19	766	58	1757	62	1648
汉南区	20	327	/	/	/	/
汉阳区	21	409	71	748	60	786
洪山区	30	783	17	735	26	519
黄陂区	91	1882	64	2119	41	1763
江岸区	90	1262	82	1005	84	1381
江汉区	16	788	20	704	23	627
江夏区	70	1822	58	2652	30	1754
硚口区	75	887	42	449	49	448
青山区	36	830	52	1268	27	824
市直	47	1604	24	627	21	719
武昌区	104	1363	89	1424	97	3592
新洲区	44	825	61	1016	35	1062
总计	703	14917	701	15990	566	16213

对 2020 年岗位进行分析，各区域竞争比如下所示：

地区	招录人数	报名人数	竞争比
蔡甸区	11	1090	99.09
东西湖区	62	1648	26.58
汉阳区	60	786	13.10
洪山区	26	519	19.96
黄陂区	41	1763	43.00
江岸区	84	1381	16.44
江汉区	23	627	27.26
江夏区	30	1754	58.47
硚口区	49	448	9.14
青山区	27	824	30.52
市直	21	719	34.24
武昌区	97	3592	37.03
新洲区	35	1062	30.34
总计	566	16213	28.64

可以看出，武汉市直竞争比最大的是蔡甸区，竞争比最小的是硚口区。

3. 面试考情

根据对武汉市各区的面试分析，2020年各区面试地点时间及形式如下：

地区	面试时间	面试地点	面试形式
蔡甸区	9月12日	蔡甸职业教育中心	结构化
东西湖区	9月19日	武汉市东西湖职业技术学校	结构化
汉阳区	9月12日	武汉技师学院	小初：试讲 幼儿：试讲+才艺
洪山区	9月12日	洪山实验外国语学校	结构化
黄陂区	9月13日	武汉市第一商业学校	结构化
江岸区	9月20日	武汉市七一中学	小初：试讲 幼儿：简笔画+演讲+弹唱+舞蹈
江汉区	9月12日	武汉市江汉区红领巾学校阳光校区	其余说课 幼儿：说课+简笔画+弹唱+舞蹈
江夏区	9月12日	武汉市第一商业学校	结构化
硚口区	9月12日	硚口区崇仁路中学	小初：试讲+答辩 幼儿：命题画画、弹唱、跳舞和讲课
青山区	9月19日	青山区吉林街小学	音体美+幼教：试讲+才艺 其余试讲
市直	9月29日	武汉技师学院墨水湖校区	小初：试讲/说课+结构化 幼教：试讲/说课+才艺
武昌区	9月26日	武汉技师学院	结构化
新洲区	9月26日	武汉市第一商业学校	结构化

武汉市各区招考人数汇总如下，由此可以看出，武汉每年招录的人数还是很多的，有些是省直的岗位，有些是市直的岗位，也有区域自己组织的单招，还有放在示范学校里面一起招的，详情如下所示：

2020年武汉各地教师招聘人数				
地区	统考招聘人数	单招招聘人数	示范学校招聘人数	总计
湖北省直	17	0	0	17
蔡甸区	11	170	4	185
东西湖区	62	289	30	381
汉南区	0	282	0	282
汉阳区	60	316	17	393
洪山区	26	165	25	216
黄浦区	41	0	0	41
江岸区	84	130	50	264
江汉区	23	0	18	41
江夏区	30	400	0	430
硚口区	49	0	22	71
青山区	27	0	31	58
武昌区	97	200	90	387
新洲区	35	0	0	35
东湖高新区	0	450	0	450
武汉市直	21	0	19	40
总计	583	2402	306	3291

4. 考试科目及题量分析

2019年-2020年武汉市直D类教师题型题量明细									
年份	职业能力倾向测试（单选）					合计	综合应用能力（主观）		
	常识判断	言语理解	判断推理	数量分析	策略选择		辨析题	案例分析	教案设计
2019年	30	30	30	15	15	120	2	2	1
2020年	20	25	30	15	10	100	1	3	1

三、湖北省义务教师招聘考试

1. 考试公告（摘自 2020 年）

公告详情扫码查看



2020 年湖北省义务教师招聘考试公告

2. 报名及招录情况

近三年义务教师招聘人数统计及竞争比

近三年湖北省义务教师招聘人数统计															
地区	鄂州市	恩施自治州	黄冈市	黄石市	荆门市	荆州市	神农架林区	十堰市	随州市	天门市	仙桃市	咸宁市	襄阳市	孝感市	宜昌市
2018年总岗位数	112	661	1058	396	339	1453	35	789	340	357	159	571	556	728	469
2018年总报名人数	/	/	/	/	/	/	/	/	/	/	/	/	/	/	/
2019年总岗位数	79	662	1372	430	420	1860	20	910	441	310	200	780	885	1040	526
2019年总报名人数	573	4957	4883	2102	1186	5577	60	2814	1723	602	352	2864	3464	2935	2289
2019年竞争比	7.25	7.49	3.56	4.89	2.82	3.00	3.00	3.09	3.91	1.94	1.76	3.67	3.91	2.82	4.35
2020年总岗位数	130	424	1982	681	427	1521	15	1234	580	255	162	1094	1138	1324	425
2020年总报名人数	1961	9156	13768	6550	2738	9032	142	7537	3100	1225	969	5264	8553	7785	3733
2020年竞争比	15.08	21.59	6.95	9.62	6.41	5.94	9.47	6.11	5.34	4.80	5.98	4.81	7.52	5.88	8.78

3. 考试科目及题量分析

2019年-2020年湖北义务教师题型题量明细								
年份	综合知识							
	教综	公基	言语	数量	判断	英语阅读理解	案例分析	写作
2019年	27	17	2	1	1	2	2大题4小题	1
2020年	24	10	2	2	/	2	/	1

义务教师笔试科目：

1、笔试内容分为教育教学专业知识和综合知识两科，均采用闭卷方式进行，各科目考试时间均为 150 分钟。

2、教育教学专业知识科目分学段、分学科命题，根据教学需要和招聘条件，以学科专业知识为主要内容。

如：教学论与学科教学法、分析和解决教育教学实际问题的基本技能、普通高校相关专业基础课程范围内的基本知识。其中：

小学分为（11 科）：语文、数学、科学、英语、思想品德、音乐、体育、美术、信息技术、心理健康、劳动技术。

初中分为（14 科）：语文、数学、英语、思想品德、历史、地理、物理、化学、生物、音乐、体育与健康、美术、信息技术、心理健康。

3、综合知识科目涵盖政治、经济、法律、科技、历史、时事、英语、计算机等方面的知识，同时考察考生的观察分析、逻辑思维、语言理解、综合协调、竞争发展能力和心理素质。

4、教育教学专业知识科目将按照小学、初中两个学段 25 个学科分别命题，开考学科与招聘教师学科分类相一致；综合知识科目不分学段学科，所有考生使用同一套试卷。

第二章 湖北省内地方单独教师招聘

1、武汉

武汉主要的 8 个单招项目有：东湖高新，东西湖，汉南，洪山，江夏，蔡甸，汉阳，黄陂。

近三年武汉单招的招录人数及笔试时间等如下表：

2018-2020年武汉教师招聘考情考务									
考试项目	年份	公告时间	招录人数	报名时间	笔试时间	笔试内容	资审时间	面试时间	面试形式
武汉市直D类	2020	1月8日	566	1月10日	7月25日	《职业能力倾向测验》 《综合应用能力》	8月23日	9月13日	说课、试讲
	2019	2月13日	719	2月24日	3月1日		4月9日	4月27日	
	2018	3月2日	713	3月3日	3月31日		5月2日	5月13日	
临空港开发区（东西湖）	2020	6月19日	289	6月20日	7月31日	《职业能力倾向测验》 《综合应用能力》	8月7日	8月16日	结构化
	2019	4月24日	284	4月26日	5月18日		4月26日	6月1日	
	2018	6月6日 11月22日	310 44	6月11日 11月26日	6月23日 12月8日		7月2日 11月下旬	7月8日 12月15日	
江夏区	2020	7月15日	400	7月16日	8月5日	师范通识、职业能力倾向	8月中旬	8月20日	结构化
	2019	7月2日	207	7月2日	7月20日	公共基础知识、教育法律	7月25日	8月3日	结构化
	2018	7月2日	140	7月3日	7月14日	公共基础知识、教育法律	7月23日	8月4日	结构化
东湖高新区	2020	6月18日	450	6月22日	7月26日	《教师职业能力倾向测试》	8月6日	8月10-12日	试讲、才艺展示、答辩
	2019	2月5日	364	2月20日	3月10日	《教师职业能力倾向测试》 《教育综合知识》	3月下旬	4月7日 4月13日 4月14日	试讲、结构化、答辩、 才艺展示
	2018	3月12日	341	3月18日	4月15日	公共基础知识、教综	4月中下旬	5月中旬	试讲、说课、结构化面
汉阳区	2020	6月26日	316	6月28日	7月11日	师范通识、专业知识、职	7月26日	8月1日	试讲、说课、结构化
	2019	5月17日	352	5月20日	6月16日	师范通识、专业知识、职	5月20日	7月6-7日	试讲
	2018	6月29日	341	6月29日	7月15日	教育综合基础知识、学科	7月26日	8月11日	结构化
黄陂区	2020	/	/	/	/	/	/	/	结构化
	2019	/	/	/	/	/	/	/	
	2018	6月28日	200	6月28日	7月14日	师范通识、专业知识	7月中下旬	8月4日	
洪山区	2020	7月4日	165	7月6日	7月23日	师范通识、职业能力倾向 测试	8月1日	8月9日	5分钟面谈、10分钟试 讲或主题活动设计
	2019	4月24日	158	4月24日	5月11日	师范通识、专业知识	5月下旬	6月1日	5分钟面谈、15分钟试 讲
	2018	5月30日	330	5月30日	6月10日	专业知识、教综	6月20日	6月下旬	骨干教师：15分钟无学
汉南区	2020	6月19日	282	6月22日	7月26日	公共基础知识、教育教学 专业知识	7月下旬	8月8-9日	说课、结构化面试、专 业特长展示
	2019	4月4日	405	4月10日	4月27日		5月上旬	5月25-26日	
	2018	4月9日	381	4月17日	5月17日		5月22日	6月2日	
蔡甸区	2020	6月28日	170	6月28日	7月27日	《职业能力倾向测验》 《综合应用能力》	8月上旬	8月15日	结构化
	2019	4月23日	150	5月5日	6月2日		6月上旬	7月7日	
	2018	8月21日	22	8月21日	8月26日		9月中旬	9月中旬	

东湖高新，俗称武汉光谷，是武汉教师待遇里面最高的，以东湖高新教师招聘为例，分析其题型题量明细如下：

2019年武汉东湖高新教师题型题量明细										
职业能力倾向测试（单选）						教育综合知识				
常识判断	言语理解	判断推理	数量分析	策略选择	合计	单选	多选	填空	综合分析	写作
10	10	15	5	10	50	15	5	5	2	1

2020年武汉东湖高新教师题型题量明细					
职业能力倾向测试（单选）			教育综合知识		
常识判断	判断推理	数量分析	教育学	心理学	策略选择
2	5	5	12	9	5

2、荆州

荆州为非湖北统考地区，但是荆州事业单位各地大部分是同一时间招聘、笔试的，只有少数县城自行组织，面试是由各地自行组织安排的。

荆州 2018 年-2019 年题型题量如下：

荆州D类题型题量分析				
	2018年	总分值	2019年	总分值
常识判断	30	15分	30	15分
言语理解	12	6分	12	6分
数量关系	4	2分	4	2分
定义判断	4	2分	4	2分
逻辑判断	5	2.5分	5	2.5分
资料分析	5	2.5分	5	2.5分
教综单选	70	35分	55	27.5分
案例单选	30	15分	25	12.5分
教育案例分析	0	0	1	10分
教育方案设计	1	20分	1	20分

近三年荆州事业单位笔试考情如下所示：

2018-2020年荆州教师招聘									
地区	年份	公告时间	招录人数	报名时间	笔试时间	笔试内容	资审时间	面试时间	面试形式
荆州市直	2018	9月22日	29	10月7日-10月13日	11月10日	《公共基础知识》 《专业基础知识》	未知	12月15-20日	幼儿园：说课+才艺
	2019	7月25日	41	8月7日-8月14日	9月7日	《公共基础知识》 《专业基础知识》	未知	11月16日-26日	幼儿园：说课+才艺 其他说课+答辩
	2020	11月12日	19	11月23日-26日	12月19日	《公共基础知识》 《专业基础知识》	未知	/	/
公安县	2018	9月22日	70	10月7日-10月13日	11月10日	《公共基础知识》 《专业基础知识》	11月26日-28日	12月23日	幼儿园：说课+才艺； 其他说课+答辩
	2019	7月25日	121	8月7日-8月14日	9月7日	《公共基础知识》 《专业基础知识》	10月12日-10月14日	未知	未知
	2020	/	/	/	/	/	/	/	/
洪湖市	2018	9月22日	39	10月7日-10月13日	11月10日	《公共基础知识》 《专业基础知识》	12月4日	12月23日	幼儿园：说课+才艺； 体育：说课+技能； 其他说课
	2019	7月25日	72	8月7日-8月14日	9月7日	《公共基础知识》 《专业基础知识》	10月8日-10月11日	11月9日	说课
	2020	11月12日	74	11月23日-26日	12月19日	《公共基础知识》 《专业基础知识》	未知	/	/
监利县	2018	9月22日	40	10月7日-10月13日	11月10日	《公共基础知识》 《专业基础知识》	未知	12月23日	说课
	2019	7月25日	54	8月7日-8月14日	9月7日	《公共基础知识》 《专业基础知识》	9月29日-30日	11月17日	说课
	2020	10月28日	63	11月2日-10日	12月5日	《公共基础知识》 《专业基础知识》	/	/	说课
江陵县	2018	9月22日	26	10月7日-10月13日	11月10日	《公共基础知识》 《专业基础知识》	未知	12月22日	幼儿园：说课+才艺； 其他说课
	2019	7月25日	17	7月9日-7月12日	8月3日	《公共基础知识》 《专业基础知识》	8月13日	8月24日	幼儿园：说课+才艺； 其他说课
	2020	/	/	/	/	/	/	/	/
荆州区	2018	9月22日	25	10月7日-10月13日	11月10日	《公共基础知识》 《专业基础知识》	未知	12月9日	说课
	2019	7月25日	24	8月7日-8月14日	9月7日	《公共基础知识》 《专业基础知识》	未知	11月17日	幼儿园：模拟教学+才艺展示
	2020	/	/	/	/	/	/	/	/
松滋市	2018	9月22日	90	10月7日-10月13日	11月10日	《公共基础知识》 《专业基础知识》	11月29日-30日	12月23日	幼儿园：说课+才艺 其他说课+答辩
	2019	7月25日	160	8月7日-8月14日	9月7日	《公共基础知识》 《专业基础知识》	9月27日-28日	未知	未知
	2020	11月12日	49	11月23日-26日	12月19日	《公共基础知识》 《专业基础知识》	/	/	/
石首市	2018	9月22日	45	10月7日-10月13日	11月10日	《公共基础知识》 《专业基础知识》	12月8日-9日	1月13日	音体美+幼教：问答+才艺 其他说课
	2019	7月25日	80	8月7日-8月14日	9月7日	《公共基础知识》 《专业基础知识》	10月11日-10月13日	11月23日	幼儿园：试讲+技能
	2020	11月12日	42	11月23日-26日	12月19日	《公共基础知识》 《专业基础知识》	/	/	/
开发区	2018	9月22日	18	10月7日-10月13日	11月10日	《公共基础知识》 《专业基础知识》	11月28日	12月16日	音美：说课+技能； 其余说课+答辩
	2019	7月25日	32	8月5日-8月7日	8月9日	《公共基础知识》 《专业基础知识》	未知	8月22日	说课+答辩
	2020	/	/	/	/	/	/	/	/
沙市区	2018	9月22日	80	10月7日-10月13日	11月10日	《公共基础知识》 《专业基础知识》	11月29日	12月22日	音体美+幼教：试讲+才艺； 其余试讲
	2019	7月25日	13	8月7日-8月14日	9月7日	《公共基础知识》 《专业基础知识》	10月18日	11月23日	幼教：试讲+才艺； 其余试讲
	2020	/	/	/	/	/	/	/	/

3、宜昌

2018-2020年宜昌教师单招招聘考情考务													
地区	年份	公告时间	招录人数	年龄限制	学历限制	专业限制	笔试综合占比	报名时间	笔试时间	笔试内容	资审时间	面试时间	面试形式
伍家区	2018年	5月23日	120	1978年1月1日及以后出生。	大学专科及以上	限制	笔试成绩×40%、面试成绩×60%	6月1日-5日	6月9日	公基+学科	/	6月16日	结构化面试
	2019年	6月12日	98	1979年1月1日及以后出生。	大学专科及以上	限制	笔试成绩×40%、面试成绩×60%	6月16日-20日	6月23日	公基+学科	/	6月29日	结构化面试
	2020年	6月10日	80	1985年1月1日及以后出生。	大学本科及以上学历	限制	笔试成绩×40%、面试成绩×60%	6月17日-19日	7月11日	公基+学科	/	7月18日	结构化面试
西陵区	2018年	5月24日	41	1978年1月1日及以后出生。	大学专科及以上	限制	笔试成绩×40%、面试成绩×60%	6月5日-7日	6月16日	综合知识+教育教学	/	6月24日	说课、答辩、才艺
	2019年	5月24日	43	1979年1月1日及以后出生。	大学专科及以上	限制	笔试成绩×40%、面试成绩×60%	6月3日-5日	6月15日	综合知识+教育教学专业	/	6月23日	说课、答辩、才艺
	2020年	6月12日	76	1990年1月1日及以后出生。	全日制本科及以上学历	限制	笔试成绩×40%、面试成绩×60%	6月20日-22日	7月4日-5日	综合知识+专业知识	/	7月26日	说课、答辩、才艺

4、襄阳
2018-2020年襄阳教师单招招聘考情考务

地区	年份	公告时间	招录人数	年龄限制	学历限制	专业限制	笔试成绩综合占比	报名时间	笔试时间	笔试内容	资审时间	面试时间	面试形式
襄阳市直	2018	4月2日	65	35周岁及以下	全日制普通高等院校本科及以上	部分限制	笔试成绩占40%，面试成绩占60%	4月8日-15日	5月26日	《综合应用能力》《职业能力倾向测验》	7月9日	8月1日-8月2日	说课、讲课、形体美（技能）
	2019上半年	4月4日	94	35周岁及以下	全日制普通高等院校本科及以上	部分限制	笔试成绩占40%，面试成绩占60%	4月8日-19日	见准考证	学科知识、教综	6月1日-2日	6月29日	说课、讲课、形体美（技能）
	2019下半年	9月9日	102	35周岁及以下	全日制普通高等院校本科及以上	部分限制	笔试成绩占40%，面试成绩占60%	9月16日-20日	10月27日	《综合应用能力》《职业能力倾向测验》	/	12月28日-29日	说课、讲课、形体美（技能）
	2020年	6月29日	7	35周岁及以下	全日制普通高等院校本科及以上	部分限制	笔试成绩占40%，面试成绩占60%	7月6日-10日	8月1日	学科知识、教综	8月30日	/	说课、讲课、形体美（技能）
老河口	2018年上半年	4月2日	41	35周岁及以下	全日制专科及以上	部分限制	笔试成绩占40%，面试成绩占60%	4月8日-15日	5月26日	《综合应用能力》《职业能力倾向测验》	7月10日-11日	7月22日	结构化、形体美（技能）
	2018年下半年	11月14日	24	35周岁及以下	全日制专科及以上	部分限制	笔试成绩占40%，面试成绩占60%	11月14日-27日	12月5日	《综合应用能力》《职业能力倾向测验》	/	/	/
	2019年上半年	4月11日	43	本科毕业生年龄为“35周岁及以下”，硕士研究生年龄为“40周岁及以下”。年龄截止日期为2019年1月1日	全日制专科及以上	部分限制	笔试成绩占40%，面试成绩占60%	4月11日-15日	4月16日	公基、学科	/	8月17日	说课
	2019年下半年	7月11日	24	35周岁及以下	全日制专科及以上	部分限制	笔试成绩占40%，面试成绩占60%	7月12日-31日	见准考证	公基、学科	/	/	说课
	2020年	8月7日	93	本科30周岁及以下、研究生35周岁及以下	全日制专科及以上	部分限制	笔试成绩占40%，面试成绩占60%	8月7日-21日	8月25日	《综合应用能力》《职业能力倾向测验》	/	8月30日	说课、形体美（技能）
枣阳	2018年	6月1日	52	1988年6月1日以后出生（30周岁及以下）	全日制专科及以上	部分限制	笔试成绩占40%，面试成绩占60%	6月4日-21日	见准考证	《公共基础知识》与《综合应用能力测试》	7月17日	8月2日、8月9日	幼教（才艺）高中（说课）其他（结构化）
	2019年	7月29日	90	年龄在30岁以下（1989年1月1日以后出生），研究生及其以上学历年龄放宽至35周岁以下	全日制师范类普通本科及以上学历	部分限制	笔试成绩占40%，面试成绩占60%	7月27日-8月4日	8月10日	《公共基础知识》与《综合应用能力测试》	/	8月22日-23日	说课
	2020年	7月4日	30	年龄在30岁以下（1989年1月1日以后出生）	中专及以上	有限制	笔试成绩占40%，面试成绩占60%	7月2日-7月10日	见准考证	《职业能力倾向测验》与《综合应用能力》	/	8月26日	才艺展示
高新开发区	2018年	6月25日	148	本科生年龄在30周岁及以下（即1988年1月1日及以后出生），报考本科岗位的硕士研究生年龄在35周岁及以下。	须具有全日制本科及以上学历	不限	笔试成绩占40%，面试成绩占60%	6月26日-7月4日	7月13日	公基、综合应用	/	一阶段7月29日二阶段8月4日-5日	说课，讲课
	2019年	7月10日	134	本科、专科学历报考人员的年龄在30周岁及以下（即1989年1月1日及以后出生），硕士博士研究生学历报考人员的年龄在35周岁及以下	报考中小学教师的须具有全日制本科及以上学历（获得学历、学位），报考幼儿园教师须具有全日制本科及以上学历；	不限	笔试成绩占40%，面试成绩占60%	7月11日-19日	7月28日	教综+公基	/	8月9日	说课，讲课
	2020年	7月23日	128	本、专科学历年龄应在30周岁及以下（即1989年1月1日及以后出生），硕士研究生学历年龄应在35周岁及以下（即1984年1月1日及以后出生）。 。支教（含特岗生）、“三支一扶”服务期满人员报名参加考试的，年龄可放宽至35周岁以下（即1984年1月1日及以后出生）。 。报考幼儿园保育员的年龄应在40周岁及以下	报考中小学教师的须具有全日制本科及以上学历（获得学历、学位），报考幼儿园教师须具有全日制本科及以上学历；	不限	笔试成绩占40%，面试成绩占60%	7月23日-29日	8月6日	教综+公基	/	8月25日	说课，讲课
保康	2018年	8月21日	13	40周岁及以下	中专及以上	部分限制	笔试成绩占50%，面试成绩占50%	9月3日-9日	9月15日	《综合应用能力》《职业能力倾向测验》	/	11月11日	说课、试讲
	2019年	8月12日	13	35周岁及以下	专科及以上，幼儿园中专	部分限制	笔试成绩占50%，面试成绩占50%	8月21日-27日	9月14日	《综合应用能力》《职业能力倾向测验》	/	11月9日	说课，讲课、才艺表演
	2020年	8月20日	19	35周岁及以下	专科及以上	部分限制	笔试成绩占50%，面试成绩占50%	8月25日-31日	9月12日	《综合应用能力》《职业能力倾向测验》	/	10月24日	说课，讲课、才艺表演
谷城	2018年	12月17日	160	30周岁以下（即1988年6月1日以后出生）	全日制专科及以上，幼儿园中专	部分限制	笔试成绩占50%，面试成绩占50%	12月18日-28日	见准考证	《综合应用能力》《职业能力倾向测验》	/	#####	说课
	2019年	7月5日	124	30周岁以下（即1989年7月1日以后出生）	全日制专科及以上，幼儿园中专	部分限制	笔试成绩占50%，面试成绩占50%	7月8日-17日	见准考证	《综合应用能力》《职业能力倾向测验》	/	8月20日	说课
	2020年	9月10日	122	本科35周岁及以下，研究生40周岁及以下	专科及以上	部分限制	笔试成绩占50%，面试成绩占50%	9月11日-18日	10月17日	《综合应用能力》《职业能力倾向测验》	/	11月21日	说课

5、十堰

2018-2020年十堰教师单招招聘考情考务

地区	年份	公告时间	招录人数	年龄限制	学历限制	专业限制	笔面试综合占比	报名时间	笔试时间	笔试内容	资审时间	面试时间	面试形式
市直	2020年	5月29日	54	35周岁及以下	全日制专科及以上	部分限制	笔试成绩×50%、面试成绩×50%	6月12日-16日	6月20日	《职业能力倾向测验》+《综合应用能力》	/	11月28日	说课、才艺
	2019年	3月2日	135	35周岁及以下	全日制本科及以上	部分限制	笔试成绩×40%、面试成绩×60%	3月15日-19日	3月31日	职业能力倾向测验+《综合应用能力》	/	4月27日-28日	讲课、才艺
	2018年	4月2日	145	35周岁及以下	全日制本科及以上	部分限制	见岗位表	4月8日-15日	5月26日	职业能力倾向测验+《综合应用能力》	/	7月29日-30日	讲课、才艺、结构化
茅箭区	2020年	7月8日	130	30周岁以下（1990年7月1日及以后出生），研究生学历放宽至35周岁（1985年7月1日及以后出生）	全日制本科及以上	部分限制	A01-A09、B01-B05岗位笔试成绩40%，面试成绩60%；C01-C03岗位笔试成绩30%，面试成绩70%	7月13日-16日	7月26日	教综	/	8月19日-21日	讲课、技能
	2019年	4月19日	103	年龄计算截止时间为2019年4月30日（年龄要求35周岁以下，报考考生的出生年月日应为1984年4月30日以后出生）；	全日制本科及以上	不限	笔试成绩×30%、面试成绩×70%	4月23日-28日	5月18日	教综	6月5日-6日	7月3-4日	讲课
	2018年	5月17日	46	2018年5月1日（年龄要求35周岁以下，报考考生的出生年月日应为1983年5月1日以后出生）；	全日制本科及以上	不限	笔试成绩×30%、面试成绩×70%	5月22-28日	6月9日	教综	/	7月17日	讲课、技能

6、孝感

2019-2020年孝感市D类教师固定单招招聘考情考务

地市	年份	发布时间	招录人数	年龄限制	学历限制	专业限制	笔面试综合占比	报名时间	笔试时间	笔试内容	资审时间	面试时间	面试形式
汉川	2019	3月13日	50	30周岁及以下	全日制一本及以上	对应学科	100分	3月19日，20日，25日，28日	现场签约	无笔试	现场签约	现场签约	考核应聘人员的语言表达能力、粉笔板书能力、
	2020	5月19日	60	31周岁及以下	全日制二本及以上		101分	5月19日-6月30日	无笔试	无笔试	7月14日	7月14日	说课、技能展示

7、咸宁
2018-2020年咸宁市D类教师固定单招招聘考情考务

分部	年份	考试类型	总招考人数	公告时间	报名时间	笔试时间	面试时间	资格审查时间	考试科目
赤壁	2018	教师	50	2018年7月18日	2018年7月18日至7月25日(有效工作日), 8:00--18:00;	2018年7月31日	/	资格审查贯穿招聘全过程	学科专业知识和教育教学理论知识
赤壁	2019	教师	20	2019年3月22日	2019年3月21日至3月27日	2019年4月2日	/	/	高中阶段相应学科全部内容
赤壁	2019	教师	50	2019年3月22日	2019年4月3日至4月12日	2019年4月20日	/	资格审查贯穿招聘全过程	教师岗位为学科专业知识和教育教学理论知识
赤壁	2020	义务教师	84	2020年5月8日	2020年5月21日至5月27日(有效工作日)	2020年6月5日上午9:00--11:00	/	报名结束后	相应学段学科专业知识及教育教学理论知识, 合卷满分100分
赤壁	2020	义务教师	50	2020年8月12日	2020年8月14日至8月19日(有效工作日)	2020年8月25日上午9:00--11:00	/	/	相应学段学科专业知识及教育教学理论知识
赤壁	2020	幼儿教师	30	2020年7月23日	2020年7月27日8:00至7月31日17:00	2020年8月12日(周三)上午9:00--11:00	/	/	学前教育专业知识
咸宁	2018	市区教师	20	2018年1月12日	2018年1月22日-1月23日	无笔试	2018年1月27日	资格审核贯穿全程, 报名时进行初审	分为结构化面试和教育教学能力面试
咸宁	2018	教师D类	54	2018年2月13日	2018年3月6日-3月9日	2018年3月24日	/	4月2日--4月4日	职业能力倾向测试, 综合应用能力
咸宁	2020	教师D类	137	2020年6月9日	自本公告发布之日起至6月17日17:00	2020年6月29日上午8:30--12:00	/	/	《职业能力倾向测验》《综合应用能力》
咸宁咸安区	2018	教师D类	125	2018年6月17日	2018年6月26日--28日	2018年7月7日上午	/	工作人员根据招聘岗位的资格条件, 对报考人员提供的有关证件及材料进行资格审查	职业能力倾向测试, 综合应用能力
咸宁咸安区	2020	教师D类	91	2020年5月21日	2020年5月22日09:00--5月28日24:00;	笔试时间: 2020年6月7日上午8:30--12:00	/	资格审查贯穿招聘全过程, 应聘人员弄虚作假或违规违纪的, 一经发现, 取消考试或聘用资格。	《职业能力倾向测验》《综合应用能力》
咸宁咸安区	2019	义务教师	42	2019-03-11	2019年3月11日--2019年3月25日;	无笔试	3月13日: 湖北工程学院; 3月14日: 湖北文理学院; 3月15日: 湖北科技学院	/	说课
咸宁咸安区	2020	义务教师	36	2020年7月9日	2020年7月15日09:00--7月17日18:00	2020年7月26日	/	/	教育理论综合知识
嘉鱼	2019	教师D类	88	2019年6月3日	2019年6月10日至6月14日	2019年6月29日上午	/	资格审查工作贯穿于公开招聘全过程	职业能力倾向测试, 综合应用能力
崇阳	2018	幼儿教师	20	2018年7月24日	2018年7月30日-31日	2018年8月3日上午	/	/	学前教育专业知识
通山	2019	幼儿教师	20	2019年8月23日	2019年8月29日至30日。	2019年9月7日	/	/	综合知识、教育教学理论和学科专业知识
通山	2020	教师	60	2020年5月21日	2020年5月30日至2020年6月5日	无笔试	只有面试, 准考证领取时间地点、考试时间地点另行通知	资格审查贯穿招聘全过程	高中、中职岗位面试采取现场说课的方式, 特殊教育岗位采取现场技能测试的方式, 面试满分为100分, 备课时间40分钟, 说课时间为15分钟
通城	2020	教师	65	2020年5月29日	2020年6月8--16日(正常工作时间)。	2020年7月5日上午9:00--11:00。	/	资格审查贯穿公开招聘的全过程	教育教学专业知识(70分)和综合知识(30分), 满分为100分

8、鄂州
2018-2020年鄂州市教师单招考情考务

地市	年份	发布时间	招录人数	年龄限制	学历限制	专业限制	笔面试综合占比	报名时间	笔试时间	笔试内容	资审时间	面试时间	面试形式	
鄂州	2018	7月25日	25	30周岁及以下	全日制本科及以上学历	对应学科	笔试40%+面试60%	7月26日-8月2日	8月25日	公基、教综	8月30日	9月8日	结构化	
		4月18日	30	35周岁及以下	全日制本科及以上学历		笔试40%+面试60%	4月23日-5月6日	5月20日	公基	6月8日-9日	6月22日-24日	说课、技能测试	
		7月31日	36	35周岁及以下	大专及以上学历		笔试40%+面试61%	8月15日-16日	见准考证	考核考生的综合素质、基本理论及职业认知水平				说课、才艺展示
	2019	6月4日	113	35周岁及以下	全日制专科及以上		笔试40%+面试60%	6月9日-13日	6月29日	公基、教综	7月25日-26日	8月17日	8月17日	说课、技能测试
		4月17日	68	35周岁及以下	全日制本科及以上学历		笔试40%+面试60%	4月22日-29日	5月18日	公基	5月31日-6月1日	7月7日	7月7日	说课、答辩、技能测试
		5月22日	6	35周岁及以下	大专及以上学历		笔试40%+面试60%	6月11日-13日	6月15日	考核综合公共知识、幼儿园综合素质和保教知识与能力	不详	6月22日	6月22日	说课、才艺展示（不同二项）、岗位答辩3题选1题
		5月9日	30	40周岁及以下	全日制中专及以上		笔试40%+面试60%	5月13日-26日	5月28日	学前教育理论和专业知识等	5月27日	5月29日-30日	5月29日-30日	课堂教学、才艺展示等形式
		5月22日	24	35周岁及以下	大专及以上学历		笔试40%+面试60%	6月11日-13日	6月15日	考核综合公共知识、幼儿园综合素质和保教知识与能力	不详	6月22日	6月22日	说课、才艺展示（不同二项）、岗位答辩3题选1题
	2020	5月25日	18	35周岁及以下	全日制硕士研究生及以上		笔试40%+面试60%	6月1日-7日	6月20日	公基	7月5日-6日	7月19日	7月19日	说课、技能测试
		7月27日	34	35周岁及以下	大专及以上学历		笔试40%+面试60%	7月27日-31日	8月10日	考核考生的综合素质、基本理论及职业认知水平	不详	8月16日	8月16日	不详

9、黄冈
2018-2020年黄冈市D类教师固定单招招聘考情考务

地市	年份	发布时间	招录人数	年龄限制	学历限制	专业限制	笔试综合占比	报名时间	笔试时间	笔试内容	资审时间	面试时间	面试形式	
黄冈市直	2018	6月11日	39	35周岁及以下	本科及以上	对应学科	笔试40%，面试70%	6月15日-22日	7月7日	《综合基础知识》 《专业基础知识》	7月24日	8月5日	结构化面试、说课试讲、技能测试、现场表演、实际操作、无领导小组讨论等形式	
	2019	5月15日	172	35周岁及以下	本科及以上		笔试40%，面试70%	5月21日-27日	6月15日	《综合基础知识》 《专业基础知识》	7月2日-4日	7月20日	说课、现场才艺展示、实验操作等形式	
	2020	10月3日	14	30周岁及以下	全日制大专及以上学历		笔试40%，面试60%	10月9日-11日	11月8日	笔试内容为教育学、教育心理学、教育和教师法律法规等知识	未出	未出	未出	
麻城	2018	7月27日	48	30周岁及以下	全日制大专及以上学历		笔试50%，面试50%	8月3日-6日	8月10日	高中、中职教师笔试内容为教育教学专业知识 幼儿教师笔试内容为综合知识和学前教育专业知识	不详	8月21日	高中教师、中职语文教师面试采取说课 中职其他教师面试采取现场操作 乡镇幼儿教师面试采取说课和才艺展示	
	2019	8月2日	30	35周岁及以下	全日制中专及以上		笔试50%，面试50%	8月12日-14日	8月18日	笔试内容分为学前教育专业知识和综合知识两科	不详	8月25日	面试采取说课和才艺展示的方式进行。才艺展示方式为现场展演，内容为声乐、器乐、舞蹈、美术、语言、手工制作等，其中美术、手工先进行现场创作，再现场展示评分。	
	2020	7月18日	69	35周岁及以下	全日制中专及以上		笔试40%，面试60%	7月27日-29日	8月1日	高中教师笔试内容为高中学科专业知识，幼儿教师笔试内容包括学前教育专业知识和综合知识	不详	8月9日	高中教师面试采用讲课或说课形式，内容为高中段现行教材。幼儿教师面试采取说课和才艺展示的方式进行	
团风	2018	7月25日	10	35周岁及以下	全日制大专及以上学历		笔试40%，面试60%	8月6日-10日	8月18日	《教育教学专业知识》和《综合知识》	不详	不详	不详	不详
	2019	8月7日	27	35周岁及以下	全日制中专及以上		笔试40%，面试60%	8月14日-16日	8月25日	《教育教学专业知识》和《综合知识》		9月22日	幼儿教师岗位面试由说课(占面试成绩40%)和特长展示(占面试成绩60%)两项组成，其中特长展示方式为现场展演，内容为弹唱、舞蹈、讲故事等。高中、中职教师岗位面试以说课为主。	
	2020	11月4日	4	35周岁及以下	硕士及以上		面试100%	11月30日截止	另行通知	测试可采取笔试和面试相结合的方式，也可直接采取面试方式进行。			面试根据不同岗位特点可采取结构化面试、无领导小组讨论、现场答辩、面谈考核、说课讲课等形式进行。	
罗田	2019	12月10日	50	40周岁及以下	中专及以上		笔试40%，面试60%	12月20日-27日	2020年1月7日-9日	《综合基础知识》 《专业基础知识》	7月15日-17日	8月1日	面试成绩=绘画×30%+电子琴自弹自唱×40%+无伴奏舞蹈×30%	
	2020	10月27日	69	40周岁及以下	中专及以上	笔试40%，面试60%	11月2日-6日	未出	《综合基础知识》 《专业基础知识》	未出	未出	内容包括电子琴自弹自唱、无伴奏舞蹈和绘画		
黄梅	2018	6月15日	68	35周岁及以下	中专及以上	笔试40%，面试60%	6月21日-25日	7月1日	《综合基础知识》 《专业知识》	7月10日-12日	7月21日	高中各学科均采取讲课的形式。 中职音乐专业采取讲课和技能测试的形式 中职舞蹈专业采取技能测试的形式 中职护理专业采取讲课和现场问答的形式 中职美术专业采取讲课和技能测试的形式 中职烹饪专业采取讲课和技能操作的形式 特校一般教师采取现场手语翻译和讲课的形式 特校培智律动专业采取钢琴弹奏和律动舞蹈表演 幼儿园教师岗位采取说课(课前说课)和技能测试的形式		
	2019上	6月28日	28	35周岁及以下	中专及以上	笔试40%，面试60%	7月2日-5日	7月13日	《综合知识》 《教育教学专业知识》	7月16日-17日	7月27日	高中历史采取讲课的形式 中职音乐专业采取讲课和技能测试的形式 特校聋教语文、培智语文专业采取现场手语翻译和讲课的形式 幼儿园教师岗位采取说课(课前说课)和技能测试的形式		
	2019下	12月18日	175	35周岁及以下	中专及以上	笔试40%，面试60%	12月13日-30日	1月15日	《综合知识》 《教育教学专业知识》	2020年6月28日—7月1日	7月26日	高中、初中学科面试采取讲课的形式 中职信息技术学科面试采取讲课和专业实践操作形式 中职舞蹈、音乐专业学科面试采取现场答辩和专业技能测试形式		
红安	2019上	5月16日	300	35周岁及以下	全日制中专及以上	笔试40%，面试60%	5月20日至31日		教育教学专业知识和综合知识	7月18日-19日	7月23日、27日、30日	面试方式 采取说课、讲课、才艺展示、技能测试等方式进行。		
	2019下	12月16日	33	30周岁及以下	全日制专科及以上	笔试40%，面试60%	12月17日至23日	12.30准考证	《职业能力倾向测验》 《综合应用能力》	不详	8月26日-27日	面试方式采取说课的方式进行。		
	2020	7月27日	45	30周岁及以下	全日制中专及以上	笔试40%，面试60%	7月31日—8月4日	8月15日	教育教学专业知识、综合知识	不详	8月29日	面试方式采取说课、讲课、才艺展示、技能测试等方式进行		

第三章 笔试高频考点荟萃

综合应用能力 D 及教育综合知识高频知识点荟萃

教育综合知识和综合应用能力 D 类，从出题形式上来说不一致，教育综合知识既有客观题也有主观题，而综合应用能力 D 全都是主观题。但是从考察的知识点来说是一致的，所以此两类考试的考点荟萃就不做分开单列。

一、孔子



1 生平简介

孔子，字仲尼，鲁国陬邑人。生于公元前 551 年，逝于公元前 479 年。他是中国古代伟大的思想家、教育家，儒家学派的创始人，儒学教育理论的奠基人。孔丘发奋图知、力学成才，博学多能。大约在 30 岁左右时，正式招生办学，开始他的教育生涯。他招收学生，对年龄不予限制，以个别教学为主，集体讲学为辅，有时也可在户外开展教学活动，他的私学，不仅吸引了贫民出身的学生，也吸引了个别贵族学生，产生了深远的社会影响。

他一面为师，一面继续学习，向一切有知识的人学习，还利用机会出去游学。他曾带领部分弟子周游列国前后达十三年，晚年修订《诗》《书》《礼》《乐》《易》《春秋》六经。孔子去世后，其弟子及其再传弟子把孔子及其弟子的言行语录和思想记录下来，整理编成儒家经典《论语》。

孔子在古代被尊奉为“天纵之圣”“天之木铎”，是当时社会上的最博学者之一，被后世统治者尊为孔圣人、至圣、至圣先师、大成至圣文宣王先师、万世师表。其思想对中国和世界都有深远的影响，其人被列为“世界十大文化名人”之首。

2 人物思想

孔子所处的春秋时代，西周社会以血缘氏族为基础的政治制度崩溃瓦解，而基于文化认同的“诸夏”民族共同体正在形成。这是中国人的文化自觉最初发生的年代，古典成为时尚，一些人开始思考天道、人生和世界秩序等方面的问题，原先由贵族所垄断的文化教育也正逐渐流入民间。孔子正是这时代精神的代表人物与集大成者，遂开战国诸子百家之先。孔子无论政治伦理思想还是教育美学思想都是成体系的。

孔子是中国古代伟大的教育家，他培养了大批的学生，许多学生一旦及门，便终生接受其教诲。孔子死后，弟子代代相传，其影响一直达于当代，并远播海外。可以说，在中国教育史上，还没有哪一位伟人能和孔子相比，后世称其为“大成至圣先师”，应是当之无愧的。

1、教与学的关系

在处理教与学的关系方面，孔子是充分体现了教学一体思想的。他对自己教学对象的学习和接受情况是完全掌握的。例如他整天和颜回讲学，颜回却从不提反对意见和疑问，像个愚人，但孔子知道，颜回“退而省其私，亦足以发，回也不愚”；孔子也知道弟子们的悟性是有差别的，“回也闻一以知十，赐也闻一以知二”。学生一旦“觉悟”，孔子也能随时察觉。如子贡“告诸往而知来者”，孔子便高兴地说：“赐也，始可与言《诗》已矣！”子贡从《诗经·卫风·硕人》对美女的描写而联想到礼乐的产生，孔子也鼓励他“起予者商也！始可与言《诗》已矣。”

2、“有教无类”与因材施教的关系

首先，孔子是主张全民教育的，他明确提出“有教无类”，即人人他都可以教育，没有年龄、贫富、地域的区别。其次，弟子入室后孔子又能根据他们的不同特点“因材施教”。他说“中人以上，可以语上也；中人以下，不可以语上也”（中等水平以上的人，可以告诉他高深学问；中等水平以下的，不可以告诉他高深学问）。

3、学与思的关系

在这方面，孔子提出了一个著名的论点，即“学而不思则罔，思而不学则殆”。孔子认为，学与思二者必须兼顾，不能有所偏废，否则便很难学有所成。应该说这是古今有关学与思关系的最辩证、最正确的理解。孔子是以《诗》、《书》、《易》、《礼》、《乐》为课本来教学生的，他鼓励学生多读书。孔子之“思”，一是要学生深入思考文献的文化内涵，不能只停留在表面的理解；二是要学生思考如何联系实际，学以致用。

4、温故与知新的关系

孔子说：“温故而知新，可以为师矣。”这里含有两方面的意思：一，复习旧的功课，便可以帮理解新的内容，因为学习总有一个循序渐进的过程；二，“温故”也指对已有知识和前人研究成果的掌握，“知新”则指新的发现和新的见解。

5、讲授与答疑的关系

孔子教学，主要是大班授课与个别辅导答疑两种形式。在讲授中，孔子总是尽可能多的教给学生一些知识，而对于自己还没有搞懂的事情，则轻易不下结论，宁肯存疑，这便是孔子在教学上所一贯主张的“多闻阙疑，慎言其余”原则。据《论语·述而》所记，孔子主要以“文、行、忠、信”四种内容教学生。孔子在授课时，不但做到了“诲人不倦”，而且也能毫无保留。他曾对学生说：“你们这些学生以为我有所隐瞒吗？我对你们是没有隐瞒的。我没有一点不向你们公开，这就是我孔丘的为人。”

6、言传与身教的关系

孔子在教学中既重言传，又重身教，他将这两者结合的完美无缺。

3 教育名言

1. 默而识之，学而不厌，诲人不倦，何有于我哉。
2. 子以四教：文行忠信。
3. 质胜文则野，文胜质则史。文质彬彬，然后君子。
4. 性相近也，习相远也。
5. 三军可夺帅也，匹夫不可夺志也。
6. 视其所以，观其所由，察其所安。人焉廋哉？人焉廋哉？

二、孟子



1 生平简介

孟子（约前 372 年-前 289 年），姬姓，孟氏，名轲，字号不详（子舆、子居等字表皆出自伪书，或后人杜撰），战国时期邹国（今山东邹城市）人。伟大的思想家、教育家，儒家学派的代表人物，与孔子并称“孔孟”。

韩愈《原道》将孟子列为先秦儒家继承孔子“道统”的人物，元朝追封孟子为“亚圣公·树宸”，尊称为“亚圣”，《孟子》一书，属语录体散文集，是孟子的言论汇编，由孟子及其弟子共同编写完成，倡导“以仁为本”。代表作有《鱼我所欲也》《得道多助，失道寡助》和《生于忧患，死于安乐》，《寡人之于国也》编入中学语文教科书中。

2 人物思想

孟子一生从事教育工作。他第一次到齐都稷下时，可能已开始聚徒讲学。而最后一次到齐，“后车数十乘，从者数百人”，已是学生众多名噪一时的大师了。孟子说：“得天下英才而教育之，三乐也。”晚年还乡，专意讲学，与弟子公孙丑、万章等编成《孟子》一书。

孟子对孔子推崇备至，说：“乃所愿，则学孔子也”，叹息自己出生太晚，“未得为孔子徒也。”司马迁说孟子受业于子思之门人。子思是孔子嫡孙。子思的老师又是孔子高足曾参。孔子死后儒分为八，其中“子思之儒”与“孟氏之儒”实为师承关系，后世称之为思孟学派。战国时期，先有思孟学派，后有荀子学派，儒学得以大张。唐代韩愈倡儒学道统说，自尧舜以至于孔子，接续孔子的则只有孟子，这是韩愈有意扬孟抑荀。至此孟子为儒学正统传人成为定论。孟子被尊为仅次于孔子的“亚圣”。而孟子本人也是以孔子继承人和捍卫者自许的。

孟子在新形势下发展了孔子思想。他在“诚”本体基础上，构筑起包括天道观、性善论、仁政说、英雄史观的唯心主义思想体系。“孔孟之道”奠定了儒家学说的根基。思孟学派所发展的“心性之学”孕育了后来的宋明理学。孔子、孟子的学说虽不行于当世，但是当封建制度确立需要相应的上层建筑为之服务时，即刻受到重视，被确定为封建国家的正统思想，对我国封建社会的发展，包括教育和文化的发展，产生过深刻的影响。

3 教育名言

1. 学问之道无他，求其放心而已。
2. 万物皆备于我矣，反身而诚，乐莫大焉。
3. 大人者，不失其赤子之心者也。

三、荀子



1 生平简介

荀子（约公元前 313 年—公元前 238 年），名况，字卿，华夏族（汉族），战国末期赵国人。著名思想家、文学家、政治家，时人尊称“荀卿”。西汉时因避汉宣帝刘询讳，因“荀”与“孙”二字古音相通，故又称孙卿。曾三次出任齐国稷下学宫的祭酒，后为楚兰陵（位于今山东兰陵县）令。荀子对儒家思想有所发展，在人性问题上，提倡性恶论，主张人性有恶，否认天赋的道德观念，强调后天环境和教育对人的影响。其学说常被后人拿来跟孟子的‘性善论’比较，荀子对重新整理儒家典籍也有相当显著的贡献。曾周游列国，宣传自己的学说主张。他曾在齐国的稷下学宫长期执教，成为资望最高的“老师”，齐襄王时，三次任学宫“祭酒”，影响很大。荀况的私学传授有两个很大的特点：一是作为儒学大师，却培养出韩非和李斯两位著名的法家学者和政治家，促成了统一大业的实现；二是极为注重儒家经典的传授，对保存古代文献做出了贡献。

2 人物思想

论教育作用

在人性论问题上，荀子提出了“性恶论”。他写了《性恶》一文，认为人的本性都是好利疾恶的，并不存在仁义礼智等先天道德品质，如任其发展而不加节制，必然使社会产生混乱，这就否定了先天道德论。那么，人之善从何而来？荀子认为：人之所以能为善，全靠后天的努力，他说：“人之性恶，其善者伪也。”伪，泛指后天一切人为的努力而使本性发生的变化。

他认为教育的作用就在于“化性起伪”。人性本恶，任何人的道德观念，都不是本性固有的，而是“积伪”的结果，其过程就是由“性”向“伪”转化，“长迁而不反其初谓之化”。最终达到与恶的本性彻底决裂，永远不再走回头路。荀子否认了道德先验论，肯定了人是后天环境与教育的产物，具有唯物主义因素。

教学思想

荀子认为教育是“化性起伪”的过程，是不断地积累知识、培养道德的过程，因此，在教学思想上，与孟子“内省”的思路相反，他更强调“外积”。在学与思的关系上，更侧重于“学”，其教学思想主要包括以下几个方面。

（一）注重“积”“渐”

荀子认为通过教育可以改变自己的恶性，从而成为君子乃至圣人，但事实上并非所有的人都能成为君子，因为人性是随着环境和教育而向多种途径发展变化的，其关键在于人本身的主观努力，这就是所说的“积”。在荀子看来，无论是知识还是道德，都是由于积累而成的。他说：“可以为尧禹，可以为桀跖，可以为工匠，可以为农贾，在势注错习俗之所积耳。”“注错习俗”即指客观环境对人的影响与教育。他还说：“积土成山，风雨兴焉；积水成渊，蛟龙生焉；积善成德，而神明自得，圣心备焉。”这说明知识和道德是一个不断积累和提高的过程。

荀子在重视主观上“积”的同时，也重视环境对人的发展的影响，这就是他所说的“渐”。他认为，通过主观的“积”和环境的“渐”，能够使人的本性发生根本的变化。

（二）闻、见、知、行的教学过程

荀子说：“不闻不若闻之，闻之不若见之，见之不若知之，知之不若行之，学至于行而止矣。”这段话表达了学习过程中阶段与过程的统一，学习初级阶段必然向高级阶段发展的思想。闻、见是学习的起点、基础，也是知识的来源。人的学习开始通过耳、目、鼻、口、形等感官对外物的接触，形成不同的感觉，使进一步的学习活动成为可能，故云：“闻见之所未至，则知不能类也。”但是，闻、见只能分别反映事物的一个方面，无法把握事物的整体与规律。

知的阶段实际上是思维的过程。荀子说：“知通统类，如是则可谓大儒矣。”学习而善于运用思维的功能去把握事物的规律，就能自如地应付各种新事物。这实际上是一个由感性认识到理性认识的过程。然而，仅有理性认识而不去实行，虽有广博的知识，也仍然不是终结，还存在更高水平的“知道”，即“行”。

行是学习必不可少的也是最高的阶段，他说：“君子之学也，入乎耳，著乎心，布乎四体，形乎动静。”在他看来，由学、思而得的知识还带有假设的成份，是否切实可靠，唯有通过“行”才能得到验证，只有这样，“知”才能称得上“明”。这是教与学不可违背的“法则”。

荀子提出的“性恶论”，在中国教育史上开创了与教育“内省说”截然相反的教育“外积说”，促进了教育理论的发展。

3 教育名言

1. 学不可以已。青，取之于蓝，而青于蓝。
2. 锲而舍之，朽木不折；锲而不舍，金石可镂。
3. 不积跬步，无以至千里；不积小流，无以成江海。

四、蔡元培



1 生平简介

蔡元培，字鹤卿，又字仲申、民友、子民，乳名阿培，并曾化名蔡振、周子余，汉族，浙江绍兴府山阴县（今浙江绍兴）人，原籍浙江诸暨。教育家、革命家、政治家。民主进步人士，国民党中央执委、国民政府委员兼监察院院长。中华民国首任教育总长。

1916年至1927年任北京大学校长，革新北大，开“学术”与“自由”之风；1920年至1930年，蔡元培同时兼任中法大学校长。他早年参加反清朝帝制的斗争，民国初年主持制定了中国近代高等教育的第一个法令—

一 《大学令》。

北伐时期，国民政府奠都南京后，他主持教育行政委员会、筹设中华民国大学院及中央研究院，主导教育及学术体制改革。1927年参与发起“护国救党运动”，认为应当清党但反对杀人。1928年至1940年专任中央研究院院长，贯彻对学术研究的主张。蔡元培数度赴德国和法国留学、考察，研究哲学、文学、美学、心理学和文化史，为他致力于改革封建教育奠定思想理论基础。1933年，蔡元培倡议创建国立中央博物院，并亲自兼任第一届理事会理事长。1940年3月5日在香港病逝。葬香港仔山巅华人公墓。

2 人物思想

“教育独立”作为一种思潮，萌发于“五四”之前，发展兴盛于20世纪20年代。由于军阀混战，经济凋敝，北洋政府又不重视教育，国家预算中教育经费比例极低，如1920年前后国家预算中教育经费仅占1.2%左右。仅此有限的预算内经费还常被侵占挪用，也不能如数到位，导致教育经费奇绌，教育事业陷于难以为继的程度。

蔡元培一贯视教育为救国的基本途径，推崇思想、学术自由，加之身为北京大学校长，对政府官僚掣肘、摧残教育有深切的感受，因此是教育独立的积极倡导和支持者，并从理论上加以引导。1922年3月，他在《新教育》上发表了《教育独立议》一文，阐明教育独立的基本观点和方法，成为教育独立思潮中的重要篇章。

五育并举

蔡元培是第一位提出“军国民教育、实利主义教育、公民道德教育、世界观教育、美感教育皆近日之教育所不可偏废”的教育思想家，主张五育并举，这是蔡元培教育思想的一个显著特点。

辛亥革命胜利不久，南京临时政府刚刚成立。要使资产阶级对封建教育的改革能够深入、健康地开展，迫切需要在统一的教育思想指导下，尽快地确定一个反映资产阶级要求的教育宗旨，来规定资产阶级对于人才培养的目标和要求，只是在这样的形势下，1912年2月间蔡元培发表了著名的教育论文《对于新教育之意见》比较系统地提出了五育并举的思想。

军国民教育

（一）从国外环境看来，中国处于“邻强交逼，亟图自卫，而历年丧失之国权，非凭借武力，势难恢复。”

（二）就国内情况而言，要打破军人成为“全国中特别之阶级”的局面，就“非行举国皆兵之制，否则无以平均其势力”。

实利主义教育

实利主义教育被蔡元培认为是富国的手段，他认为世界的竞争不仅仅是在武力，尤其是在财力。因此加强科学技术教育，提高生产力，发展国民经济，国家富强才能够在世界竞争中生存下来。

公民道德教育

他把西方近代资产阶级“自由、平等、博爱”的道德观念，分别比做中国古代儒家所提倡的“义、恕、仁”。他主张广泛吸收国外文化，同时“必择其可以消化者而吸收之”，并且“必须以“我”食而化之，而毋为彼此所同化”，他批评有些志行薄弱者，一到国外留学，“即弃捐其“我”而同化于外人”。

世界观的教育

世界观教育是建立在把世界划分为现象世界和实体世界这个唯心主义世界观的基础下，要求人们遵循思想自由，言论自由的原则，不要被束缚于某一学说的思想，在当时具有打破几千年思想专制统治的解放作用。

美育教育

美育教育是进行世界观教育最重要的途径，使人们从现象世界通向实体世界所必经的桥梁。美育教育的重要性源于其特点，人从现象世界通向实体世界存在的障碍不外两种意识，一是人我之差别、二是幸福之营求。

3 教育名言

1. 与其守成法，毋宁尚自然；与其求划一，毋宁展个性。
2. 囊括大典，网罗众家；思想自由，兼容并包。
3. 厚以责己，薄以责人

五、陶行知



1 生平简介

陶行知（1891年10月18日—1946年7月25日），安徽省歙县人，中国人民教育家、思想家，伟大的民主主义战士，爱国者，中国人民救国会和中国民主同盟的主要领导人之一。

1908年十七岁时他考入了杭州广济医学堂。1917年秋回国，先后任南京高等师范学校、国立东南大学教授、教务主任等职。1926年起发表了《中华教育改进社改造全国乡村教育宣言》。1929年圣约翰大学授予他荣誉科学博士学位，表彰他为中国教育改造事业作出的贡献。1931年主编《儿童科学丛书》。1935年，在中国共产党“八一宣言”的感召下积极投身抗日救亡运动。1945年当选中国民主同盟中央常委兼教育委员会主任委员，兼教育委员会主任委员。1946年7月25日上午，因长期劳累过度，不幸逝世于上海，享年55岁。

2 人物思想

陶行知教育思想的精髓可以概括为一个理论，三大原理，四种精神，五大主张，六大解放。

一个理论即生活教育理论，这是陶行知教育思想的名称。

三大原理是：生活即教育，社会即学校，教学做合一。

生活即教育，是生活教育理论的本体论，也叫起源论，陶行知认定教育来源于生活，主张教育要依靠生活，改造生活。

社会即学校，是生活教育理论的场所论。认定社会本身就是一所大学校，主张教育要依靠社会的力量，应济社会的需要。

教学做合一，是生活教育理论的方法论。认定在生活中教法、学法、做法是不可分割的。主张事情是怎样做的，学生就应该怎样学；学生是怎样学的，教师就应该怎样教。教法和学法都来源于做法，统一于做法。

四种精神是：“爱满天下”的大爱精神；“捧着一颗心来，不带半根草去”的奉献精神；“敢探未发明的新理，敢入未开化的边疆”的创造精神；“千教万教教人求真，千学万学学做真人”的求真精神。

五大主张是：行是知之始、在劳力上劳心、以教人者教己、即知即传、六大解放。行是知之始，是陶行知的哲学思想，认为认识来源于实践，实践是认识的基础。在劳力上劳心、以教人者教己、即知即传都是具体的教学方法。在劳力上劳心，即主张手脑并用；以教人者教己，即主张教学相长；即知即传，则是主张随学随教。

六大解放，是陶行知创造教育思想和民主教育思想的反映，可以理解为生活教育理论的教学原则。六大解放是指解放儿童的头脑、双手、嘴、眼睛、时间和空间，还儿童以自由，从而解放儿童的创造力。

3 教育名言

1. 教育不能创造什么，但它能启发儿童创造力以从事于创造工作。
2. 活的人才教育不是灌输知识，而是将开发文化宝库的钥匙，尽我们知道的交给学生。
3. 培养教育人和种花木一样，首先要认识花木的特点，区别不同情况给以施肥、浇水和培养教育，这叫“因材施教”。

六、苏格拉底

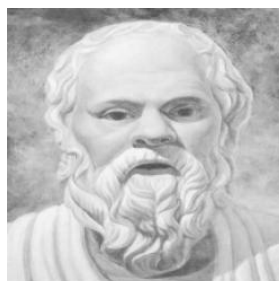

1 生平简介

苏格拉底（Socrates，公元前 469 年——前 339 年）是古希腊著名的哲学家、教育家。苏格拉底不仅是一位哲学家，也是一位教育家，他把哲学家的沉思与教育家的责任结合在一起，审视和指导现实生活，提出了许多重要的哲学和教育问题。

2 人物思想

1. 论“美德即知识”。

在论及美德和知识的关系时；苏格拉底提出了一个著名的命题“美德即知识”。它揭示了教育和道德的关系，即教育的目的就是去挖掘、发展人的美德和善性。美德和善可通过教育、通过学习各种知识而获得。美德是善的，针对人来讲，善就是节制、勇敢、正义等。学习和掌握各种知识的过程就是美德的获得和完善的过程。不过，他所说的知识并非人类的全部知识，而是指一种理性的普遍的知识，即伦理道德方面的知识。

2. 创“苏格拉底法”。

苏格拉底在向人传授知识时不是强制别人接受，而是发明和使用了以师生共同谈话、共同探讨问题而获得知识为特征的问答式教学法，即所谓的“苏格拉底法”。他受他母亲为人接生的影响和启发，认为自己是知识的产婆。

3 教育名言

1. 认识自己的无知就是最大的智慧。
2. 未经审视的人生不值得度过。
3. 最热烈的恋爱，会有最冷漠的结局。

七、柏拉图



1 生平简介

柏拉图（Plato，Πλάτων，公元前 427 年—公元前 347 年），古希腊伟大的哲学家，也是全部西方哲学乃至整个西方文化最伟大的哲学家和思想家之一。

他和老师苏格拉底，学生亚里士多德并称为希腊三贤。另有其创造或发展的概念包括：柏拉图思想、柏拉图主义、柏拉图式爱情等。柏拉图的主要作品为对话录，其中绝大部分对话都有苏格拉底出场。但学术界普遍认为，其中的苏格拉底形象并不完全是历史上的苏格拉底。

除了荷马之外，柏拉图也受到许多那之前的作家和思想家的影响，包括了毕达哥拉斯所提出的“和谐”概念，以及阿那克萨戈拉教导苏格拉底应该将心灵或理性作为判断任何事情的根据；巴门尼德提出的连结所有事物的理论也可能影响了柏拉图对于灵魂的概念。

2 人物思想

柏拉图认为，教育和培养是当政者应注意的一件大事。理想国内对儿童施行公养公育，婴儿一出生就被送入国立养育院。由公民身份的男女儿童的教育从音乐和讲故事开始，禁止不健康的東西。10 岁时，所有的男女孩子都被送到乡下去受教育，除识字阅读外，还学习算数几何。20 岁时，进行第一次筛选，被挑选出来的青年要能将学过的课程加以综合，以考察他们有无辩证法的天赋。30 岁时，把第一次挑选出来的人进行再次筛选，筛选出的人用五年的时间学习辩证法。35 岁时再放到实际工作中锻炼。50 岁时接受最后考验，从事管理国家事务并继续研究哲学。理想国中最高的教育目标是培养哲学王。这种教育贯穿一生，学习和实际锻炼紧密结合。

柏拉图认为女子和男子接受同样的教育，从事同样的职业。

柏拉图是“寓学习与游戏”的最早提倡者，他要求不强迫孩子学习，主张采用做游戏的方法，在游戏中更好的了解每个孩子的天性。但是游戏必须是有选择的，孩子参加的有戏必须符合法律精神。

1. 他主张教育应该由国家来办理，由国家实行严格控制，教师应由国家聘请，教什么内容应由国家审查。

2. 他认为，所有公民，不分男女，不论是统治者还是被统治者（奴隶除外），都应从小受到强制性的教育。他提出的教育内容非常广泛，主张受教育者应该德、智、体和谐发展。

3. 他提倡早期教育，是最早提出胎教的人。按照他的主张，儿童受学前教育应该愈早愈好。学前教育应以游戏为主。

3 教育名言

1. 人生最遗憾的，莫过于轻易地放弃了不该放弃的，固执地坚持了不该坚持的

2. 智者说话，是因为他们有话要说；愚者说话，则是因为他们想说。

3. 有理想在的地方，地狱就是天堂。有希望在的地方，痛苦也成欢乐。

八、亚里士多德

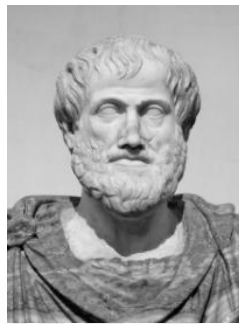

1 生平简介

亚里士多德（Aristotle 公元前 384~前 322），古代先哲，古希腊人，世界古代史上伟大的哲学家、科学家和教育家之一，堪称希腊哲学的集大成者。他是柏拉图的学生，亚历山大的老师。

公元前 367 年，17 岁的亚里士多德来到雅典，先入伊索克拉底（伊索克拉底是希腊古典时代后期著名的教育家。他出身雅典富裕奴隶主家庭，是智者普罗泰哥拉和高尔吉亚的学生，与苏格拉底亦有师生关系。他虽然猛烈抨击当时日渐颓败的智者教育，但局限于从道德人格上的指责，尚不能像柏拉图那样从理论上进行深刻的批驳。）的雄辩术学校学习，之后转入柏拉图的学园，被誉为“学园的精英”。

公元前 335 年，他在雅典办了一所叫吕克昂的学校，被称为逍遥学派。马克思曾称亚里士多德是古希腊哲学家中最博学的人物，恩格斯称他是“古代的黑格尔”。作为一位百科全书式的科学家，他几乎对每个学科都做出了贡献。他的写作涉及伦理学、形而上学、心理学、经济学、神学、政治学、修辞学、自然科学、教育学、诗歌、风俗，以及雅典法律。亚里士多德的著作构建了西方哲学的第一个广泛系统，包含道德、美学、逻辑和科学、政治和玄学。

2 人物思想

论教育作用

亚里士多德提到了人形成为人的三个因素，即天性、习惯和理性。“首先，一个人生来就是人，而不是其他动物，并且其身心必定有某种特性。但在初生时有些品质虽具有而无用，因为它们可以为习惯所改变，还有些禀赋天然地有待于习惯使之变好或变坏。只有人类除天性与习惯外，尚有理性。由于天性、习惯和理性不能经常统一，要使它们互相协调并服从于理性，除了通过立法者的力量而外，就寄托于教育。”重视人的天性、在良好的环境和正当的行为中养成良好的习惯，并通过教育发展人的理性，使天性和习惯受理性的领导，人就能成为有良好德行的人。在这三个因素中，教育显然有其特殊作用。

亚里士多德关于形成人的三要素的理论，是后世关于遗传、环境和教育的理论的雏形，也是卢梭划分自然教育、事物教育和人为教育的张本。不同的是，卢梭以事物教育和人为教育服从自然教育（天性），亚里士多德则坚持天性、习惯服从于理性的指导。

值得注意的是，亚里士多德在高度评价教育的作用时，并不认为教育在人的形成中的力量是万能的。教育并不能使那些天性卑劣而又在不良环境中养成了坏习惯的人服从理性的领导。对于拒不服从理性领导的不可救药的人，强制和惩罚是必要的。因此，必须建立公共生活的正确制度，有良好的立法和法律知识的教育。

教学思想

（一）论灵魂的三个组成部分

亚里士多德在《论灵魂》和《尼各马可伦理学》中都将人的灵魂区分为两个部分：理性的部分和非理性的部分。非理性部分又包括两种成分。所以人的灵魂由三部分构成，即营养的灵魂、感觉的灵魂和理性的灵魂。这三个部分相应于植物的灵魂、动物的灵魂和人的生命。在灵魂三部分中，植物的灵魂与理性不相干，动物的灵魂即感觉的，欲望的灵魂在一定程度上分有理性，但它天性中有某种反理性的倾向，与理性相对抗、相搏斗，但它又有可能分有理性，特别是能自制的人是如此。使灵魂的三个部分在理性的领导下和谐共存，人就成为人。

亚里士多德的灵魂论在教育理论上的重要意义有三点。

第一，它说明人也是动物，人的身上也有动物性的东西，且与生俱来，采取不承认主义或不图消灭它，违反了人的本性，也是做不到的。

第二，人具有理性，人不同手动物，高于动物。能否用理性领导欲望，使欲望服从理性，是人与动物区分的标志。发展人的理性，使人超越于动物的水平，上升为真正的人，这就是教育，特别是德育的任务。

第三，灵魂的三个组成部分的理论为教育包括体育、德育、智育等提供了理论上的依据。

（二）伦理学思想与德育

亚里士多德谈论得较多的美德（virtue）一词，不仅指道德，也含有长处、特点、效能的意义。亚里士多德将美德分为两类：理性美德和伦理美德，后者才是伦理学讨论的对象。伦理美德就是中道，中道在两种过错之间，一方是过度，一方是不足。道德品质是被过度和不足所破坏的。如痛苦或快乐的情感，过多和过少都不好。有的人沉湎于一切快乐不能自拔而成为放纵，有的人则如一个苦行者，回避一切快乐而成为一个冷漠无情的人。这都是对中道的破坏。所以，美德就是适度，恰如其分，恰到好处。

亚里士多德认为美德既非出于本性而生成，也非反乎本性而生成，自然给了人们接受德行的能力，它以潜能的形式存在，然后再以现实活动的方式展示出来，人们必须先进行有关德行的现实活动，才能获得德行。

在实践德行中，亚里士多德强调动机与效果的统一、知与行的统一、主观与客观的统一。合乎德行的行为，本身具有某种品质还不行，只有当行为者在行时也处于某种心灵状态，才能说它们是公正的节制的。

论教育作用

亚里士多德提到了人成为人的三个因素，即天性、习惯和理性。“首先，一个人生来就是人，而不是其他动物，并且其身心必定有某种特性。但在初生时有些品质虽具有而无用，因为它们可以为习惯所改变，还有些禀赋天然地有待于习惯使之变好或变坏。只有人类除天性与习惯外，尚有理性。由于天性、习惯和理性不能经常统一，要使它们互相协调并服从于理性，除了通过立法者的力量而外，就寄托于教育。”重视人的天性、在良好的环境和正当的行为中养成良好的习惯，并通过教育发展人的理性，使天性和习惯受理性的领导，人就能成为有良好德行的人。在这三个因素中，教育显然有其特殊作用。

亚里士多德关于形成人的三要素的理论，是后世关于遗传、环境和教育的理论的雏形，也是卢梭划分自然教育、事物教育和人为教育的张本。不同的是，卢梭以事物教育和人为教育服从自然教育（天性），亚里士多德则坚持天性、习惯服从于理性的指导。

值得注意的是，亚里士多德在高度评价教育的作用时，并不认为教育在人的形成中的力量是万能的。教育并不能使那些天性卑劣而又在不良环境中养成了坏习惯的人服从理性的领导。对于拒不服从理性领导的不可救药的人，强制和惩罚是必要的。因此，必须建立公共生活的正确制度，有良好的立法和法律知识的教育。

3 教育名言

1. 人生最终的价值在于觉醒和思考的能力，而不只在于生存。
2. 每天反复做的事情造就了我们，然后你会发现，优秀不是一种行为，而是一种习惯。
3. 幸福是把灵魂安放在最适当的位置。

九、夸美纽斯



1 生平简介

夸美纽斯（1592-1670）是17世纪捷克的伟大爱国者、教育改革家和教育理论家。在欧洲封建主义和资本主义的交替的历史时期，他继承了文艺复兴依赖人文主义教育思想的成果，总结了自己四十余年丰富的教育实践经验，系统地论述了教育的理论和实际问题。他所著的《大教学论》，是独立形态的教育学的开端。

1592年，夸美纽斯出生在一位“捷克兄弟会”（捷克的一个民主教派）成员的家庭。夸美纽斯在12岁时失去双亲，在兄弟会的资助下受到中等和高等教育的。曾担任捷克兄弟会牧师及兄弟会学校校长。1620年11月，捷克军队战败，捷克兄弟会受到残酷迫害。夸美纽斯和一些兄弟会员辗转流离于深山密林之中，丧失了所有的藏书和手稿不久，又在流行的瘟疫中失去妻儿，境遇十分凄惨。

1628年，他被迫迁居波兰的黎撒。此后，夸美纽斯漂泊国外，始终未能返回祖国。编写了学龄前儿童教育手册《母育学校》，是教育史上第一本系统论述学前教育的专著。

1631年编写了拉丁文教科书《语学入门》。

1632年撰写出世界教育史上第一部系统的教育学理论《大教学论》，这些教育著作使夸美纽斯得了极大的声誉。

1642年夸美纽斯又写成了教育著作《论天赋才能的培养》、《泛智学校》、《组织良好的学校的准则》以及著名的教科书《世界图解》等。

2 人物思想

1. 论教育目的

夸美纽斯对教育目的的看法是矛盾的。他从宗教世界观出发，认为人生的最终目的是为了达到“永生”，世间的生活只是“永生”的一种准备，因此，教育的目的也应是使人为来世生活作好准备。

2. 论教育的作用

夸美纽斯高度评价了教育的作用。首先，他把教育看做改造社会、建设国家的手段。其次，夸美纽斯高度评价教育对人的发展的作用。在他看来，人都是有一定天赋的，而这些天赋发展得如何，关键在于教育。

3. 论教育适应自然的原则

教育适应自然的原则是贯穿夸美纽斯整个教育体系的一条根本的指导性原则。夸美纽斯认为，在宇宙万物和人的活动中存在着一种“秩序”即普遍规律，这种“秩序”保证了宇宙万物和谐发展。因此，人的各种活动包括教育活动都应该遵循这些自然的、普遍的“秩序”或规律。他把遵循“秩序”这条普遍法则视为教育适应自然原则的重要内容。依据人的自然本性和儿童年龄特征进行教育，是夸美纽斯教育适应自然的另一个重要内容。

4. 论普及教育

夸美纽斯从他的民主主义的“泛智”思想出发，提出了普及教育思想。他的泛智思想要求“把一切事物教给一切人”，并且认为“一切儿童都可以教育成人”。

5. 论学前教育

夸美纽斯于1633年正式出版了《母育学校》一书，这是教育史上第一本系统论述学前教育的专著。他认为，学前教育的目的和任务是，培养儿童体力、智力和道德的初步基础。

6. 论教学原则

（1）直观性原则

夸美纽斯第一次从感觉论出发来论证直观教学。他认为“一切知识都是从感官的感知开始的”。夸美纽斯从理论上论证了直观教学原则，把学校从文字教学的绝境中引导到认识生活、认识周围世界的广阔道路上，对后来普通教育的发展也起了良好的作用。

(2) 激发学生求知欲望原则

这是夸美纽斯针对当时的学校普遍存在“强迫孩子们去学习功课”的现象而提出的。我们“应该用一切可能的方式把孩子们的求知与求学的欲望激发起来”。

(3) 巩固性原则

夸美纽斯特别强调使学生获得巩固的知识。首先，他认为理解性的教学有助于知识的巩固；其次，他认为经常地练习和复习是巩固知识的重要方法；再次，把自己所掌握的知识教给别人，也是一种好的巩固知识的方法。

(4) 量力性原则

夸美纽斯从教育适应自然的理论出发，在教育史上初次提出了这个原则，就其主张教学不可使学生负担过重，要照顾学生的接受能力。

(5) 系统性和循序渐进性原则

教学的系统性原则要求教学循序渐进，不要跳跃前进。他的理论根据是“自然并不跃进，它只一步一步地前进……”。

7. 论学科教学

在外国教育思想发展史上，夸美纽斯是第一个试图建立分科教学法的教育理论家。

8. 论道德教育

夸美纽斯非常重视道德教育，把培养德行看做学校的主要任务之一。在他看来，德育比智育更重要。

9. 教育和教育管理思想

夸美纽斯提出了一套比较完整的、系统的、有独创性的教育管理思想。夸美纽斯在总结 16 世纪新旧各教派所兴办的学校中实行班级授课的初步经验的基础上，提出并全面系统地论述了班级授课制度。

3 教育名言

1. 只有受过一种合适的教育之后，人才能成为一个人。

2. 在人身上，惟一能够持久的东西是从少年时期吸收得来的一个人假如不从睡在摇篮里的时候开始养成人生的清洁的习惯，那是最危险不过的。

3. 道德行为训练，不是通过语言影响，而是让儿童练习良好道德行为，克服懒惰、轻率、不守纪律、颓废等不良行为。

十、卢梭

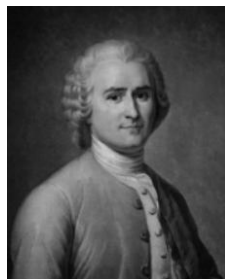

1 生平简介

让-雅克·卢梭（Jean-Jacques Rousseau，1712 年 6 月 28 日—1778 年 7 月 2 日），法国十八世纪伟大的启蒙思想家、哲学家、教育家、文学家，18 世纪法国大革命的思想先驱，杰出的民主政论家和浪漫主义文学流派的开创者，启蒙运动最卓越的代表人物之一。主要著作有《论人类不平等的起源和基础》、《社会契约论》、《爱弥儿》、《忏悔录》、《新爱洛伊丝》、《植物学通信》等。

2 人物思想

卢梭自然主义教育的核心是“归于自然”（Back To Nature）。“自然的状态”在卢梭关于人类不平等和

国家的起源学说中固然是指人类的史前时代，但在教育上更侧重指人性中的原始倾向和天生的能力。它与人类的“自然状态”又是紧密联系在一起：善良的人性存在于纯洁的自然状态之中。只因社会的文明特别是城市的文明才使人性扭曲、罪恶丛生。因此，只有“归于自然”的教育，远离喧嚣城市社会的教育，才有利于保持人的善良天性。

卢梭还从儿童所受的多方面的影响来论证教育必须“归于自然”。他说每个人都是由自然的教育、事物的教育、人为的教育三者培养起来的。只有三种教育圆满地结合才能达到预期的目的。但自然的教育人力不能控制，所以无法使自然的教育向事物的和人为的教育靠拢，只能是后两者向自然的教育趋于一致，才能实现三种教育的良好结合。因此教育“归于自然”、即以自然的教育为基准，才是良好有效的教育。

要求教育遵循自然天性，也就是要求儿童在自身的教育和成长中取得主动地位，无须成人的灌输、压制、强迫，教师只须创造学习的环境、防范不良的影响。他的作用不是积极的，而是消极的。所以卢梭也常提及“消极教育”。

自然的教育又主要是针对富人的。原因是穷人所处的环境特别是农村环境已经十分接近自然，而且他们被迫只能接受这种自然的教育，不可能得到其他教育。而富人从他的环境中所受的教育对他是最不适合的，对他本人和对社会都是不相宜的。因此卢梭认为针对富人子弟的自然教育至少可以挽救和培养一些人成为人。

3 教育名言

1. 在人的生活中最主要的是劳动训练。没有劳动就不可能有正常人的生活。
2. 要尊重儿童，不要急于对他作出或好或坏的评判。
3. 人是生而自由的，但却无往不在枷锁之中。自以为是其他一切的主人的人，反而比其他一切更是奴隶。

十一、洛克



1 生平简介

英国教育家洛克（1632-1704）是绅士教育思想的代表人物。主要著作有：《政府论》（1690）、《人类理解论》（1690）、《教育漫话》（1693）等。在《教育漫话》一书中，洛克阐述了他的绅士教育思想。

2 人物思想

（一）论体育

洛克十分重视绅士的体育。在他看来，通过体育获得健康的身体对于绅士来说是极为重要的。首先，健康的身体是精神快乐和生活幸福的保证，因为“健康之精神寓于健康之身体，这是对于人世幸福的一种简短而充分的描绘。”其次，健康的身体是绅士千事业的保证。洛克说，“我们要能工作，要有幸福，必须先有健康；我们要能忍耐劳苦，要能出人头地，也必须先有强健的身体。”但是，洛克所论述的体育主要是身体的保健，也包括一些体育活动，“游泳不仅可获得一技之能以应付急需，而且对于健康也有许多好处。”此外，他还认为，儿童需要经常到户外去游戏，稍大一些还要学习击剑、骑马，以锻炼身体。

（二）论德育

洛克认为，“在一个人或者绅士的各种品性之中，德行是第一位的，是最不可缺少的；……”如果没有德行，我觉得他在今生来世都得不到幸福。”一个人有了德行不仅能获得幸福，也能获得成就。他说：“德行愈高的人，其他一切成就的获得也愈容易。”德行对于绅士如此重要，德育也就自然成为绅士教育的核心了。

在洛克看来，德育应当培养儿童理性、礼仪、坚忍、节制等品德。理性是指克制自己的欲望，它是一切德行与价值的重要原则及基础。仪礼是指处世做事要有优雅的方法和态度。洛克认为“在多数的情形之下，作事态度的影响较之所作的事还要大。礼仪对于绅士来说十分重要，是在他的一切别种美德之上加上的一层藻饰，便它们对他具有效用，去为他获得一切他接近的人的尊重与好感。”

（三）论智育

在智力发展和知识教学关系问题方面，洛克主张智育应以智力发展为重。在他看来，智慧和德行是同等重要的；在智育中，“一切的重大责任是德行与智慧”。洛克将有德行的和有智慧的人并列，认为他们“比一个大学者更加无限可贵。”但他又说：“读书、写字和学问，我也认为是必需的，不过不是主要的工作而已。学问对于德行与智慧都有帮助。学问是应该有的，但是它应该居于第二位。”于是，洛克要求教师记住：教师的工作“不是要把世上可以知道的东西全都教给学生，而在使得学生爱好知识，尊重知识；在使学生采用正当的方法去求知，去改进他自己。”

3 教育名言

1. 在缺乏教养的人身上，勇敢就会成为粗暴，学识就会成为迂腐，机智就会成为逗趣，质朴就会成为粗鲁，温厚就会成为谄媚。

2. 热爱真理的确实特征，是对任何一个命题的接受绝不超过其证据所显示的程度。

3. 礼貌是儿童与青年所应该特别小心地养成习惯的第一件大事。

十二、裴斯泰洛奇



1 生平简介

瑞士教育家。1746年1月12日生于苏黎世。裴斯泰洛齐生活在瑞士人民受到封建地主和新兴资产阶级双重压迫的时代，他对农民的苦难深为同情。他在卡罗林学院学习时，受到卢梭的《民约论》（1762）和《爱弥儿》（1762）的深刻影响。

2 人物思想

裴斯泰洛齐受18世纪启蒙思潮的影响，认为教育是社会改革和发展的重要手段。在他看来，社会的腐败和道德的堕落，是由于不合理和不平等的教育制度造成的；劳苦大众的贫困和悲惨的生活境遇，同样也是因为他们缺乏教育和文化知识的结果。因此，他要求彻底改变这种不合理和不平等的教育制度，主张建立一种民主平等的教育制度，使社会各阶级的儿童，包括贫民的儿童都能受到一种合理的、符合他们实际生活所需要的教育。希望通过提高劳动者及其子女的文化知识水平，改变他们实际上生活所需要的教育；希望通过提高劳动者及其子女的文化知识水平，改变他们悲惨的生活境况。裴斯泰洛齐还认为，每一个人都具有一些自然所赋予的潜在能力，并且这些能力都具有渴望发展的倾向。教育的目的就在于全面和谐地发展人的一切潜在能力。教育者必须深入研究和认识儿童的自然发展，并努力使教育与其自然发展相一致，才能达到预期的教育目的。因此，与夸美纽斯、卢梭一样，裴斯泰洛齐将教育适应自然作为最基本的教育原则。

在西方教育史上，裴斯泰洛齐第一次明确提出教育心理化的思想。他在1800年发表的《方法》一文中说：“我试图将人类的教学过程心理化。”在他看来，只有使教学过程与儿童心理的自然发展相一致，才能使儿童的天性和能力得到和谐地发展。反之，如果不和儿童自己对事物的亲身经验有机联系起来，一切教学活动都是没有价值的。因此，他反对机械灌输的旧式教学方法，在实践中积极探索儿童心理发展规律及其与之相适应的正确的教学方法。裴斯泰洛齐关于教学心理化的思想和实践探索，开启了19世纪欧洲教育心理化运动，揭示了教学过程科学化的发展方向。

裴斯泰洛齐在西方教育思想史上的另一重要贡献是他的要素教育思想。裴斯泰洛齐认为，在一切知识中都存在着一些最简单的“要素”，它们是儿童自然能力最简单的萌芽。教育过程应该从这写最简单的、能为儿童所理解和接受的要素开始，逐步过渡到较为复杂的要素，以促进儿童各种潜能的和谐发展。裴斯泰洛齐将教育分为德育、体育和智育。裴斯泰洛齐的要素教育思想，是他长期教育实践中不断探索研究的结果。在此基础上创立的初等教育的各科教学法，为初等教育的发展与普及作出了很大贡献。

3 教育名言

1. 实践和行动是人生的基本任务；学问和知识不过是手段、方法，通过这些才能做好主要工作。所以，人生必须具备的知识应该按实践和行动的需要来决定。

2. 道德教育最简单的要素是“爱”，是儿童对母亲的爱，对人们积极的爱。这种儿童道德教育的基础，应在家庭中奠定。儿童对母亲的爱是从母亲对婴儿的热爱及其满足于身体生长需要的基础上产生的。进一步巩固和发展这一要素，则有待于学校教育。教师对儿童也应当具有父子般的爱，并把学校融化于大家庭之中。

3. 一生的生活是否幸福、平安、吉祥，则要看他的处世为人是否道德无亏，能否作社会的表率。因此，修身的教育，也成为他的学校工作的主要部分。

十三、赫尔巴特



1 生平简介

约翰·弗里德里希·赫尔巴特（1776—1841）是德国唯心主义的哲学家，也是近代著名的教育家和心理学家。赫尔巴特是近代教育科学的创始人，他在教学的心理科学化方面做出重要贡献。在世界教育史上被公认为是“现代教育学之父”和“科学教育学的奠基人”。1806年著《普通教育》，并在哥尼斯堡大学创办第一所教育研究所。从19世纪后期开始，赫尔巴特的教育理论得到了广泛的传播，对19世纪末、20世纪初许多国家教育的发展，产生了广泛的影响。

2 人物思想

1、教学阶段论

要理解赫尔巴特的教学阶段论，首先有必要了解他的“专心”和“审思”这两个概念。所谓“专心”，是指在某一时间内只专心研究某一个东西而不考虑其他东西。没有专心，就不能正确和透彻地把握、领会“一切值得注意、值得思考、值得感受的事物”。所谓“审思”，是指把一个又一个“专心活动”统一起来。赫尔巴特说，我们所要求的专心活动不能同时发生，它们必须逐个产生。首先是一种专心活动，接着再有另一种专心活动，然后它们才在审思中汇合起来！人必须有无数次这种从一种专心活动过渡到另一种专心活动去的变迁，然后才会有丰富的审思活动，才能随心所欲地返回到每一种专心活动中去。

赫尔巴特认为，教师应采取符合学生心理活动规律的教学程序，有计划、有步骤地进行教学。他把教学过程分成4个连续的阶段：

一是明了。指教师讲解新教材，把教材分解为许多部分，提示给学生，便学生领悟和掌握。这时，学生的心理处于“静止的专心”状态。教师适宜于“采用简短的、尽可能易理解的语句进行讲解”，“而在讲解之后，立即让一些学生（而不是全部学生）确切地重复出来，这常常是适用的方法”。

二是联想。指通过师生谈话把新旧观念结合起来。教学的任务是把前一阶段教师所提示的新观念和学生意识中原有的旧观念结合起来。这是统觉的初级阶段。这时，学生的心理表现为动态的专心。自由交谈是联想的最好方法，因为学生可以从中获得机会去尝试作出偶然的联想，而这种联想对他来说恰恰是最轻而易举的，最不费力气的，同时可以获得机会去改变这种联想，使之多样化，并按他自己的方式掌握已学过的东西。

三是系统。指在教师指导下寻找结论和规则，使观念系统化，形成概念。这是统觉的继续。这时，学生的心理处于“静止的审思”状，而这种审思可以使学生“看到许多事物的关系”，“把每个个别事物看成是这种关系的一个成分，并处在恰当的位置上”。教师要采用“连贯的陈述方法”，要“通过突出主要思想使学生感觉到系统知识的优点，并通过较大的完整性增加知识的总量”。

四是方法。指通过练习把所学知识应用于实际，以检查学生对新知识的理解是否正确。这时学生的心理表

现为动态的“审思”。教学万法主要是让学生做作业、写文章与修改等。

2、教育性教学

在西方教育史上，赫尔巴特第一次明确、系统地提出并论证了“教育性教学”的思想，把教学作为道德教育最基本的途径和手段。他强调说：“不存在无教学的教育，这个概念，正如反过来，我不承认有任何无教育的教学一样”。在赫尔巴特看来，教学如果没有进行道德教育，只是一种没有目的的手段，道德教育（或者品格教育）如果没有教学，就是一种失去了手段的目的。道德教育之所以离不开教学，其原因就在于道德的培养离不开知识。“愚蠢的人不可能是有德行的。”所以，要通过教学传授知识，形成各种道德观念，并在此基础上使学生养成各种品德。

3、训育

赫尔巴特关于训育的概念是：“它与儿童的管理有共同的特征；它是直接对儿童的心灵发生影响的；它与教学共同的地方在于它们的目的都是培养。”换言之，训育是辅助教学进行教育工作的，它要陶冶儿童的“道德性格”，并在儿童身上培养一种有利于教学的心理状态。

赫尔巴特提出的训育方法有，一是限制。即要求儿童遵守规则。二是赞许（奖励）。“通过应得的赞许给儿童以快乐，这是训育的出色的艺术。”三是责备。儿童、少年与青年，每个年龄阶段的人都须习惯于忍受其所招致的责备并保持这种习惯，只要这种责备是恰如其分的和可以理解的。四是惩罚。“谁耽误了时间，就让他失去享受；谁做坏了事，谁就没有资格享受；谁不节制，谁就得到苦药；谁讲话，谁就被逐出教室，到那种每个人都听不到他讲话的地方去；如此等等。”这种惩罚“可以起告诫与使人吃一堑长一智的作用”。五是建立有益健康的生活制度。这是“教育的基础，教育的首要准备”。

赫尔巴特认为，管理和训育也是有区别的。管理所关心的是现在的作用，其手段一般比较严厉。而训育“将注意到学生的未来，它表现为耐心，不是短促而尖锐的，而是延续的、不断的、慢慢地深入人心的和渐渐地停止的，使人感觉到一种陶冶的力量。”

3 教育名言

1. 教育的唯一工作与全部工作可以总结在这一概念之中——道德。
2. 道德普遍地被认为是人类的最高目的，因此也是教育的最高目的。
3. 使个体实现最适合自己的最大发展是道德教育的直接目的之一。

十四、福禄贝尔

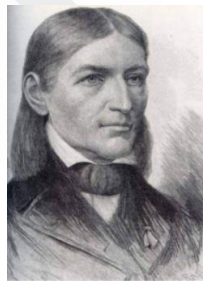

1 生平简介

弗里德里希·威廉·奥古斯特·福禄贝尔（德语：Friedrich Wilhelm August Fröbel，1782年4月21日—1852年6月2日），德国教育家，被公认为是19世纪欧洲最重要的几个教育家之一。现代学前教育的鼻祖。他不仅创办了第一所称为“幼儿园”的学前教育机构，他的教育思想迄今仍在主导着学前教育理论的基本方向。福禄贝尔的教育思想与实践对世界各国幼儿教育的发展起到深远的影响。

2 人物思想

福禄贝尔认为，游戏是儿童的内在本能，尤其是活动本能因而对儿童的教育，不应加以束缚、压制，也不应拔苗助长，而是应当顺应其本性，满足其本能的需要，如同园丁顺应植物的本性，给植物施以肥料，配合以合适的日照、温度。如此，蕴含在人里面的神性将得以在人性里逐步被唤醒而体现出来。

根据上述观点，福禄贝尔认为，游戏和手工作业应是幼儿时期最主要的活动，而知识的传授只是附加的部分，穿插其中。幼儿园上课只需要用口语，不需要学习文字。而教师最主要的责任，是妥善地加以指导、设计

各种游戏活动。

福禄贝尔相当重视手工材料和教具的准备，其中包括著名的恩物。他也重视环境的设置，主张幼儿园必须设置花坛、菜园、果园。

人性教育

自我活动的原理：辅导幼童本身的活动，让幼童自己决定自己的行动，成人不加以干涉，让幼童藉此来认识自己，知道自己的能力、辅导他们自我操练，通过他们的行动、工作，启发他们的潜在力量。连续发展的原理：“连续发展”这一句话在福氏的“人性教育”基础论中已有论述，人类的成长乃是连续的发展，卢梭在“爱弥儿”中提倡“教育乃从受胎同时开始”。

福禄贝尔认为人类生命的发展，是由一点连续进行，婴儿、幼儿、儿童、少年、青年、成年、老年人类发展阶段，连续由内部进行，彼此是有关连的。福禄贝尔曾批评一般父母，说有的父母对青少年时期的儿女，要求他们的行为各方面要像青年。福禄贝尔特别期望父母不要对自己的子女有如此错误的要求，生命的发展乃是连续性，如此的要求会妨碍他们未来的种种发展。福禄贝尔曾特别强调，对正常的儿童，不能从小就施予特殊的教育。

劳作关系

福禄贝尔认为人之劳动和生产活动是连续发展的关系。在福氏的那个时代，对一般生产活动的劳动，认为勤劳是人之精神本质的基本概念。人的劳动、生产，不只是维持衣、食、住，而是要把隐藏内部的精神、神性表现出来，为了认识自己而劳动和创造这是最主要的，而对劳动所得的结果如衣、食、住是次要的东西。如每人用自己的力量及神的力量充分的使用，一定能过着很好的生活，所以人不能怠惰而应当勤劳。生产活动和勤劳教育：福禄贝尔说小孩应早期开始教育勤劳的生活，这是人性之要求。福氏提倡不论幼童、表少年、青年每天至少要有一小时或两小时（依年龄的不同）专心的于制作而从事生产活动，由学习中来体验，理解。家庭教育、学校教育，只重视学科，要知道如果忽略了这一点，就是等于停止了“能发展的无限的力量”，如果父母、教师能改善、重视勤劳教育，便能够挽回，这就是福禄贝尔创设幼稚园的时候，提倡生产活动、勤劳的原因。为了要给幼儿早有劳动精神，就设计了恩物 Gift（教具）。福氏设计这恩物，让幼儿活动、思考、创造。

社会因素

福禄贝尔对婴儿的看法，认为其不只是家族的一份子，也是全民族、全人类的一员。所以，婴儿的成长发展有关的，可由人类发展的现在、过去、未来的必然结合中，来观察小孩。福禄贝尔在基础论中说过：“小孩的教育，对人类发展的现在、过去、未来的要求能结合、调和而一致，是有神的素质、自然的素质和人的素质的人、神自然和人类的关系。在自己本身有统一性、个别性和多样（元）性”。

感情教育

在人性教育基础上，福禄贝尔最强调的是宗教心、道德性的萌芽，福氏说幼儿期的感情，特别是幼儿的微笑是共同感情最初的表现。这社会性的感情是连结在父母、兄弟、姐妹精神的基础上，就是说，共同感情是真实的宗教心的最初萌芽和发端，是由母亲培育的。

3 教育名言

1. 国民的命运与其说是操纵在掌权者手中，倒不如说是掌握在母亲手中。
2. 教育之道无他，唯爱与榜样而已
3. “儿童就像饥渴的小苗需要水分和养料一样，天然渴望在适宜的环境里自然而茁壮的成长，他们需要活动的认识，需要兴趣得到唤起和培植，他们要主动的发展自己。”

十五、杜威



1 生平简介

约翰·杜威（John Dewey，1859—1952），美国著名哲学家、教育家，实用主义哲学的创始人之一，功能心理学的先驱，美国进步主义教育运动的代表。出生在佛蒙特州柏林顿市附近的农村，祖先三代都是佛蒙特州的农民。

杜威在柏林顿市上公立学校，毕业后入本地的佛蒙特大学。大学第四年，他学习了基本的政治、经济、哲学和宗教理论，并产生了浓厚的兴趣。大学毕业后，在中学任教三年。1882年进霍布金斯大学攻读哲学。1884年，杜威获得霍布金斯大学哲学博士学位。同年秋，受聘为密歇根大学哲学和心理学讲师。1894年任芝加哥大学哲学教授，哲学、心理学和教育学系主任。他在芝加哥的成就使他获得全国的名望。1904年，任哥伦比亚大学哲学教授。在任教的25年中，吸引了国内外成千上万的学生，成为美国最闻名和最有影响的教师之一。他的学术著作甚丰，仅目录就达125页。他的思想涵盖逻辑学、认识论、心理学、教育学、社会哲学、美术和宗教。

杜威于1919年来华讲学，传播实用主义教育思想。他还访问过日本、土耳其、墨西哥、苏联和南非。他的主要教育著作有：《我的教育信条》（1897）、《学校和社会》（1899）、《儿童与课程》（1902）、《民主主义与教育》（1916）、《明日之学校》（1915）、《经验与教育》（1938）和《人的问题》（1946）等。

2 人物思想

杜威的理论是现代教育理论的代表，区别于传统教育“课堂中心”“教材中心”“教师中心”的“旧三中心论”，他提出“儿童中心（学生中心）”“活动中心”“经验中心”的“新三中心论”。

（一）教育即“生活”、“生长”和“经验改造”

教育能传递人类积累的经验，丰富人类经验的内容，增强经验指导生活和适应社会的能力，从而把社会生活维系起来和发展起来。广义地讲，个人在社会生活中与人接触、相互影响、逐步扩大和改进经验，养成道德品质和习得知识技能，就是教育。由于改造经验必须紧密地和生活结为一体，而且改造经验能够促使个人成长，杜威便总结说“教育即生活”、“教育即生长”，教育即为“经验改造”。

（二）教育无目的论

在杜威的心中，在不民主、不平等的社会中，教育只是外力强加于受教育者的目的的。在民主的社会中就不同了，应当奉行无目的论。实则，在阶级斗争和无产阶级革命日益激化的年代，杜威很强调教育在改进社会方面的效用，杜威教育目的论的资产阶级性是显而易见的。

（三）“学校即社会”

杜威认为人们在社会中参加真实的生活，才是身心成长和改造经验的正当途径。所以教师要把教授知识的课堂变成儿童活动的乐园，引导儿童积极自愿地投入活动，从活动中不知不觉地养成品德和获得知识，实现生活、生长和经验的改造。

（四）教学论

杜威以教育是生活、生长和经验改造的理论为基础，对教材和教法等课题。作出和传统观念不同的论述。

1、在教材的选择上，杜威建议“学校科目的相互联系的真正中心，不是科学……而是儿童本身的社会活动”。具体地讲是学校安排种种作业，把基本的人类事物引进学校里来，作为学校的教材。

2、在教学方法上，杜威主张“从做中学”，他认为儿童不从活动而由听课和读书所获得的知识是虚渺的。

（五）道德教育论

杜威说：“道德是教育的最高和最终的目的。”“道德过程和教育过程是统一的。”在杜威看来，德育在教育中占有重要地位。杜威极力强调道德才是推动社会前进的力量。在实施方面，杜威首先主张“由活动中培养儿童的道德品质”，其次是要求结合智育达到德育的目的。再则，他很注重教育方法的道德教育作用。

（六）儿童中心论

杜威是在批判旧教育的过程中提出“儿童中心主义”思想的，也就是说，是在“破旧”中“立新”的。在杜威看来，在传统教育那里，“学校的重心在儿童之外，在教师，在教科书以及你所高兴的任何地方，唯独不在儿童自己即时的本能和活动之中”，教科书“是过去的学问和智慧的主要代表”，而“教师是使学生和教材有效地联系起来的机体，教师是传授知识和技能以及实施行为准则的代言人”。因而，传统教育的弊病是显而易见的：“传统教学的计划实质上是来自上面的和外部的灌输。它把成人的标准、教材和方法强加给只是正在

逐渐成长而趋于成熟的儿童。差距是如此之大，所规定的教材、学习和行动的方法，对于儿童的现有能力来说，都是没有关联的。……尽管优秀的教师想运用艺术的技巧来掩饰这种强制性，以减轻那种显然粗暴的性质，它们还是必须灌输给儿童的。”由于传统教育把教育的“重心”放在教师和教科书上面，而不是放在儿童的本能和活动中，于是，儿童只能受到“训练”、“指导和控制”以及“残暴的专制压制”。去除这种弊病的出路是使教育实现重心的转移。“我们教育中将引起的改变是重心的转移，这是一种变革，这是一种革命，这是和哥白尼把天文学的中心从地球转到太阳一样的那种革命。这里，儿童变成了太阳，而教育的一切措施则围绕他们转动；儿童是中心，教育措施便围绕他们而组织起来。”把教育的重心从教师、教材那里转移到儿童身上，这就是杜威倡导的“新教育”（或“进步教育”），也就是“以儿童为中心”的教育。

胡适是杜威的弟子之一也是其实验主义哲学思想的忠实信徒，并于 20 世纪初将杜威的实验主义哲学和教育思想传入中国。

3 教育名言

教育的目的在于使人能够继续教育自己。

教师总是真正上帝的代言者，真正天国的引路人。

3. 教学必须从学习者已有的经验开始。

十六、泰勒



1 生平简介

拉尔夫·泰勒（Ralph W. Tyler）是美国著名教育学家、课程理论专家、评价理论专家。他是现代课程理论的重要奠基者，是科学化课程开发理论的集大成者。由于对教育评价理论、课程理论的卓越贡献，泰勒被美誉为“当代教育评价之父”、“现代课程理论之父”。他在 1949 年出版的《课程与教学的基本原理》被誉为“现代课程理论的圣经”。其提出的“泰勒原理”被公认为课程开发原理最完美、最简洁、最清楚的阐述，达到了科学化课程开发理论发展的新的历史阶段。

2 人物思想

泰勒提出了课程编制的四个步骤或阶段：可进一步归纳为“确定教育目标”、“选择教育经验”、“组织教育经验”、“评价教育计划”，这就是“泰勒原理”的基本内容。

（一）确定教育目标

教育目标是非常关键的。首先，要对教育目标做出明智的选择，这必须考虑学生的需要、当代社会生活、学科专家的建议等多方面的信息；其次，用教育哲学和学习理论对已选择出来的目标进行筛选；最后，陈述教育目标，每一个教育目标包括行为和内容两个方面，这样可以明确教育的职责。

（二）选择学习经验

教育目标确定之后，面临的问题是要决定哪些学习经验，因为只有通过经验，才会产生学习，从而才有可能达到教育目标。“学习经验”并不等同于一门学科所涉及的内容，也不等同于所从事的活动，而是指学生与环境中外条件的相互作用。泰勒提出了五条选择学习经验的原则：（1）为了达到某一目标，学生必须具有使他有机会实践这个目标所隐含的那种行为的经验；（2）学习经验必须使学生由于实践教育目标所隐含的那种行为而获得的满足感；（3）学习经验所期望的反应，是在有关学生力所能及的范围之内的；（4）有许多特定的经验可用来达到同样的教育目标；（5）同样的学习经验往往会产生几种结果。在教学过程中，学生不是被动接受知识的容器，而是积极主动的参与者。因此，所选的学习经验应有助于培养学生的思维技能、有助于获得信息、有助于形成社会态度、有助于培养学生的学习兴趣。

（三）组织学习经验

在组织学习经验时，应遵守三个准则：连续性（continuity）顺序性（sequence）和整合（integration）。连续性指直线式地陈述主要的课程要素；顺序性是强调每一后续经验以前面的经验为基础，同时又对有关内容加以深入、广泛的展开；整合性是指各种学习经验之间的横向关系，便于学生获得统一的观点，并把自己的行为统一的观点，把自己的行为与所学的课程内容统一起来。

（四）评价结果

评价是查明学习经验实际上带来多少预期结果的过程。评价的目的，就是要全面地检验学习经验在实际上是否起作用。并指导教师引起所期望的那种结果。而评价的过程实质上是一个确定课程与教学实际达到目标的程度的过程。教育评价至少包括两次评估：一次在教育计划早期进行，另一次在后期进行，以便测量在这个期间发生的变化。对于评价结果，泰勒认为，不应该只是一个单一的分或单一的描述性术语，而应该是反映学生目前状况的一个剖析图，评价本身就是让教师、学生和有关人士了解教学的成效。

十七、马卡连柯



1 生平简介

安东·谢苗诺维奇·马卡连柯，1888年生于苏联乌克兰苏维埃加盟共和国哈尔科夫省别洛波里城，苏联杰出的教育家、作家。安东·谢苗诺维奇·马卡连柯出生在铁路工人家庭，1928至1935年组织领导同一性质的“捷尔任斯基儿童劳动公社”，提出通过集体生产劳动来教育儿童以及在集体中进行教育的原则和方法，经过积极探索、大胆尝试和艰苦工作，把数千名少年违法者教育改造成社会主义建设人才。由于健康原因，1935年7月马卡连柯离开教育第一线，任乌克兰苏维埃社会主义共和国内务人民委员部工学团管理局副局长。1939年荣获劳动红旗勋章。

2 人物思想

马卡连柯的主要有如下方面：通过集体进行教育。而形成良好的集体，必须有共同的目的，一致的行动；必须形成正确的集体舆论，制定必要的制度和纪律，培养集体义务感、责任感和荣誉感。同时他还主张建立教师集体。因此，他把为了影响个别学生而影响集体的方法称为“平行影响的教育”。热爱、尊重与严格要求的统一。他要求教育者要热爱儿童，尊重儿童的人格，善于发现和启发儿童的优点，善于发现并克服儿童的缺点，顾及儿童的年龄特征和个体特点，提出高度的要求等。注重“前景”教育。重视纪律教育。纪律不仅是教育的结果，也是教育的一种手段。马卡连柯老师坚定地认为培养人就是培养其对前途的希望。前景教育在人的教育和儿童集体的形成与发展中具有重要作用。应不断向集体展示一个又一个前景，提出新任务，引导集体为实现新任务而努力，鼓舞集体在追求美好前景中不断前进。马卡连柯老师关于个性发展的基本原则涉及集体理论，也就是在社会集体中发展社会认可的行为。行为矫正的目的是通过社会相互作用、共同工作和生活来重新建构个性。行为矫正者对于少年违法者来说是生活的教师。马卡连柯强调个性理论应用于教育革命后的苏联人民。教育应从幼年时代开始，即从日间托儿所、幼儿园、儿童之家和学校里就开始。马卡连柯老师认为通过组织健全、合理的教育集体来教育学生，是培养社会主义新人的主要方法。他指出教育任务是培养集体主义者，断不可将学生看作受训练的材料，应视他们为社会的成员、社会活动的参加者和社会财富的创造者。特别强调教育者对集体及集体中每个成员的教育和影响是同时的、平行的，集体首先应成为教育工作的对象。马卡连柯还提出了尊重和严格要求相统一的教育原则，认为对人的尊重和对人提出严格要求二者是统一的。马卡连柯老师著作主要有《教育诗》《塔上旗》《父母必读》《教育过程的组织方法》《儿童教育讲座》和《普通学校的苏维埃教育问题》。其主要著作收录于8卷本《马卡连柯教育文集》。

3 教育名言

1. “我的基本原则永远是尽量多地要求一个人，也尽可能地尊重一个人。”在他看来，尊重人、信任人，是教育人的前提；只有从尊重人、信任人出发，才能产生合理的教育措施，才能取得良好的教育效果。
2. “平行教育影响”不会使学生总感觉自己是被教育的对象，而导致厌恶之感；使学生体验到自己才是教育的主体，从而提高了他们的自尊心和自信心。
3. 教师要在教育过程中经常给学生指出美好前景，即给学生提出一个或几个需要经过一定努力才能完成的新任务，吸引集体中的每一个成员，为完成新的任务，实现新的前景，由近及远、由易到难地开展活动，由简单的原始满足发展到最高的责任感，从而使整个集体朝气蓬勃，永葆青春。

职业能力倾向测验 D 考点荟萃

一、常识判断

【题型认知】

在改革后的事业单位考试中，常识判断部分一般会占到 20-30 题，是职业能力倾向测验中非常重要的一个部分，内容涉及法律、政治、经济、历史人文、科技等模块，一般在题型设置上以单选题为主。

【真题指引】

考点一：法律

在事业单位职业能力倾向测验中，法律常识是一个必考的模块，包括：宪法、民法、刑法、行政法等。对法律知识的考察，可能针对某个问题命题，比如休息权、国家主席任职条件等，也可能综合出题，比如与时政问题、经济常识等知识点一并考察。

就题目难度而言，法律常识并不太难，都是对应知应会且与生活很贴近的知识点考查。在近年考试中，单独命题的数量逐年下降，趋向综合，因此考试时应注意知识点之间的关联。

【真题 1】劳动义务是指劳动法规定的对劳动者必须作出定行为或不得作出定行为的约束。下列选项中关于劳动义务的说法错误的是（ ）。

- A. 劳动者应当遵守各项劳动纪律规定
- B. 劳动者在工作期间负有互帮互助的法定义务
- C. 劳动者应当不断提高自身职业技能
- D. 劳动者应当按规定完成劳动任务

【答案】B

【解析】本题考查法律常识并选择错误选项。劳动者互帮互助不属于法定义务，B 项错误，因此，本题选择 B 选项。

【真题 2】根据立案、受理等方面相关的法律法规，下列说法正确的是（ ）。

- A. 张某遭到诈骗向公安机关报案，公安机关决定不立案时，无需向张某出具书面通知
- B. 王某因合同纠纷向人民法院起诉，人民法院裁定不予受理时，无需说明理由
- C. 杨某因对国务院宣布其所住地区进入紧急状态的决定不服，向人民法院起诉，人民法院应不予受理
- D. 朱某因民间借贷纠纷向人民法院起诉，人民法院可以以欠款人不常居住在法院所在辖区为由，不接收收状

【答案】C

【解析】C 项，根据《行政诉讼法》第 13 条：人民法院不受理公民、法人或者其他组织对下列事项提起的诉讼：（一）国防、外交等国家行为；（二）行政法规、规章或者行政机关制定、发布的具有普遍约束力的决定、命令；（三）行政机关对行政机关工作人员的奖惩、任免等决定；（四）法律规定由行政机关最终裁决的行政行为。国务院宣布紧急状态属于国家行为，人民法院不予受理。C 项说法正确。因此，选择 C 选项。

A项，根据《刑事诉讼法》第110条：人民法院、人民检察院或者公安机关对于报案、控告、举报和自首的材料，应当按照管辖范围，迅速进行审查，认为有犯罪事实需要追究刑事责任的时候，应当立案；认为没有犯罪事实，或者犯罪事实显著轻微，不需要追究刑事责任的时候，不予立案，并且将不立案的原因通知控告人。控告人如果不服，可以申请复议。A项公安机关决定不立案时，无需向张某出具书面通知，说法错误。

B项，根据《民事诉讼法》第154条：裁定适用于下列范围：（一）不予受理；（二）对管辖权有异议的；（三）驳回起诉；……裁定书应当写明裁定结果和作出该裁定的理由。裁定书由审判人员、书记员署名，加盖人民法院印章。口头裁定的，记入笔录。B项人民法院裁定不予受理时，无需说明理由，说法错误。

D项，根据《民事诉讼法》第3条：人民法院受理公民之间、法人之间、其他组织之间以及他们相互之间因财产关系和人身关系提起的民事诉讼，适用本法的规定。朱某因民间借贷纠纷向人民法院起诉，属于因财产关系提起的诉讼，属于人民法院的受案范围。根据《民事诉讼法》第119条：起诉必须符合下列条件：（一）原告是与本案有直接利害关系的公民、法人和其他组织（二）有明确的被告；（三）有具体的诉讼请求和事实、理由；（四）属于人民法院受理民事诉讼的范围和受诉人民法院管辖。欠款人即被告不常居住在法院所辖区并不构成法院不予受理的理由。D项错误。

考点二：科技

科技常识是事业单位招聘必考的内容之一，内容涉及范围广，难度相对来说较高。内容包括中国古代科技成就、物理、化学、生物、医学、地理等。知识点比较分散。但与以往高考等考试中命题方向不同的是，事业单位命题方向一般与我们的实际生活有关，即重点不在于理论而在于具体运用，如霓虹灯发光原理、电磁波谱、鼠疫、高压锅原理等。

【真题3】霓虹灯是城市的美容师，每当夜幕降临时，华灯初上，五颜六色的霓虹灯就把城市装扮得格外美丽。霓虹灯能发出五彩斑斓的光是因为（ ）。

- A. 灯的表面涂了不同颜色
- B. 灯的内层镀了不同荧光物质
- C. 灯的内部灯丝不同
- D. 灯的内部气体不同

【答案】D

【解析】霓虹灯是明亮发光的，充有稀薄氖气或其他气体的通电玻璃管或灯泡，是一种冷阴极气体放电灯。光的颜色取决于管中的气体。霓虹灯是氖灯的音译，氖气这种稀有气体会发出橙色光，但使用其他气体会产生其他颜色，例如氩——红色、氦——黄色、二氧化碳——白色、汞蒸气——蓝色。因此，本题选择D选项。

【真题4】高压锅，也叫压力锅。使用高压锅的优点是不仅烹调时间短，而且烹调出来的食品味道好，特别是不容易烧熟的肉类变得容易熟了，吃起来口感好。下列对此解释正确的是（ ）。

- A. 因为高压锅导热性好，食材熟的快，所以肉类变得易熟，口感好
- B. 因为肉在高压锅里食材受热均匀，所以肉类变得易熟，口感好
- C. 因为高压锅里压强高，水的沸点高，烹调的温度高，所以肉类变得易熟，口感好
- D. 因为高压锅里压强高，降低食材煮熟所需的温度，所以肉类变得易熟，口感好

【答案】C

【解析】高压锅通过液体在较高气压下沸点会提升这一物理现象，对水施加压力，使水可以达到较高温度而不沸腾，以加快炖煮食物的效率，用它可以将被蒸煮的食物加热到100℃以上。因此，本题选择C选项。

【真题5】关于鼠疫，下列说法错误的是（ ）。

- A. 属于自然疫源性疾病
- B. 属于甲级传染病
- C. 抗生素可用于鼠疫的治疗
- D. 鼠疫不会通过皮肤接触传播

【答案】D

【解析】D项，鼠疫的传播途径包括鼠蚤叮咬传播、呼吸道感染和经皮肤传播等。其中皮肤接触传播是指健

康人破损的皮肤黏膜与病人的脓血、痰液或与患病啮齿动物的皮肉、血液接触可发生感染。包括人类通过捕猎、宰杀、剥皮、食肉等方式接触染疫动物，使用未煮熟的鼠疫病死亡动物都可能感染鼠疫。也就是说，皮肤接触是能够传播鼠疫的，D项错误。本题为选非题，因此，本题选择D选项。

A项，自然疫源性疾病就是野生动物带的，而又能传染给人的疾病。自然疫源性疾病是一种在自然条件下可长期存在的疾病。如鼠疫、钩端螺旋体病、恙虫病、肾综合征出血热、乙型脑炎、炭疽、狂犬病等。A项正确。

B项，《传染病防治法》规定管理的传染病分甲类、乙类、丙类三类，共39种，其中甲类传染病是指鼠疫、霍乱。B项正确。

C项，目前鼠疫的治疗以抗生素治疗为主，对症支持治疗为辅。最常用的抗生素是链霉素，常联合使用喹诺酮、多西环素、磺胺等。C项正确。因此，选择D选项。

【真题6】2019年11月中旬，我国广西地区发现一处世界级天坑群——那坡天坑群。关于天坑，下列说法正确的是（ ）。

- A. 是一种喀斯特地貌
- B. 均位于海拔100米以下地区
- C. 主要分布在高纬度地区
- D. 是一种地质灾害现象

【答案】A

【解析】天坑是指发育在碳酸盐岩喀斯特地区的一种周壁峻峭、深度与口径可达数百米的喀斯特负地形，具有巨大的容积，底部与地下河相连接。A项，天坑属于喀斯特地貌的一种，主要是湿润空气或水流长期溶蚀石灰岩所致，说法正确。因此，本题选择A选项。

B项，我国天坑主要分布在南方的贵州、广西、重庆、四川、云南、湖北等省区，是世界上最大最集中连片的喀斯特区。这些天坑有的发育于海拔1000多米的高原之上，有的顺着谷地地下河轨迹呈串珠状分布。B项错误。

C项，高纬度区指南北纬60°以上的地区。我国的天坑群主要在西南地区，纬度大约在北纬22-34°，属于低纬度地区。C项错误。

D项，地质灾害是指自然地质作用和人类活动造成的恶化地质环境，降低了环境质量，直接或间接危害人类安全，并给社会和经济建设造成损失的地质事件。因喀斯特地貌天然发育形成的天坑不属于地质灾害。D项错误。

考点三：历史人文

在事业单位职业能力倾向测验中，历史人文常识是必考的一个科目，历史和人文知识的考查量较大，在常识考试中经常会占到5-10题，有时候甚至多达14题。

对于历史人文知识的考察逐渐从以往单独出题转变为综合的形式，如不同历史时期事件排序、不同作家作品对应等，因此在备考过程中要注意同类型事件的总结，如历史中的战争、改革、农民起义等，题目难度适中。

【真题7】下列事件与所处时代不相符的是（ ）。

- A. 唐高宗时，城门小吏在纸上抄写告示
- B. 黄巾起义发生前，百姓去白马寺祈福
- C. 生于康熙年间的小张跟爷爷学习京剧，靠卖艺为生
- D. 东晋王羲之的行书兴盛一时，许多书法爱好者争相模仿

【答案】C

【解析】C项，清代乾隆年间，四大徽班进京，与其他地方戏交流融合逐渐形成了京剧。在康熙年间，不可能有人学习京剧，不符合时代背景。本题为选非题，因此，本题选择C选项。

A项，纸最早出现于西汉末，东汉蔡伦改进造纸术后逐渐流行，在唐代用纸抄写告示符合时代背景。A项正确。

B项，白马寺是佛教传入中国后兴建的第一座官办寺院，中国第一古刹，始建于东汉汉明帝时期。黄巾起义是东汉末年的农民起义，所以黄巾起义前百姓去白马寺祈福符合时代背景。B项正确。

D项，王羲之是东晋著名的书法家，其《兰亭集序》被称为天下第一行书，作品被他人模仿符合时代背景。

D项正确。

【真题8】下列对联与其所写人物对应错误的是（ ）。

- A. 四面湖山归眼底，万家忧乐到心头——范仲淹
- B. 宰相状元余事之，文章义节两兼之——文天祥
- C. 写鬼写妖高人一等，刺贪刺虐入木三分——蒲松龄
- D. 枫叶四弦秋，根触天涯迁谪恨；浔阳千尺水，匀留江山别离情——杜甫

【答案】D

【解析】D项，“枫叶四弦秋，根触天涯迁谪恨；浔阳千尺水，匀留江上别离情”是九江琵琶亭的楹联，白居易贬谪时写的《琵琶行》中有“浔阳江头夜送客，枫叶荻花秋瑟瑟”，与对联内容相对应。该对联与杜甫无关。本题为选非题，因此，本题选择D选项。

A项，“四面湖山归眼底，万家忧乐到心头”是岳阳楼的对联，下联“忧乐”对应的是范仲淹《岳阳楼记》一文中“先天下之忧而忧，后天下之乐而乐”，A项对应正确。

B项，“宰相状元余事中，文章义节两兼之”描写的是文天祥，文天祥中过状元，担任过宰相和给事中，他的文采和气节也传于史书，如《正气歌》《过零丁洋》均有体现，B项对应正确。

C项，“写鬼写妖高人一等，刺贪刺虐入木三分”是郭沫若称赞蒲松龄《聊斋志异》的，C项对应正确。

【常识判断知识体系】

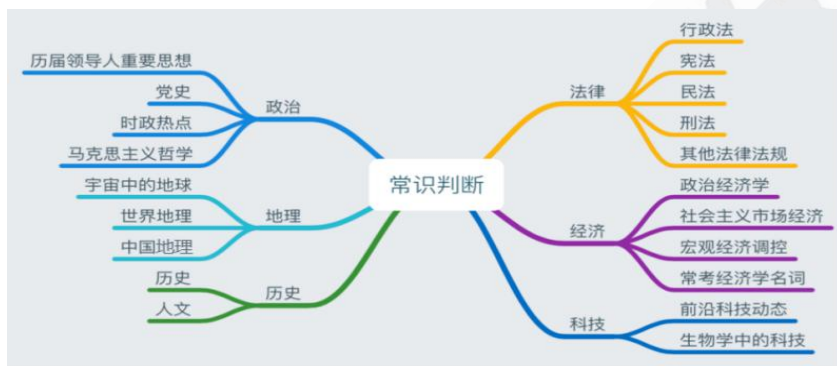

二、言语理解与表达

【题型认知】

主要测查报考者运用语言文字进行思考和交流、迅速准确地理解和把握文字材料内涵的能力，包括根据材料查找主要信息及重要细节；正确理解阅读材料中指定词语、语句的含义；概括归纳阅读材料的中心、主旨；判断新组成的语句与阅读材料原意是否一致；根据上下文内容合理推断阅读材料中的隐含信息；判断作者的态度、意图、倾向、目的；准确、得体地遣词用字等。常见的题型有：阅读理解、逻辑填空、语句表达等。

【真题指引】

考点一：逻辑填空

该题型是一个文段中出现几个空，让我们从选项中选择合适的词，填入横线处使文段保持完整性，主要考察考生准确和得体地遣词用字的能力。

【真题1】从某种意义上来说，唐卡是藏文化中第一个走产业化的门类。产业化的指标之一是_____。早在数百年前，唐卡就已经有了《造像度量经》，“度量”是决定一幅唐卡价值的基本条件。一幅上乘的手绘唐卡，应该是完全按照《造像度量经》之规定绘制的。

填入划横线部分最恰当的一项是（ ）。

- A. 类型化
- B. 标准化
- C. 数据化
- D. 规模化

【答案】B

【解析】第一步，分析语境。填入的词语指的是唐卡产业化的指标之一，后文是对于该指标的说明。根据后文提示性语句“‘度量’是决定一幅唐卡价值的基本条件……应该是完全按照《造像度量经》之规定绘制的”可知，该“度量”就是制造唐卡的一种规定和标准，即前文中的“指标”。

第二步，辨析选项。A项“类型化”，与“概念化”同义，指将事物置于某一类别中的活动，不符合文意，排除A项。B项“标准化”指对重复性的事物和概念，通过制订、发布和实施标准达到统一，以便重复使用，获得最佳效果和秩序，文中的“度量”就是这样的一种标准，符合文意。C项“数据化”指把事物通过数据分析体系进行明确计量、科学分析、精准定性，不符合文意，排除C项。D项“规模化”是指事物的规模大小达到了一定的标准，语境中“度量”是唐卡制作的一定依据和参照，与规模无关，不符合文意，排除D项。因此，本题选择B选项。

考点二：片段阅读

该题型是给我们出一段文字，让我们根据提问方式选择和文段相符的一个答案。主要测查应试人员准确理解和把握文字材料内涵、进行思考和交流的能力，概括材料主旨，把握主要信息及重要细节的能力。

【真题2】我国研究机构日前宣布，世界上第一个全超导托卡马克“东方超环”（EAST）实现了稳定的101.2秒稳态长脉冲高约束等离子体运行，创造了新的世界纪录。这标志着EAST成为世界上第一个实现稳态高约束模式运行持续时间达到百秒量级的托卡马克核聚变实验装置。EAST高11米、直径8米、重达400吨，是我国第四代核聚变实验装置，其科学目标是让海水中大量存在的氘和氚在高温条件下，像太阳一样发生核聚变，为人类提供源源不断的清洁能源，所以也被称为“人造太阳”。

这段文字主要说明了（ ）。

- A. 大力发展清洁能源势在必行
- B. 核聚变技术可创造清洁能源
- C. 短期内难建成真正的“人造太阳”
- D. “人造太阳”装置取得革命性突破

【答案】D

【解析】第一步，分析文段。文段首句介绍了EAST打破了新的世界纪录；第二句介绍了EAST成为世界上第一个稳态高约束模式运行持续时间达到百秒级的托卡马克核聚变实验装置；第三句介绍了EAST的科学目标是给人类提供清洁能源，因此被称为“人造太阳”。整个文段三句话都是在强调EAST的技术新突破。

第二步，对比选项。D项是对文段内容的全面概括。因此，本题选择D选项。

【言语理解知识体系】



三、判断推理

【题型认知】

主要测查应试人员对各种事物关系的分析推理能力，涉及对图形、语词概念、事物关系和文字材料的理解、比较、组合、演绎和归纳等。常见题型有图形推理、定义判断、类比推理、逻辑判断等。

【真题指引】

考点一：图形推理。每道题给出一套或两套图形，要求应试人员通过观察分析，找出图形排列的规律，选出符合规律的一项。

【真题 1】把下面的六个图形分为两类，使每一类图形都有各自的共同特征或规律，分类正确的是（ ）。

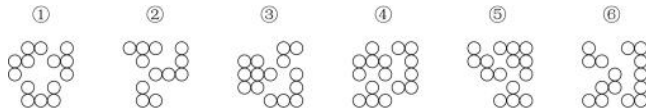

- A. ①③④, ②⑤⑥
 B. ①③⑤, ②④⑥
 C. ①②⑥, ③④⑤
 D. ①④⑥, ②③⑤

【答案】C

【解析】第一步，观察特征。

组成元素不同，优先考虑数量或属性。

第二步，根据规律进行分组。

题干每个图形均由三部分组成，观察到每部分都是轴对称图形，分别将各个部分的对称轴画出来，①②⑥三部分的对称轴方向均不相同，③④⑤有两部分的对称轴方向相同。

因此，本题选择 C 选项。

考点二：定义判断。每道题先给出定义（这个定义被假设是正确的，不容置疑的），然后列出四种情况，要求应试人员严格依据定义，从中选出一个最符合或最不符合该定义的答案。

【真题 2】标语可以分为多种类型。“请君入瓮”型标语指的是表面上给出可供选择的两个或者两个以上的情况，实际上，其中的若干情况是不能选择的，结果往往是唯一的，别无其他选择；“循循善诱”型标语指的是通过给出某一行为将获得的结果，从而引导人们选择或者放弃某一行为。

根据上述定义，下列哪项中的标语属于“请君入瓮”型（ ）？

- A. 今天到处串门，明天肺炎上门
 B. 今朝共尝野味，明日地府相会
 C. 口罩还是呼吸机，您老看着二选一
 D. 带病回乡不孝儿郎，传染爹娘丧尽天

【答案】C

【解析】第一步，看提问方式，本题属于选是题。

第二步，找关键信息。

多定义，考查“请君入瓮”型标语，其关键信息为：

- ①表面上给出了两个及以上情况；
 ②实际上若干情况是不能选择的；
 ③结果往往是唯一的。

第三步，辨析选项。

A 项：没有“给出两个及以上情况”，直接给出结果，属于“循循善诱”型标语，不符合定义；

B 项：没有“给出两个及以上情况”，直接给出结果，属于“循循善诱”型标语，不符合定义；

C 项：“口罩还是呼吸机”，符合“表面上给出了两个及以上情况”，但实际是不能选择的，结果是唯一的，符合定义；

D 项：没有“给出两个及以上情况”，直接给出结果，属于“循循善诱”型标语，不符合定义。

因此，本题选择 C 选项。

考点三：类比推理。每道题给出一组相关的词，要求应试人员通过观察分析，在备选答案中找出一组与之在逻辑关系上最为贴近或相似的词。

【真题 3】交警：特警：警察

- A. 幼师：教授：教师

- B. 读者：记者：编者
- C. 瓷碗：陶碗：碗盖
- D. 竹凳：蓑衣：竹器

【答案】C

【解析】第一步，确定题干逻辑关系。

“交警”与“特警”都是“警察”，前两词属于并列关系，与“警察”属于包容关系中的种属关系。

第二步，辨析选项。

A项：“教授”是一种职称，包括资深教师和研究员，研究员不承担授课任务，不是“教师”，排除；

B项：“编者”是指编写的人，做编辑工作的人，“读者”与“记者”都不属于“编者”，排除；

C项：“瓷碗”与“陶碗”都是“碗盖”，前两词属于并列关系，与“碗盖”属于包容关系中的种属关系，与题干逻辑关系一致，符合；

D项：“蓑衣”是用草编制而成的，不是“竹器”，排除。

因此，本题选择C选项。

考点四：逻辑判断。每道题给出一段陈述，这段陈述被假设是正确的，不容置疑的。要求应试人员根据这段陈述，运用一定的逻辑推论，选择一个最恰当的答案。

【真题4】从早几年的“技工荒”，到目前劳动力市场呈现出以体力劳动为主的技工、普工同时紧俏，与此同时，不少高校毕业生仍在为一份工作发愁。这种强烈的对比，将劳动力市场的结构性供需矛盾以一种超出人们惯常认知的方式展现在世人面前。有学者认为，造成这一现象的深层次根源在于，全社会整体的择业意愿与社会需求的背离程度正在不断加深。

以下哪项如果为真，不能支持上述结论（ ）？

- A. 当前技能教育培训发展较慢，使有从事体力工作意愿的劳动者无法享受到相应的技能训练
- B. 高等教育的大众化增加了从事脑力劳动的机会，强化了更多人选择从事脑力劳动的志向
- C. 独生子女的大量存在使家庭愿意集中足够的精力、财力来承担让孩子跻身脑力劳动领域的成本
- D. 虽然随着人工智能的发展，社会对技工和普工的需求总量有所下降，但愿意从事这一工作的劳动者数量减少得更快

【答案】A

【解析】第一步，确定题型。

根据提问方式中的“不能支持上述结论”，确定为加强论证。

第二步，找论点和论据。

论点：造成这一现象的深层次根源在于，全社会整体的择业意愿与社会需求的背离程度正在不断加深。

论据：从早几年的“技工荒”，到目前劳动力市场呈现出以体力劳动为主的技工、普工同时紧俏，与此同时，不少高校毕业生仍在为一份工作发愁。这种强烈的对比，将劳动力市场的结构性供需矛盾以一种超出人们惯常认知的方式展现在世人面前。

第三步，辨析选项。

A项：无关选项。有从事体力工作意愿的劳动者的择业意愿和题干中“以体力劳动为主的技工、普工同时紧俏”的社会需求并不背离。有从事体力工作意愿的劳动者无法享受到相应的技能训练，是教育培训发展较慢导致，与社会需求无关，论题不一致。

B项：增加论据。高等教育的大众化强化了更多人选择从事脑力劳动的志向，与题干“以体力劳动为主的技工、普工同时紧俏”的社会需求有所背离。增加了论据，具有加强作用。

C项：增加论据。家庭愿意集中足够成本让孩子跻身脑力劳动领域，这也是社会整体择业意愿的一部分，与题干“以体力劳动为主的技工、普工同时紧俏”的社会需求有所背离。增加了论据，具有加强作用。

D项：增加论据。“社会对技工和普工的需求总量有所下降”与“愿意从事这一工作的劳动者数量减少得更快”有所背离。增加了论据，具有加强作用。

因此，本题选择A选项。

【判断推理知识体系】

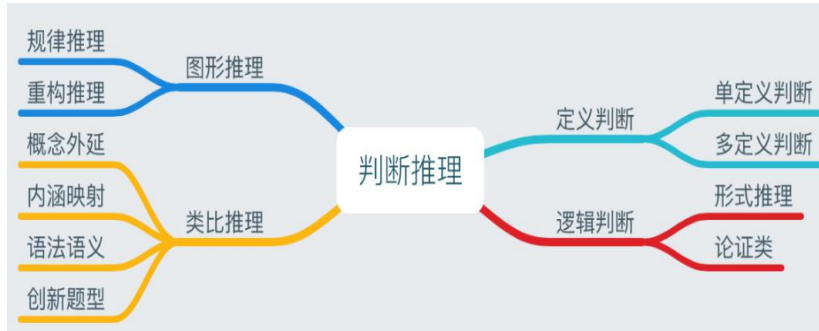

四、数量关系

【题型认知】

数量关系——主要测查报考者理解、把握事物间量化关系和解决数量关系问题的能力，主要涉及数据关系的运算、分析、推理、判断等。数量关系的题目很多同学觉得很难，只要提到数量关系这一模块，大多数考生一般都会头皮发麻而无从下手，但实际上数量关系解题中技巧很多，套路也很多，掌握了这些技巧和套路，往往会让我们在解题中事半功倍。

在行测考试中，数量关系的题型相对比较固定，通过对近几年的真题研究可以发现，其中涵盖了方程问题、行程问题、工程问题、最值问题、排列组合、基础计算、溶液问题、经济利润问题、排列组合等，考点虽然比较多样但变化不大。并且考试的主要侧重点主要集中在方程问题和基础计算上，其他几种类型出题的概率相对比较平均。

通过上述对真题的分析可以发现，对数量关系的考查还是比较简单，虽然有少部分的题目较难（主要起的区分考生的目的），但广大考生不要对数量关系因而感到害怕。在接下来的准备过程当中，主要对方程问题以及基础计算做重点复习，并且对其他几类题型做好相应的复习，确保数量关系作对一半及以上也是比较轻松的。

【真题指引】

【真题 1】某论坛上午举办甲会议，下午举办乙会议。报名参加甲会议和乙会议的人次之和正好为 520。已知甲会议共报名 240 人。且报名参加甲会议的人中有一半报名参加乙会议，问仅报名参加乙会议的人数约占至少报名参加 2 个会议之一总人数的（ ）。

- A. 30% B. 40% C. 50% D. 60%

【答案】B

【解析】本题考查容斥问题，属于两集合容斥。由于甲会议和乙会议的人次之和正好为 520，甲会议共报名 240 人，所以乙会议报名 280 人。又报名参加甲会议的人中有一半报名参加乙会议，所以可知同时参加甲会议和乙会议的有 120 人，只参加甲会议的有 120 人，只参加乙会议的有 160 人。故仅报名参加乙会议的人数约占至少报名参加 2 个会议之一总人数 $\frac{160}{120+120+160} = 40\%$ 。因此，本题选择 B 选项。

【真题 2】某单位购进一批文件夹，与供货商议价，若多购入 50%，每个文件夹可便宜 3 元，这样总价仅增加 20%。问文件夹单价原为多少元（ ）？

- A. 12 B. 18 C. 15 D. 24

【答案】B

【解析】总价=单价×数量，三类量只知道单价这一类量，可以赋值一次，赋值原来购入的数量为 10，增加 50%后数量为 15。设原来每个文件夹的单价为 x ，便宜 3 元后单价为 $x-3$ ，原来的总价= $10x$ ，变化后的总价= $15(x-3)$ ， $(1+20\%) \times 10x = 15(x-3)$ ，解得， $x=15$ 。因此，选择 B 选项。

【真题3】列车以 $x+40$ 千米/小时的速度行驶 n 小时行驶的路程，与以 x 千米/小时的速度行驶 $1.5n$ 小时行驶的路程相等。问其以 $x+60$ 千米/小时的速度行驶 560 千米需要多少小时（ ）？

- A. 5 B. 4.5 C. 4 D. 3.5

【答案】C

【解析】根据路程=速度×时间，依据题干所述路程相等，可列方程 $(x+40) \times n = x \times 1.5n$ ，解得 $x=80$ 千米/小时，则以 $x+60=140$ 千米/小时的速度行驶 560 千米需要 $560 \div 140=4$ 小时。因此，本题选择 C 选项。

【数量关系知识体系】

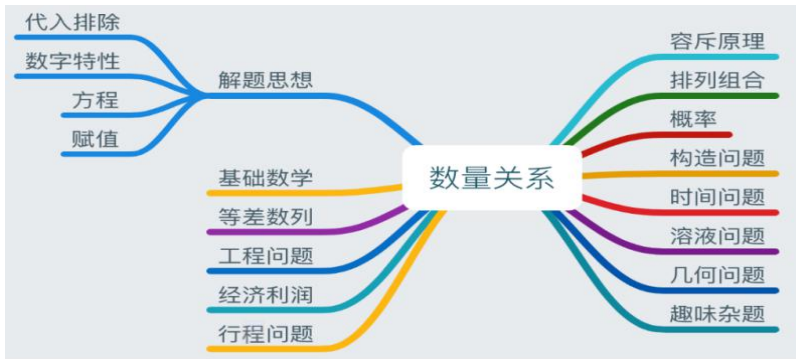

五、资料分析

【题型认知】

资料分析——主要测查报考者对各种形式的文字、图表等资料的综合理解与分析加工能力，这部分内容通常由统计性的图表、数字及文字材料构成。在职测中，对于资料分析的考查就比较单一了，无非就是简单计算、现期量与基期量相关、增长量、增长率、比重、平均数、杂糅以及综合分析类。

在职测考试当中，资料分析涉及最多的是简单计算和增长率类，简单计算主要是加减法的计算、排序比较以及一些简单的读书类，其他的主要是列公式计算求解，可见在资料分析的做题当中还是比较简单的，只要知道相应的做题技巧以及速算技巧就能够迎刃而解，涉及的题型大部分还是以简单为主，会列式、会找数据、会计算，只要掌握相应的技巧，资料分析对广大考生的难度并不大。

虽然资料分析在试卷中的位置靠后，但我们绝不能放弃他，近几年中资料分析的难度基本上没有怎么改变，还是以简单为主，所以对于资料分析这一块大家必须要以全部做对来要求自己。在今后的复习过程当中，一定要熟记公式，并提高自己的计算能力。

【真题指引】

年份	小学	初中	普通高中	中等职业教育
2005 年	366213	62486	16092	14466
2006 年	341639	60885	16153	14693
2007 年	320061	59384	15681	14832
2008 年	300854	57914	15206	14847
2009 年	280184	56320	14607	14388
2010 年	257410	54890	14058	13862
2011 年	241249	54117	13688	13083
2012 年	228585	53216	13509	12654

2013 年	213529	52804	13352	12262
2014 年	201377	52623	13252	11878
2015 年	190525	32504	13240	11202
2016 年	177633	52118	13383	10893
2017 年	167009	51894	13555	10671

2005~2007 年我国不同类型学校数量（单位：所）

【真题 1】2017 年，我国不同类型学校较上年（ ）。

- A. 增加不到 1 万所
- B. 增加 1 万所以上
- C. 减少不到 1 万所
- D. 减少 1 万所以上

【答案】D

【解析】本题考查简单计算。根据表格可知，2017 年不同类型学校较上年变化为： $(167009 + 51894 + 13555 + 10671) - (177633 + 52118 + 13383 + 10893) = 243129 - 254027 = -10898$ （所）。因此，选择 D 选项。

某中学教师年龄和学历情况

单位：人

	2015 年			2010 年		
	专科	本科	研究生	专科	本科	研究生
30 岁以下	0	42	13	2	40	8
31-40 岁	4	136	7	5	108	2
41-50 岁	8	125	1	16	95	0
51-60 岁	30	54	0	37	57	0
合计	42	357	21	60	300	10

【真题 2】2010-2015 年间，该校 31-50 岁本科学历教师数量约增长了？（ ）

- A. 10%
- B. 14%
- C. 17%
- D. 29%

【答案】D

【解析】本题已知现期量和基期量考查增长率的计算。由于 2015 年 31-50 岁本科学历教师数量的数量为： $136 + 125 = 261$ ，2010 年 31-50 岁本科学历教师数量的数量为： $108 + 95 = 203$ ，根据公式 $\text{增长率} = \frac{\text{现期量} - \text{基期量}}{\text{基期量}}$ ，有 $r = \frac{261 - 203}{203} \approx 29\%$ ，故本题选择 D 选项。

【真题 3】某高校鼓励学生参加社会实践，每年年初会集中评审立项，一经立项即划拨社会实践经费 1000 元，项目的结项时间必须在本年内，如能按期结项，再奖励 2000 元。

某高校 2014 和 2015 年社会实践立项情况

学院	2014 年项目		2015 年项目	
	立项数	结项数	立项数	结项数

A	9	6	10	9
B	3	3	5	5
C	15	15	18	17
D	6	6	5	5
E	7	5	9	7
F	5	5	6	5
G	10	8	12	10
合计	55	48	65	58

和 2014 年相比，2015 年学校的社会实践经费多支出（ ）。

- A. 1 万元 B. 2 万元 C. 3 万元 D. 4 万元

【答案】C

【解析】本题考查增长量。社会实践经费包括立项经费和结项经费。2015 年立项数比 2014 年多了 $65-55=10$ 个，每个立项费 1000 元，故立项费多支出 $10 \times 1000=1$ 万元；结项数比 2014 年多了 $58-48=10$ 个，每个结项费 2000 元，故结项费多支出 $10 \times 2000=2$ 万元；故社会实践经费多支出共计 3 万元。

【资料分析知识体系】

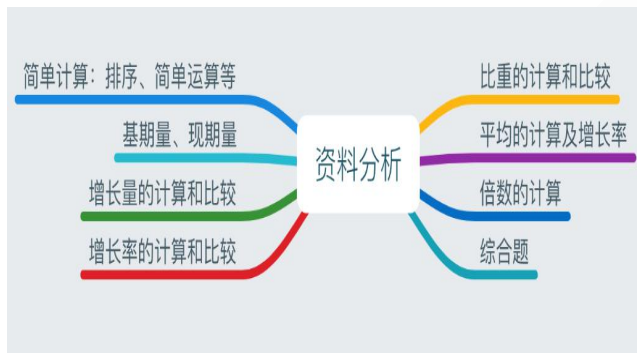

学科笔试部分

语文高频知识点缩影

一、基础知识部分

这一部分主要考查大家平时语文知识的积累，没有绝对的高频考点，因为对于字音、字形、病句、阅读篇目、作文考查题目，随机性太强，同学们需要具备的：一是大量的积累，二是答题技巧。

(一) 字

1. 易错字音。

泥(nì)古 瓜蔓(wàn) 叨(tāo)扰 笨拙(zhuō) 莘莘(shēn)学子既往不咎(jiù) 炽(chì)热 喟(kuì)然 上溯(sù) 刽(guì)子手呱呱(gū)坠地淙淙(cóng)流水峥(zhēng)嵘/狰(zhēng)狞慎(shèn)重/缜(zhěn)密 剽(piāo)悍/镖(biāo)师 蛊(gǔ)惑/酒盅(zhōng)

2. 易错字形。

纷至沓来	惹是生非	人情世故	仗义执言	挑肥拣瘦	文过饰非
闲情逸致	剑拔弩张	山清水秀	貌合神离	一张一弛	出尔反尔
寥若晨星	卓尔不凡	滥竽充数	心心相印	一筹莫展	功亏一篑
事必躬亲	如雷贯耳	融会贯通	集思广益	意气用事	平心而论

3. 易错笔顺。

“卜”先写点和点，最后写竖。

“匕”先写撇，后写竖弯钩。

“万”先写横，再写横折钩，后写撇。

“母”字的最后三笔是点、横、点。

“及”先写撇，再写横折折撇，后写捺。

“乃”先写横折折折钩，再写撇。这个字和“及”字形相近，但笔顺完全不同。

“火”先写上面两笔，即点和撇，再写人字。

“凸”第一笔先写左边的竖，接着写短横和竖，然后写横折折折，最后写下边的长横。

“凹”第一笔先写左边的竖，接着写横竖折，然后写竖和横折，最后写下边的长横。

“出”先写竖折，然后写短竖，再写中间从上到下的长竖，最后是竖折和短竖。

“贯”上边是先写竖折，再写横折，第三笔写里面的竖，最后写长横。

“重”上面的撇和横写后，紧接着写日，再写竖，最后写下面两横（上短下长）。

“匚”形字，先写“匚”上面的横，然后写“匚”里面的部分，最后才写“匚”的竖折，例如“匹、区、臣、匠、匣、匿”等。

(二) 词

4. 近义词辨析。

近义词辨析可以从词语的色彩、词语的意义和词语的运用方面进行辨析。易错近义词：

耸人听闻/骇人听闻：前者指“故意夸大或捏造事实使人震惊”，后者则指“事件本身使人听了非常吃惊害怕”。

如虎添翼/为虎添翼：前者指“使强的更强”，一般用于人或组织，带褒义。后者比喻“给恶人做帮凶，助长恶人的势力”，带贬义。

无所不能/无所不为：前者是褒义词，指“什么事情都会做”；后者是贬义词，形容“什么坏事都干得出”。

无微不至/无所不至：前者是褒义词，指“待人细致周到，体贴入微”；后者是贬义词，形容“做事无法无天”。

迫不及待/刻不容缓：二者都形容“紧迫、不能等待”。但前者用来形容心情十分迫切，而后者则形容事情紧迫，必须立即去做。

因势利导/顺水推舟：二者都有“顺应趋势办事”之意。但前者用于褒义，偏重于“加以引导，使其走上正路”；后者为中性或贬义词，偏重于“灵活改变原来的主张”。

另眼相看/刮目相看：二者都有“特别看待”之意。但前者是作横向比较，表示看待某个人不同于一般；后者是纵向比较，表示去掉老印象，用新眼光看待。

5. 熟语运用。

对于熟语的考查，教师招聘考试中，绝大多数考的是成语的运用，所以注意重要成语的积累。

易误用的成语：

曾几何时：表示“过去没有多久”。常误用为“曾经”“不知何时”。不可理喻：指“无法用道理使之明白”，常误用为“不可思议”。

不以为然：指“不认为是正确的”。常误用为“不以为意”，表示“不放在心上”“无所谓”。

守株待兔：贬义词，指“不主动努力，心存侥幸，希望得到意外的收获”，常误用形容公安干警的机智。

耳提面命：褒义词，形容师长殷切教导。常误用为贬义词。蹉跎岁月：指虚度光阴。常误用来形容“岁月艰难、艰苦”。名噪一时：指在当时很有名声。常误用为贬义词。

始作俑者：指某种坏风气的创始者。常误用为褒义。胸无城府：指为人坦率，褒义词。常误用为贬义词。

目无全牛：指人的技艺高超，得心应手，易误作“缺乏整体观念”。鬼斧神工：形容人的制作技艺高超，常误用为形容自然景观。

(三) 句

6. 语病辨析。

常见的语病有六种，包括搭配不当、成分残缺或赘余、语序不当、结构混乱、不合逻辑、表意不明。考生做

题时,需找准相应的语病,选出相应选项。

7. 标点符号。

标点符号是辅助文字记录语言的符号,是书面语的有机组成部分,有用来标示语句的停顿、语气以及标示某种成分的特定性质和作用。教师招聘考试时,常考标点有顿号、分号、冒号、问号、引号、括号、破折号、书名号、叹号等。考生需掌握以上标点符号的基本用法,快速答题。

8. 语言连贯。

语言连贯包括语句衔接和语句排序两大类,做这类题时需找准窍门,按技巧答题。如主题一致、前后照应、遵循逻辑、找准标志语言、注意句序等等。

9. 句子修辞。

教师招聘考试常考修辞手法有比喻、比拟、借代、夸张、对偶、排比、设问、反问、衬托等。对于这些修辞,考生应了解其定义、分类及作用,并能够准确地判断出来。

(四) 阅读理解

10. 诗歌鉴赏。

诗歌鉴赏考查考生的能力层级是最高的,即鉴赏评价能力,它需要考生在理解、分析的基础上,进行相应的鉴赏。教师招聘考试中,诗歌鉴赏常考四个方面:鉴赏诗歌形象、鉴赏诗歌语言、鉴赏诗歌的表达技巧和鉴赏作者的情感态度。考生需做到在了解诗歌的基础上,把握答题技巧,条理清晰地写出答案。

11. 文言文阅读。

在教师招聘考试中,文言文的考查形式大多是给一篇文言文,后面给出几个选择题,部分省份无选择题,只有填空题。文言文主要考查考生文言基础知识的掌握情况,包括文言实词、文言虚词、文言句式和文言翻译四大部分。它对于考生的日常积累要求较高,考生需了解并加以提高。

12. 现代文阅读。

对于现代文,主要考查三大能力层级:理解能力、综合分析能力和鉴赏评价能力。对于三大能力考查的题型也是非常广泛,题目五花八门。但常考的类型主要有理解词语或句子的含义、概括或分析文章内容、总结中心思想、鉴赏文章的形象和表达技巧等,考生只要了解了基本的答题步骤,按照自己的理解答题即可,但要做到条理清晰,条目分明。

(五) 写作

13. 作文。

教师招聘考试中作文的考查分为两类,一类是文学类的作文,一类是教育类的作文。不管是哪一类,都要注意审清题目要求,力求做到观点鲜明、条理清晰、逻辑结构完整、论述详实、表达优美。

二、高等教育部分

(一) 古代文学

14. 《诗经》是我国第一部现实主义诗歌总集,主要反映了西周初年到春秋中叶的社会生活,又称“诗三百”。

15. 《楚辞》是我国第一部浪漫主义诗歌总集,与《诗经》共同构成了中国古代诗歌的源头。

16. 《左传》是中国古代最早的叙事详尽的编年体史书。

17. 《论语》是记载孔子及其少数弟子有关言行的语录体著作,是我国第一部以“论”立名的说理性散文著作。

18. 《史记》是我国第一部纪传体通史,分本纪、世家、列传、书、表五个部分。

19. 汉乐府的特点是“感于哀乐,缘事而发”。

20. “三曹”指的是曹操、曹丕和曹植。曹氏父子的创作,完成了乐府民歌向文人诗的转变,为五言诗的发展开辟了道路。

21. 陶渊明的《五柳先生传》,以极其简洁的笔墨塑造了一个清高洒脱、怡然自得、安贫乐道的隐士形象。五柳先生成为寄托中国古代士大夫理想的人物形象。

22. 魏晋六朝志怪小说代表作有:干宝《搜神记》、东方朔《神异经》等;志人小说代表作有:邯郸淳《笑林》、刘义庆《世说新语》等。

23. 初唐四杰是王勃、杨炯、卢照邻、骆宾王。
24. 陈子昂的代表作是《登幽州台歌》、《感遇诗》38首。
25. 山水田园诗派,是盛唐兴起的一个诗歌流派,偏重于写山水风光和田园生活,大多表现自然之美和闲适心情,偶或反映农家生活现实。其中以王维、孟浩然为首,故后世又称“王孟诗派”。
26. 边塞诗派也是盛唐兴起的一个诗歌流派,诗歌善于描写边塞风光和战争生活,表现征人思妇的思想感情,大多具有爱国感情和进取精神,以高适、岑参为首,故后人也称“高岑诗派”。
27. 李白,字太白,号青莲居士,唐代伟大的浪漫主义诗人,被后人誉为“诗仙”,与杜甫并称为“李杜”。
28. 杜甫,字子美,号少陵野老,唐代伟大的现实主义诗人,被誉为“诗圣”,其诗为“诗史”。
29. 韩愈、柳宗元、欧阳修、王安石、苏轼、苏辙、苏洵、曾巩合称为“唐宋八大家”。
30. 刘禹锡,字梦得,有“诗豪”之称,代表作《酬乐天扬州初逢席上见赠》《竹枝词二首》《乌衣巷》。
31. 柳宗元,字子厚,世称“柳河东”,有《柳河东集》,典范之作为《永州八记》。
32. 白居易,字乐天,号香山居士,唐代伟大的现实主义诗人,有“诗魔”之称,著有《白氏长庆集》。
33. 杜牧,字牧之,号樊川居士,与李商隐并称“小李杜”。
34. 李商隐,字义山,号玉溪生,又号樊南生,唐代诗人,是晚唐最出色的诗人之一。其抒情之作中“无题诗”,是李商隐独特艺术风貌的代表。
35. 李煜,南唐后主,字重光。他的最大贡献在于扩大了词的表现领域,使词由花前月下、娱宾遣兴的应歌之具,发展为歌咏人生的独立抒情文体,开文人抒情词的先河。
36. 柳永,原名三变,后改名永,北宋著名词人,婉约派代表人物,代表作《雨霖铃》。
37. 欧阳修,字永叔,号醉翁,又号六一居士,代表作《醉翁亭记》《伶官传序》。
38. 王安石,字介甫,号半山,北宋杰出的政治家。后期远离政治、社会,多写山水自然,以绝句为主;艺术上讲究炼字、对仗,意境优美含蓄,具有很高的艺术性。后人将他这一时期的诗风称为“半山体”。
39. 苏轼,字子瞻,号东坡居士,宋代重要的文学家,宋代文学最高成就的代表。汉族,眉州眉山(今属四川)人。与父苏洵、弟苏辙合称“三苏”。
40. 李清照,号易安居士。宋代女词人,婉约词派代表人物,有“千古第一才女”之称。
41. 陆游,字务观,号放翁。其诗集名《剑南诗稿》,存诗9300多首。
42. 辛弃疾,字幼安,别号稼轩,山东济南历城人,中国南宋豪放派词人,人称词中之龙,与苏轼合称“苏辛”,与李清照并称“济南二安”,有词集《稼轩长短句》。
43. “四大名著”包括施耐庵《水浒传》、罗贯中《三国演义》、吴承恩《西游记》、曹雪芹《红楼梦》。
44. 吴敬梓的《儒林外史》是我国文学史上第一部杰出的现实主义的章回体长篇讽刺小说。
45. 明代冯梦龙的《喻世明言》《警世通言》《醒世恒言》和凌濛初的《初刻拍案惊奇》《二刻拍案惊奇》,体裁为“拟话本”,代表中国白话短篇小说的最高成就。
46. 蒲松龄《聊斋志异》是中国清代著名小说家蒲松龄创作的文言短篇小说集。
47. 明清四大谴责小说包括李宝嘉的《官场现形记》、吴沃尧《二十年目睹之怪现状》、刘鹗的《老残游记》、曾朴的《孽海花》。
48. 关汉卿,元代杂剧作家,是中国古代戏曲创作的代表人物。与马致远、郑光祖、白朴并称为“元曲四大家”,关汉卿位于“元曲四大家”之首。
49. 王实甫的《西厢记》在中国文学史上第一次正面地表达了“愿普天下有情人成眷属”的美好愿望,表达了反对封建礼教、封建婚姻制度、封建等级制度的进步主张。
50. 白朴的《梧桐雨》全名《唐明皇秋夜梧桐雨》,写安史之乱前后唐明皇与杨贵妃爱情的悲欢离合。
51. 纪君祥的《赵氏孤儿》,讲述的是春秋时期晋国公卿赵氏被灭后其遗孤在家臣庇护下重新崛起的故事。
52. 汤显祖的“临川四梦”指的是《紫钗记》《牡丹亭》《邯郸记》《南柯记》。
53. 南戏四大传奇,简称“荆刘拜杀”,指的是《荆钗记》《刘知远白兔记》《拜月亭》《杀狗记》四部。
54. 清代戏剧家主要有“南洪北孔”,指的是洪升和孔尚任,代表作有《长生殿》和《桃花扇》。

数学高频知识缩影

一、方程与不等式

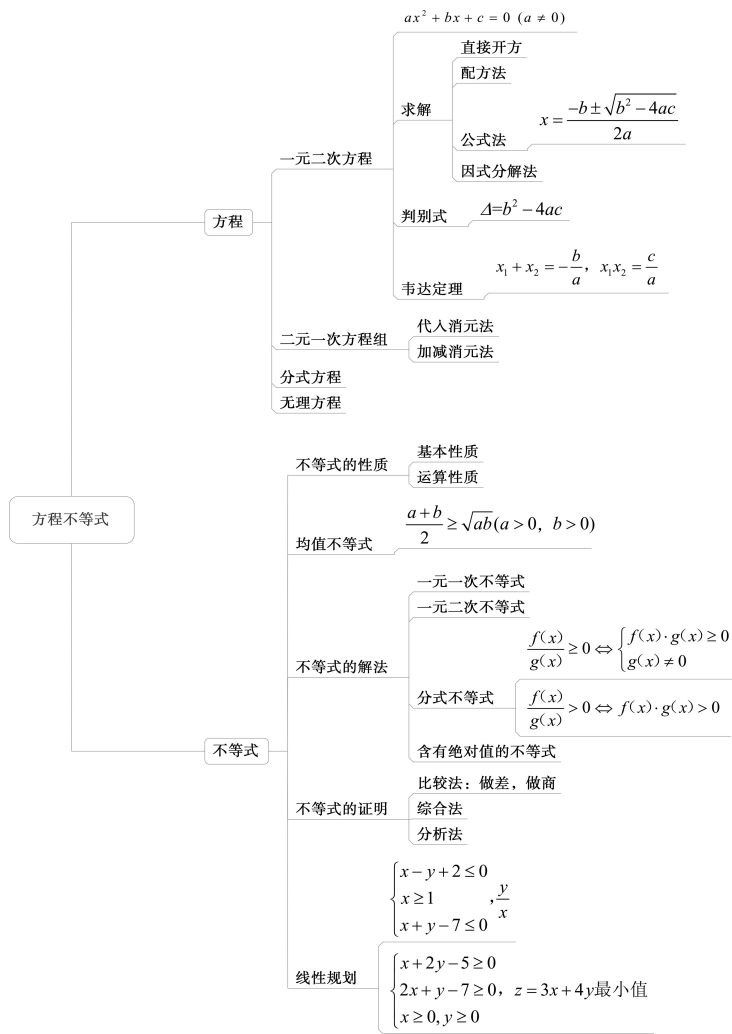

二、函数

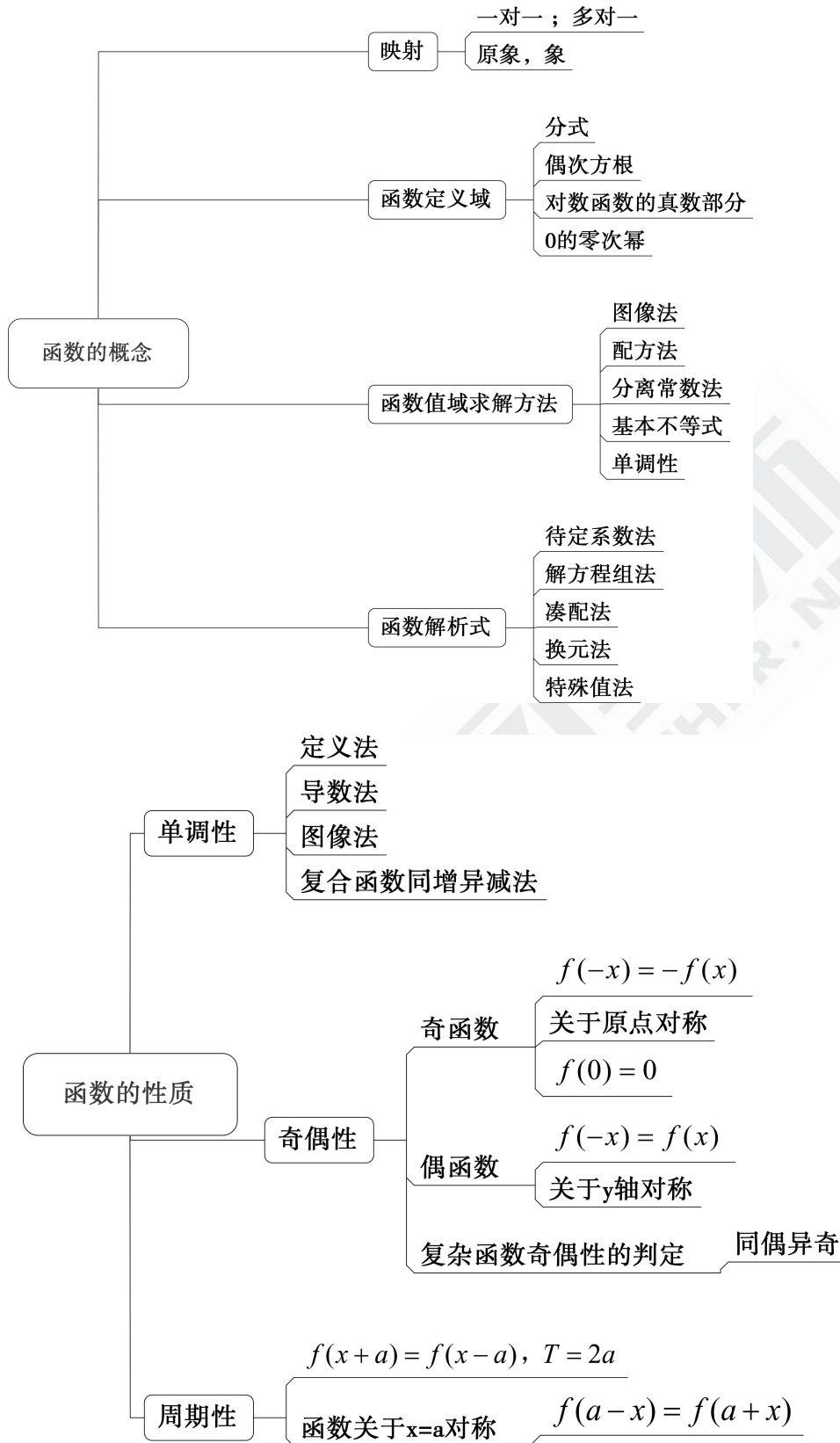

函数的图像

一次函数

反比例函数

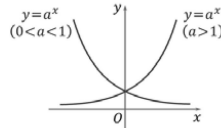

指数函数

$a > 1$ 第一象限 a 越大越靠近 y 轴

$0 < a < 1$ 第二象限 a 越小越靠近 y 轴

$$a^r \cdot a^s = a^{r+s} \quad (a, r, s \in \mathbf{R}, a > 0)$$

$$\frac{a^r}{a^s} = a^{r-s} \quad (a, r, s \in \mathbf{R}, a > 0)$$

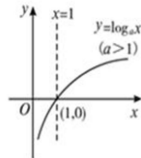

对数函数

$$\log_a MN = \log_a M + \log_a N \quad (a, M, N > 0, a \neq 0)$$

$$\log_a x = \frac{\log_b x}{\log_b a} \quad (a, b, x > 0, a \neq 1)$$

$$a^{\log_a x} = x = \log_a a^x \quad (a, x > 0, a \neq 1)$$

二次函数

方程

$$y = ax^2 + bx + c$$

$$y = a(x-h)^2 + k$$

$$y = a(x-x_1) \cdot (x-x_2)$$

图像特征

对称轴 顶点 $(-\frac{b}{2a}, \frac{4ac-b^2}{4a})$

与 x 轴交点

特殊点 $f(0) = c; f(1) = a+b+c; f(-1) = a-b+c$

幂函数

$y = x^a$ 前面的系数必须是 1

反函数

- (1) 互为反函数的两个函数的图象关于直线 $y=x$ 对称;
- (2) 函数存在反函数的充要条件是, 函数的定义域与值域是一一映射;
- (3) 一个函数与它的反函数在相应区间上单调性一致;
- (4) 反函数是相互的;
- (5) 定义域、值域相反, 对应法则互逆 (三反)。

三、三角函数

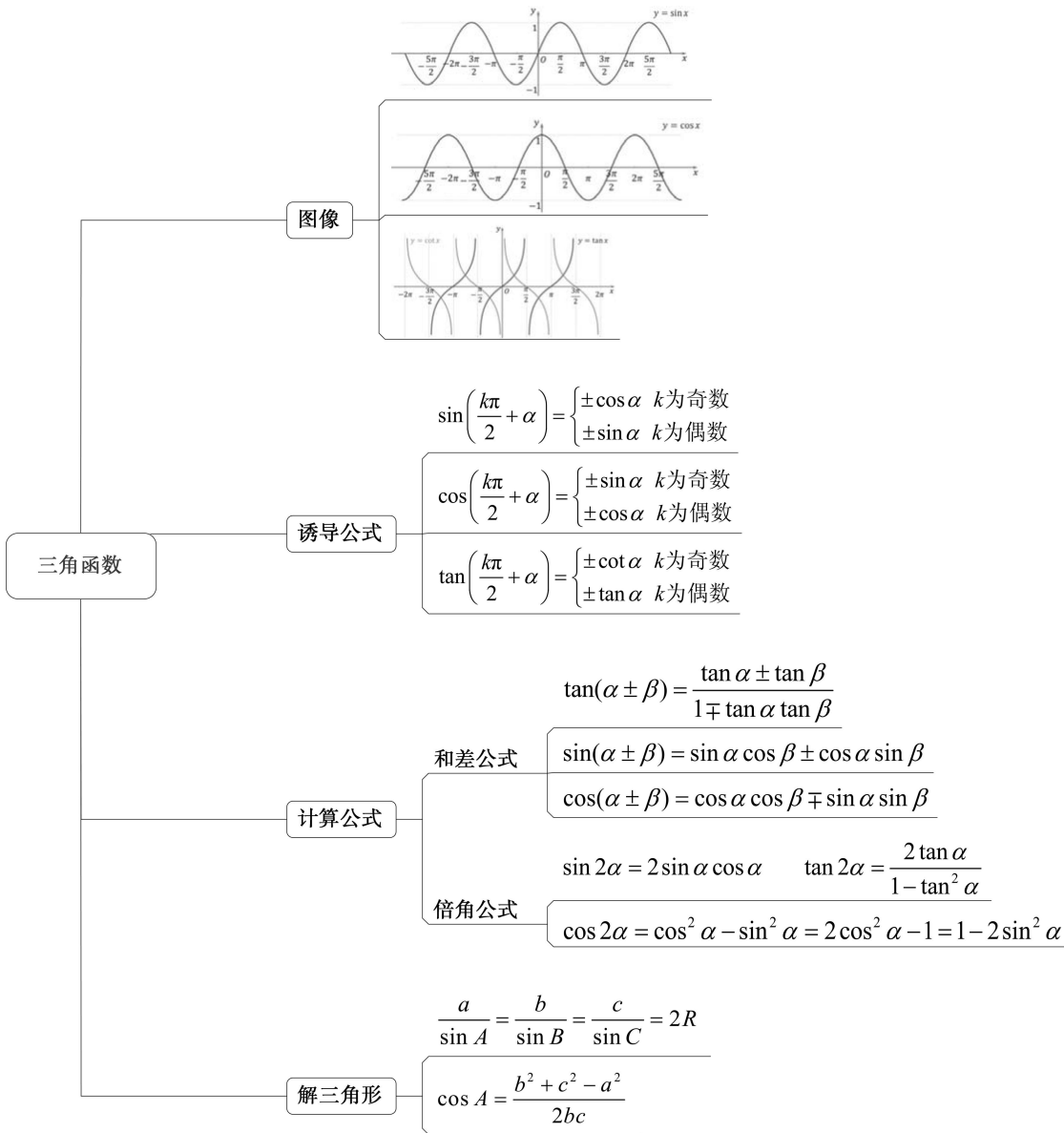

四、数列

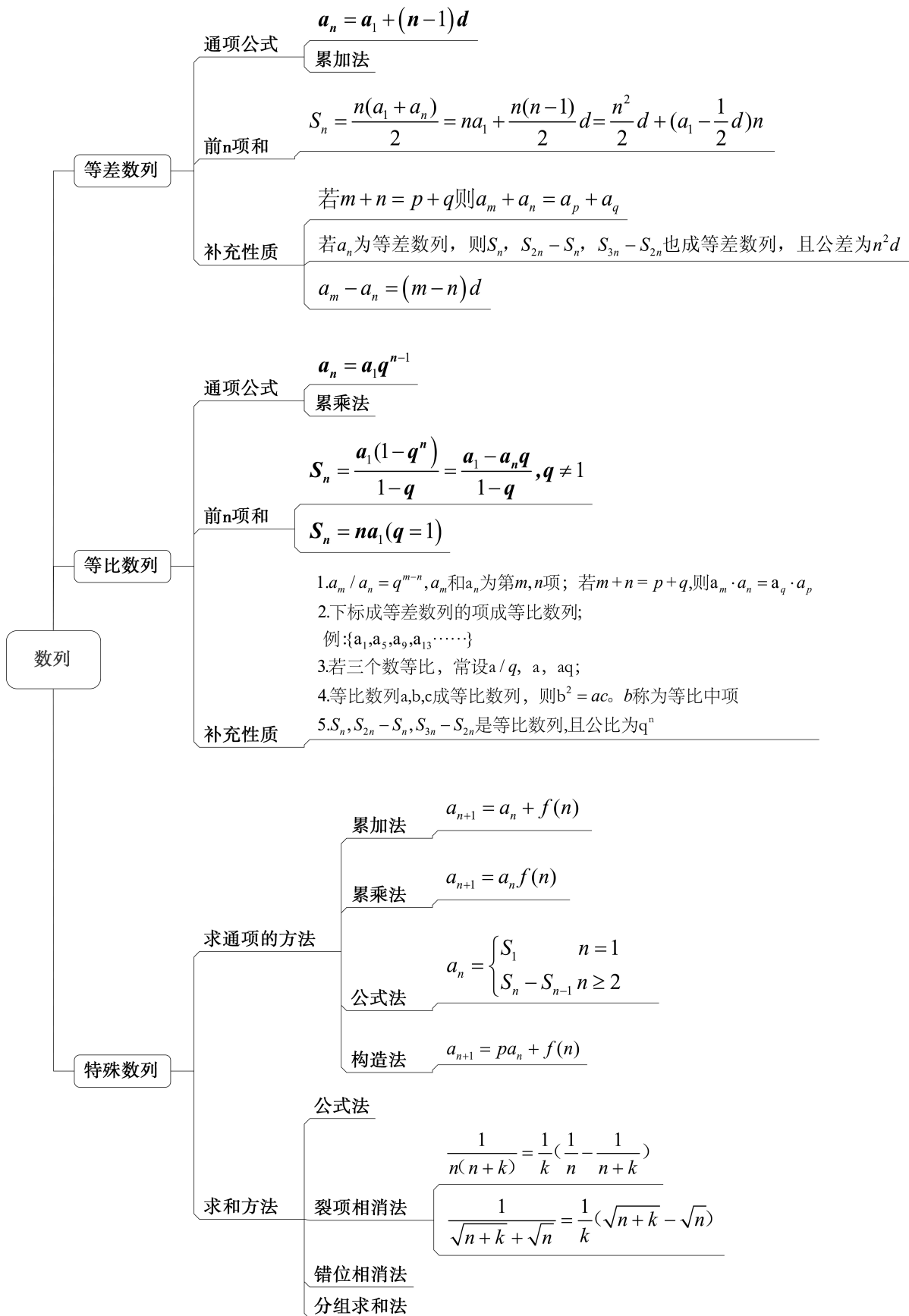

五、高等数学

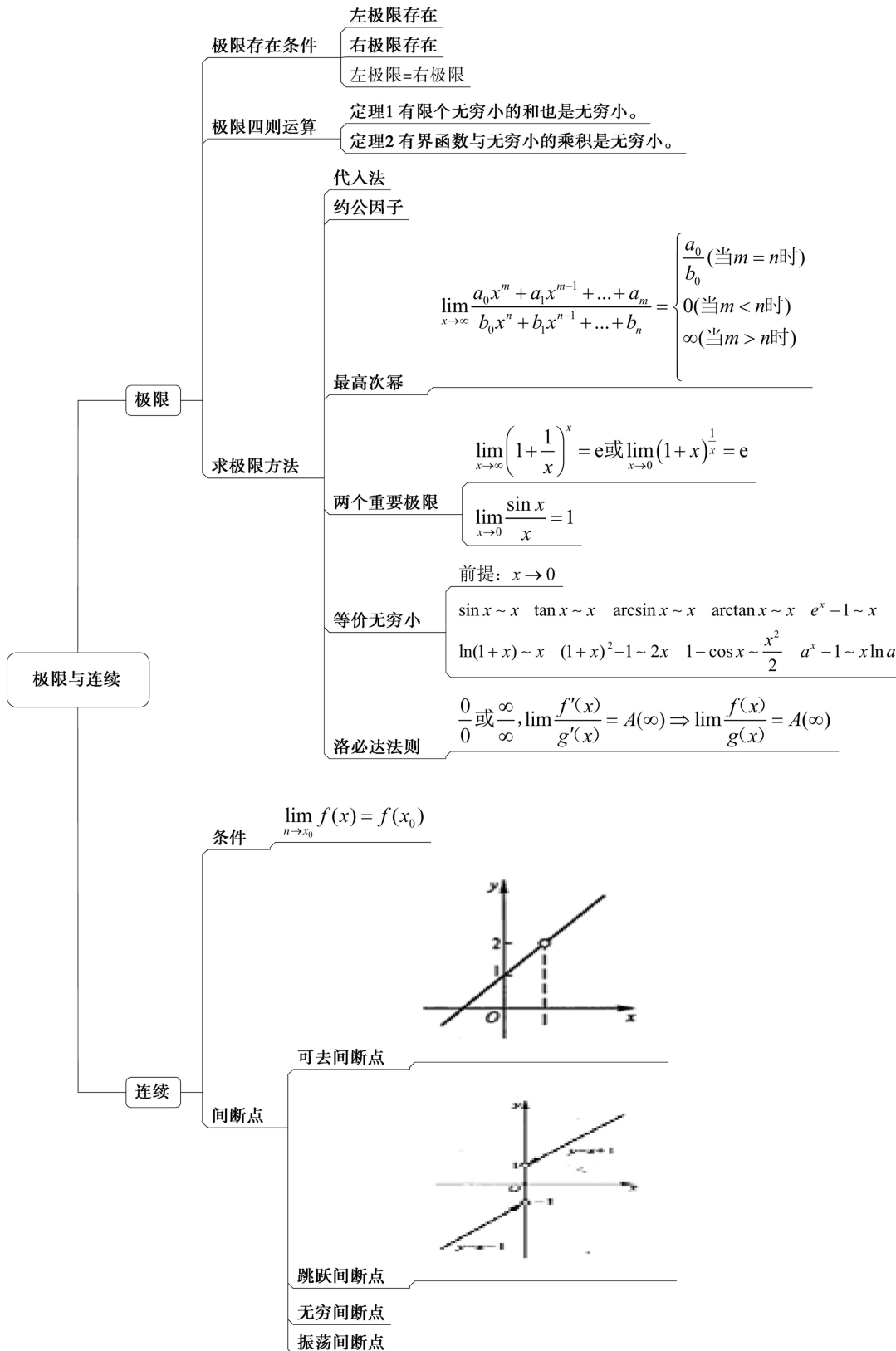

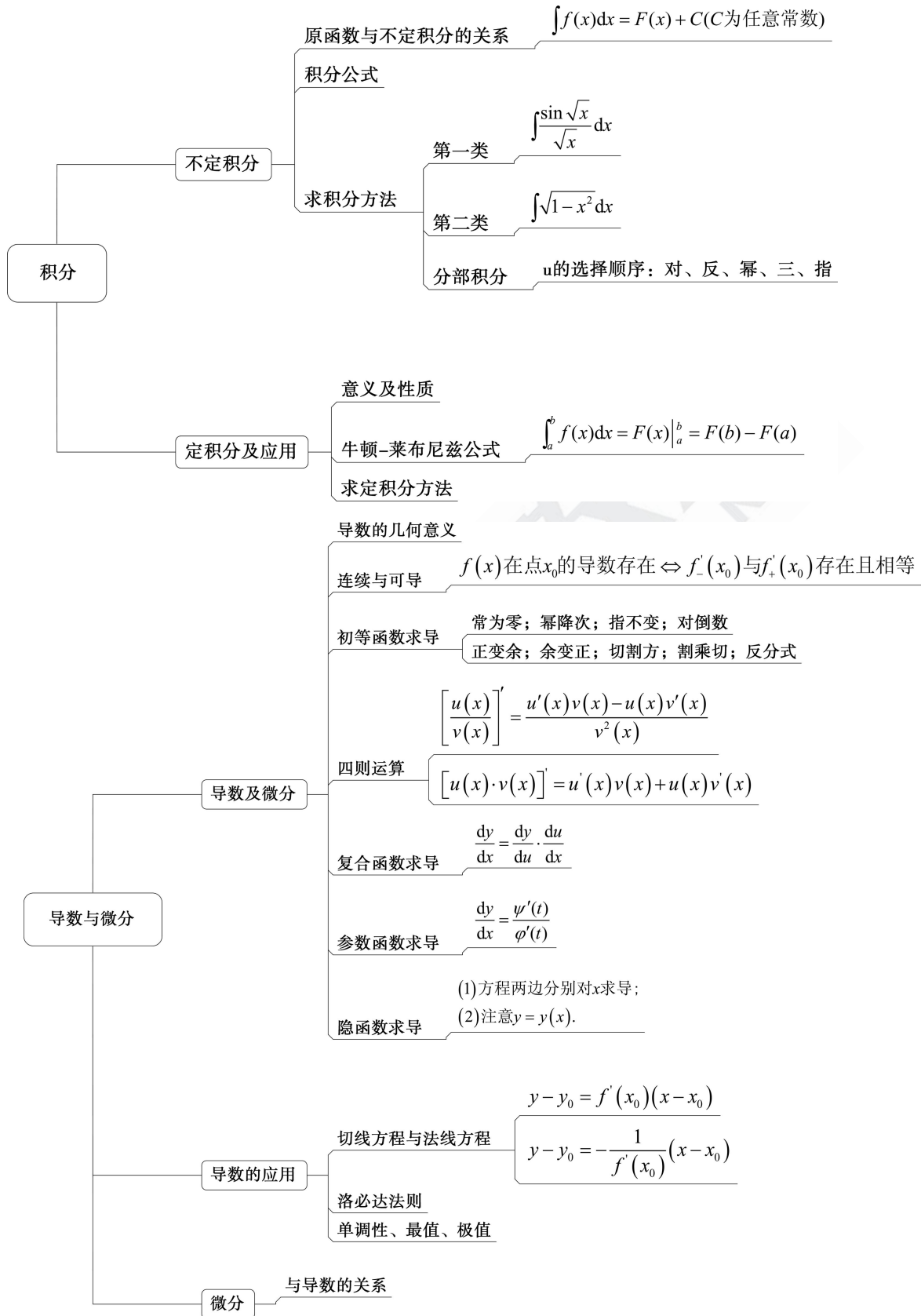

英语高频知识点缩影

英语语法词法知识篇

(一) 名词

名词复数构成:

一般名词词尾加-s或-es构成复数,意义保持不变。但是,有一些特殊名词变复数要特殊对待。如“means”当“方法”来讲单复数同形,“custom”和“Customs”意思不同等;

名词所有格:

名词的所有格有三种形式:’s所有格,of所有格,以及双重所有格;

(二) 冠词

冠词用在名词前修饰和限定名词,可以分为定冠词“the”,不定冠词“a”“an”以及零冠词。每种冠词都有其特殊用法,应当特殊记忆;

(三) 数词

1. 分数表达法:分子用基数词,分母用序数词,分子大于1时,分母用复数形式;

2. 小数表达法:20.56读作twenty point five six.

3. 倍数表达法:

(1) 主语+谓语+倍数(或分数)+as+adj.+as

(2) 主语+谓语+倍数(分数)+the size(amount, length..)of ...

(3) 主语+谓语+倍数(分数)+形容词(副词)比较级+than...

(四) 代词

英语中代词可分为人称代词、指示代词、不定代词、疑问代词等

1. this, these是时间或空间上的“近指”,可与here连用;that, those是时间或空间上的“远指”,可与there连用;

2. 不定代词是不指明代替任何特定名词或形容词的代词,英语中不定代词有: some

(something, Somebody, someone), any(anything, anybody, anyone), no(nothing, n obody, no one), every(everything, everybody, everyone), all, each, both, much,many, (a) little, (a) few, other(s), another, none, one, either, neither等;

3. i t作形式主语和形式宾语。

(五) 形容词副词

1. 表语形容词a|ike, awake, alone, as|eep, afraid等及 present作定语时,常放在所修饰词之后;

2. 多个形容词修饰名词排序公式:

OPSHACOM排序原则:

Op(inion):评价性质类的词汇,如:wonderful, expensive, beautiful, lovely, terrible等;Sh(ape&size):形容物品大小尺寸及形状的词汇,如: long, , short, round等;

A(ge):物品的新旧,如:new, old等;

C(olor):物品的颜色,如ye||ow, blue, white等;

O(rigin):物品的产地,如:Australian, Spanish等;

M(aterial):物品的材料。

3. 副词可作状语,位置较灵活,可放句首、句中或句尾;

4. enou g h修饰形容词或副词时,应置于其后,常用于“形容词/副词+ enough. ., to do”的结构中,也可用于修饰整个句子作状语;

5. 兼有两种形式的副词:与形容词同形的副词(不带-ly)表具体意义;带-ly的副词表抽象意义,如:close

与closely, close意思是“近”;Closely意思是“仔细地”;

6. 形容词和副词比较级:

(1) 同级比较的肯定表达为as+原级+as, 否定表达为not so/as+原级+as;

(2) “形容词或副词的比较级+than+any (other)+单数可数名词/any of the other+复数名词/the others/any of the other s.”表示“甲比同一范围的任何一个人/物都...”, 含义是“甲最...”;

(3) “否定词+比较级”, “否定词+ so...as”结构也可以表示最高级含义;

(4) more B than A =less A than B与其说A不如说B。

(六) 情态动词

1. 情态动词表“推测”:

(1) 对现在事实的推测:用“情态动词+ be”“情态动词+ be doing”或“情态动词+v.”其中“must”是对现在事实的肯定推测, “can't”是对现在事实的否定推测;

(2) 对过去事实的推测:用“情态动词+have+过去分词”, 其中“must have+done”表示对过去发生的行为的肯定推测, 意为“一定, 肯定”; “can/could have+done”表对过去事情做肯定、可能性较大的推测; may (might) have+done表对过去事情做可能性很小的推测。

2. 情态动词表“应当必须”:should, have to;

3. 情态动词表虚拟语气:

(1) should/ought to have done与shouldn't/ought not to have done肯否: “本应该做而未做”与“本不应该做而做了”;

(2) needn't have done否: “本来不必做某事而实际上做了”;

(3) could have done肯: “本来可以做而实际上未能做”;

(4) may /might have done肯: “本可能做而实际上未做”。

4. 特殊情态动词“shall”特殊用法:

(1) 用于第二、三人称的陈述句中, 表示“...的含义。如: You shall do as our teacher says. 你得按照老师说的做;.

(2) 疑问句中征求对方意见或请求指示, 主语常用一、三人称。如: Shall he go out for a walk? 他要出去散步吗;

(3) 表示强制, 用于法令、条约、规章中, 意为“必须, 应该”。

(七) 动词时态

1. 一般现在时

一般用于客观真理, 客观存在, 科学事实, 格言或警句。如: The earth moves around the sun. 地球绕太阳转动;

下列动词come, go, arrive, leave, start, begin, return的一般现在时可以表示将来, 主要用来表示在时间上已确定或安排好的事情;如: The train leaves at six tomorrow morning. 火车明天上午六点开。

2. 一般过去时

表示在确定的过去时间里所发生的动作或存在的状态, 动作或状态都已成为过去, 现已不复存在。时间状语: yesterday, last week, an hour ago, the other day, in 1982 等;

It is time that sb. did sth. “时间已迟了” “早...”;

3. 一般将来时

Be going to do表示计划安排要发生的事情;或者表示根据某种迹象要发生的事;betodo表示命令、禁止或可能性;如: Tell him he's not to be back late. 告诉他不准晚回来;

“主将从现”, 即主句表将来(一般将来时、祈使句、“情态动词+动词原形”等), 从句(包括时间、条件、让步状语从句)用现在时(一般现在时、现在进行时、现在完成时等);如: Whatever you say, I will not change my mind. 无论你说什么, 我都不会改变主意。

4. 过去将来时

谓语结构: should/would+动词原形, 表示对过去某一时间来说将要发生的动作或呈现的状态。经常用于主句为过去时的宾语从句中; 如: He said he would be there before Monday. 他说他星期一一以前将在那里。

5. 现在进行时

经常和get, grow, become, turn, run, go, begin等动词一起连用表示“渐变”; 如: The leaves are turning red. 叶子在变红。

6. 现在完成时

用来表示之前已发生或完成的动作或状态, 其结果的影响现在还存在, 也可表示持续到现在的动作或状态, 谓语结构: have (has) +过去分词;

This/It is the+序数词+that从句(从句中用现在完成时);

7. 过去完成时

表示过去某一时间或动作以前已经发生或完成了的动作, 它表示动作的时间是

“过去的过去”, 谓语结构: had+过去分词; 如: He said that he had been abroad for 3 years. 他说他在国外已经待了3年了。

No sooner... than=hardly/scarcely... when... 表示“一...就”, 若置于句首需要采用部分倒装, 一般句型为 no sooner had +主语+ done than.

(八) 动词语态

被动语态的特殊考点小结

sb. be to blame 某人应该被责怪, 主动形式表被动意义;

在 need, require, want, worth(形容词), deserve 后的动. 名词用主动形式; 如: The door needs repairing. =The door needs to be repaired. 门该修了。

(九) 非谓语动词

动名词复合结构的形式为: 物主代词+名词所有格+动名词, 在句中可作主语、宾语; 如: His not knowing English troubled him a lot. 他不懂英语给他带来许多麻烦。

一些动词后宾语为动名词形式, 一些动词后宾语为to do不定式, 还有一些动词后既可以接动名词又可以接to do不定式做宾语, 因此需准确记忆;

感官动词和使役动词接不带to的不定式作宾补, 常见动词: hear, see, make, let, feel, have, find, watch, observe, notice, look at, listen to等;

不定式to be done, 过去分词, 现在分词being done作定语的区别; 形式意义

不定式to be done表将来、被动

过去分词done表被动、完成

现在分词being done表被动、正在进行。

音乐高频知识点缩影

西方音乐史篇

1. “悲剧”一词的希腊文是“羊”和“颂歌”的结合, 这与早期悲剧演出中附加的“羊人剧”有关。悲剧又称“山羊之歌”。

2. 中世纪: 公元476年, 西罗马帝国灭亡, 欧洲进入漫长的中世纪时期。“中世纪”一词最初为贬义, 他们认为古希腊古罗马的文化艺术是不可逾越的高峰, 而他们所处的时代又正进行一场复兴古典文化的运动——文艺复兴运动, 处在这两大文化高峰之间的一千年称为“中间的世纪”。

3. 罗马教会圣咏(格里高利圣咏)是无乐器伴奏的单声部歌唱。演唱方式可分为独唱、齐唱、交替歌唱、应答歌唱四种。

4. 罗马教会圣咏的旋律, 按照歌词音节与音符之间的关系, 可分为三种: 音节式, 即一字对一音。纽姆式, 即一字对多音。花唱式, 即一字对一段或很多音。

5. 奥尔加农:我们可见的对西方复调音乐的最早记载是在公元900年左右的佚名论著《音乐手册》和教科书《学习手册》中,它详尽描述了其形态:两条旋律同时进行,一个声部是素歌旋律,称为主声部,另一个声部在下方五度或四度上重叠主声部,这两个声部或其中之一还可以进一步加以八度重叠。这种早期的复调形式被称为“奥尔加农”。

6. 经文歌:13世纪以后,经文歌成为最重要的音乐体裁。

7. 新艺术:这一词最早出现在1320年,是法国作曲家、诗人、教士菲利普·德·维特利所写论文的标题。

8. 文艺复兴运动的表面精神是要通过复苏古希腊古罗马的文化艺术来改善社会,但其实质却是弘扬被长期忽视的对人性价值的重视和关怀。“人文主义”是文艺复兴思想的核心。

9. 弗兰德乐派是勃艮第乐派的直接继承者,产生了多位炙手可热的音乐家,如早期的奥克冈,中期的若斯坎,晚期的拉索。

10. 威尼斯乐派的创始人维拉尔特。创造了两组合唱队对唱的“复合唱”形式。

11. 维瓦尔第,意大利作曲家,生于威尼斯,代表作品有小提琴协奏曲《四季》等10余首标题器乐作品。

12. 通奏低音是巴洛克时期常用的一种记谱和演奏方式。作家只写出旋律和低音声部,在低音上方或下方标以数字以及升、降记号,表明与旋律的音程关系(所以又叫数字低音)。

13. 歌剧:是一种用音乐来表现的戏剧,是融合了音乐、文学、舞蹈、美术、戏剧等多种形式的综合艺术,其发源地在意大利的佛罗伦萨。

14. 1597年,里努契尼写剧本、佩里作曲的《达夫尼》已失传,现存的第一部歌剧是1600年里努契尼写剧本、佩里和卡契尼作曲的《优丽迪茜》。

15. 意大利歌剧乐派:A.罗马乐派:17世纪30年代罗马取代佛罗伦萨成为歌剧中心。B.威尼斯乐派:蒙特威尔第《奥菲欧》。C.拿波里乐派:斯卡拉蒂“快-慢-快”的“意大利序曲”。

16. 清唱剧:也称“神剧”,是17世纪产生意大利的一种大型声乐体裁。由宣叙调、咏叹调、重唱及合唱组成,规模较小,管弦乐伴奏,有人物有情节,以叙述剧情为主,但没有舞台表演、服装道具及布景。常以序曲开始,合唱结束。一般在教堂或音乐厅演出。

17. 巴赫(德):“西方音乐之父”。代表作品:《勃兰登堡协奏曲》《G弦上的咏叹调》;钢琴:《平均律钢琴曲集》《赋格的艺术》;声乐:《马太受难乐》《约翰受难曲》《b小调弥撒曲》。

18. 亨德尔(德):管弦乐:《水上音乐》《皇家焰火音乐》;歌剧:《奥兰多》《罗德林达》;清唱剧:《弥赛亚》《以色列人在埃及》。

19. 格鲁克(德):《奥菲欧与尤丽迪茜》《阿尔切斯特》《伊菲姬尼在奥利德》。

20. 海顿(奥):“弦乐四重奏之父”“交响曲之父”。清唱剧:《创世纪》《四季》;四重奏:《云雀四重奏》《皇帝四重奏》《太阳四重奏》《俄罗斯四重奏》。他促成了交响乐和弦乐四重奏的成熟。

21. 贝多芬(德):“乐圣”。交响曲:《第三交响曲“英雄”》《第五交响曲“命运”》《第六交响曲“田园”》《第九交响曲“合唱”》;32部钢琴奏鸣曲:被誉为钢琴音乐的“《新约全书》”,《升c小调“月光”奏鸣曲》《C大调“黎明”奏鸣曲》《f小调“热情”奏鸣曲》《d小调“暴风雨”奏鸣曲》《c小调“悲怆”奏鸣曲》;协奏曲:《第五钢琴协奏曲“皇帝”》。唯一一部歌剧:《费德里奥》;弥撒曲:《D大调庄严弥撒》。

22. 莫扎特(奥):意大利正歌剧:《伊多梅纽》《狄托的仁慈》;意大利喜歌剧:《费加罗的婚礼》《唐璜》《女人心》;德奥歌剧:《魔笛》《后宫诱逃》。歌剧是他创作的重要领域。

23. 喜歌剧的兴起与繁荣:意大利第一部喜歌剧:佩格莱西《女仆做夫人》;法国第一部喜歌剧:卢梭《乡村占卜者》;英国民谣剧《乞丐歌剧》。

24. 韦伯(德):“德国浪漫主义奠基人”。歌剧:《自由射手》《欧丽安特》《奥伯龙》;钢琴曲:《邀舞》。

25. 舒伯特(奥):“艺术歌曲之王”。声乐作品:《鱈鱼》《野玫瑰》《圣母颂》《致音乐》《魔王》;交响曲:《第八“未完成”交响曲》;声乐套曲:《美丽的磨坊女》《冬之旅》《天鹅之歌》;钢琴小品:《即兴曲》《音乐瞬间》;钢琴曲:《流浪者幻想曲》。

26. 柏辽兹(法):“标题音乐大师”。戏剧交响曲:《幻想交响曲》《罗密欧与朱丽叶》《哈罗尔德在意大利》;歌剧:《特洛伊人》《切利尼》。

27. 门德尔松(德):“抒情风景画大师”。《无词歌》《春之歌》《纺织歌》《威尼斯船歌》《摇篮曲》;标题音乐序曲:《仲夏夜之梦》《芬格尔山洞》《平静的大海和幸福的航行》。他还创办了德国第一所音乐学院——莱比锡音乐学院。

28. 舒曼(德):歌曲和声乐套曲:《诗人之恋》《荷花》《桃金娘》《妇女的生活和爱情》。钢琴套曲:《蝴蝶》《童年情景》《狂欢节》。

29. 肖邦(波兰):“钢琴诗人”。《玛祖卡》《降E大调夜曲》《叙事曲》《升c小调练习曲》《黑键练习曲》《降D大调“小狗”圆舞曲》(《“一分钟”圆舞曲》)。

30. 李斯特(匈):“钢琴之王”。首创交响诗:《塔索》《前奏曲》;标题交响曲:《但丁交响曲》《浮士德交响曲》;钢琴音乐:《匈牙利狂想曲》《帕格尼尼练习曲》《音乐会练习曲》。他首创了单乐章标题交响乐体裁——交响诗。

31. 瓦格纳(德):他的歌剧被称为“乐剧”。代表作品:《黎恩济》《漂泊的荷兰人》《罗恩格林》《特里斯坦与伊索尔德》《尼伯龙根的指环》《纽伦堡的名歌手》。

32. 勃拉姆斯(德):协奏曲:《D大调小提琴协奏曲》;声乐曲:《摇篮曲》;钢琴曲:《升f小调第五号匈牙利舞曲》《亨德尔主题变奏曲与赋格》《帕格尼尼主题变奏曲》。

33. 柴可夫斯基:“俄罗斯音乐大师”:歌剧:《黑桃皇后》《叶甫根尼·奥涅金》;芭蕾舞剧:《天鹅湖》《胡桃夹子》《睡美人》;钢琴小品曲集:《四季》;交响曲:《第六“悲怆”交响曲》《罗密欧与朱丽叶幻想序曲》《1812序曲》;室内乐《第一弦乐四重奏》(第二乐章《如歌的行板》)。

34. 马勒(奥):声乐套曲:《旅人之歌》《儿童奇异号角》《流浪少年之歌》;交响声乐套曲:《大地之歌》;交响曲:《第二“复活”交响曲》《第八“千人”交响曲》。

35. 理查·施特劳斯(德):歌剧:《莎乐美》《玫瑰骑士》《厄勒克特拉》;交响诗:《唐·璜》《死与变形》《麦克白》《唐·吉柯德》《英雄的生涯》。

36. 法国歌剧:轻歌剧:奥芬巴赫《霍夫曼的故事》;大歌剧:比才《卡门》。

37. 意大利歌剧:罗西尼:《塞维利亚的理发师》(喜)《威廉·退尔》(正)。威尔第:《茶花女》《游吟诗人》《奥塞罗》《阿依达》《游吟诗人》《弄臣》。

38. 现实主义歌剧:普契尼:《蝴蝶夫人》《艺术家的生涯》《图兰朵》《托斯卡》。

39. 俄国:格林卡:“俄罗斯民族音乐之父”。代表作品:管弦乐:《卡玛林斯卡亚幻想曲》;歌剧《伊凡·苏萨宁》。强力集团:巴拉基列夫:强力集团核心人物。管弦乐序曲:《李尔王》。鲍罗丁:歌剧《伊戈尔王》;交响音画《在中亚西亚草原上》。居伊:歌剧《威廉·拉特克里夫》。穆索尔斯基:交响音画《荒山之夜》;钢琴组曲《图画展览会》;歌曲《跳蚤之歌》。里姆斯基-科萨科夫:交响组曲《舍赫拉查德》(又名《天方夜谭》)。

40. 捷克:斯美塔那:交响诗《我的祖国》。德沃夏克:交响诗《水妖》《狂欢节序曲》;交响曲:《e小调第九交响曲“自新大陆”》;歌剧《水仙女》。

41. 挪威和芬兰:格里格:《培尔·金特》组曲。西贝柳斯:交响诗《芬兰颂》。

42. 德彪西(法):印象主义音乐的鼻祖。管弦乐曲:《牧神午后前奏曲》《意象》;交响素描:《大海》;钢琴曲:《月光》《水中倒影》《亚麻色头发的少女》《雨中花园》。歌剧:《佩里亚斯与梅丽桑德》。拉威尔(法):“二十世纪管弦乐色彩大师”。钢琴曲:《水之嬉戏》;管弦乐:《波莱罗舞曲》《西班牙狂想曲》《鹅妈妈组曲》。

43. 勋伯格:提出一种作曲方法——无调性十二音体系。代表作品:弦乐六重奏《净化之夜》;歌剧《摩西与阿伦》;交响诗《一个华沙的幸存者》。

44. 恰恰图良(苏):舞剧《加雅涅》中的“马刀舞曲”最为著名。

45. 普罗科菲耶夫(俄):交响童话《彼得与狼》。

46. 肖斯塔科维奇(俄):“交响曲大师”。代表作品:《第七交响曲(列宁格勒)》。

47. 格什温(美):被称为“百老汇”“好莱坞知名大师”“旋律天才”。交响诗《一个美国人在巴黎》;钢琴与乐队《蓝色狂想曲》;歌剧《波吉与贝丝》。

中国音乐史篇

48. 三分损益法:在周代正式确立的我国古代生律的方法,按其振动体长度来进行音阶或十二律的相生,史称

“三分损益法”。

49. 中国明代律学家朱载堉首创“新法密率”，(见《律吕精义》《乐律全书》)，推算出将八度音等分为十二等分的算法，并制造出新法密率律管及新法密率弦乐器，是世界上最早的十二平均律乐器，有人认为这意味着中国的十二平均律比西方的十二平均律早出现了一百年。

50. 文字谱：文字谱是用文字记述古琴弹奏指法和弦位的一种记谱法。现存最早的文字谱是唐人手抄的琴谱《碣石调·幽兰》。

51. 减字谱：减字谱由文字谱发展而来，唐代曹柔创立。

52. 工尺谱：因用“工”“尺”等字记写唱名而得名。它是由唐代燕乐半字谱、宋代俗字谱发展而来。

53. 汉代乐府：乐府的任务是收集民间音乐，创作和填写歌辞、创作与改编曲调、编配乐器、进行演唱及演奏等。历史上有记载的汉乐府的重要领导人是协律都尉李延年。

54. 太常寺(唐代)：太常寺由政府管辖，是唐代最高的礼乐行政机构，大乐署、鼓吹署是隶属于太常寺的音乐机构。

55. 《声无哀乐论》：《声无哀乐论》是嵇康所著的一本音乐美学著作，其基本观点是：音乐不能表达人的喜怒哀乐之情。

56. 《乐书》：《乐书》世称《陈旸乐书》，北宋陈旸于哲宗时完成，是我国最早的一部规模较大的音乐百科全书。

57. 《碧鸡漫志》：碧鸡漫志是一部研究歌曲的专著，由南宋王灼于绍兴年间在其寓所成都碧鸡坊完成。

58. 《唱论》：《唱论》是元代燕南芝庵所著的我国最早论述声乐的著作。

59. 《弦索十三套》：原名《弦索备考》，是清代荣斋所编的一部以弦乐器为主的合奏曲选集，编于1814年，其中共收乐曲13部，故称《弦索十三套》。

60. 六代乐舞是保留在周代宫廷中的六部代表性乐舞，大多是先代传下来的古乐舞。包括黄帝时代的《云门大卷》、尧时代的《咸池》、舜时代的《大韶》、夏代的《大夏》、商代的《大濩》以及周初的《大武》(孔子评价该作品“尽美矣，未尽善也”)。

61. 雅乐：周代宫廷音乐的一种，后历代沿袭使用。雅乐分“大雅”与“小雅”。

62. 颂乐：周代宫廷音乐的一种，也是大典的乐歌。

63. 郑卫之音：郑卫之音是周代黄河流域一带，郑、卫、宋、齐等地民歌的泛称。其在后来影响极大，士大夫们常贬意地以“郑卫之音”来作为北方民歌的代称。

64. 八音：“八音”分类法是周代的乐器分类法，即按制作材料性质的不同，将乐器分为金、石、土、革、丝、木、匏、竹八类，这是我国音乐历史上最早的乐器科学分类法。

65. 相和歌：相和歌的名称，最早见于汉代，它最早为无伴奏的“徒歌”，后发展为“但歌”(即一种有伴唱而无伴奏的演唱形式)，一直发展到由各种管弦乐器伴奏的相和歌。

66. 清商乐：是东晋南北朝间，承袭汉魏相和诸曲，吸收当时民间音乐“吴歌”“西曲”发展而成的俗乐之总称。

67. 燕乐：燕乐又称宴乐、讌乐，即宴饮之乐。原意是专指天子及诸侯宴饮宾客时所用的音乐；狭义上是指隋唐宫廷多部乐和二部伎；广义上是指汉族俗乐与境内各民族及外来音乐的总称。

68. 瓦市：瓦市也称“瓦子”“瓦舍”“瓦肆”，是宋代以娱乐为主要内容的商业集中点。

69. 勾栏：勾栏是宋代瓦市中用栏杆或巨幕隔成的艺人演出的固定场地，表演各种民间技艺。

70. 鼓子词：鼓子词通篇只用一个曲调反复演唱，每段演唱中兼以说白。伴奏乐器最初只有鼓，以鼓为节拍，故名“鼓子词”，后有管弦伴奏，以笛为主。

71. 唱赚：唱赚是以鼓、拍板和笛为主要伴奏乐器而清唱套曲的表演形式，由南宋勾栏艺人张五牛创造，由“缠令”和“缠达”两种曲式交替进行。

72. 诸宫调：诸宫调是由北宋汴京勾栏艺人孔三传首创，是中国宋、金、元时期的一种大型说唱艺术，有说有唱，以唱为主。它是继承叙事鼓子词及唱赚等曲艺形式，并在说白方面承袭了唐代变文的代言体特点而形成。

73. 元杂剧：元杂剧是在宋金杂剧、院本的基础上吸收唱赚、诸宫调等民间音乐艺术成就，于金、元间逐渐形

成的一种新型戏剧，因采用北方音乐，故亦称为“北曲”。

74. 南戏：南戏是宋元时期流行于南方且以唱南曲为主的戏曲形式，因产生于浙江温州一带，故又称“温州杂剧”或“永嘉杂剧”。

75. 弹词：弹词是明代中叶兴起于南方的一种板腔性(或称主曲体)的曲艺，伴奏乐器主要是琵琶和三弦。

76. 鼓词：鼓词是明中叶后，与弹词并驾齐驱、流传于北方的一种说唱艺术。

77. 牌子曲：牌子曲又叫清曲、清音、小曲、曲子等。明清时与各地民间音乐结合，形成了同源异流的多种支流，有陕北道情、江西道情、湖北渔鼓、湖南渔鼓、四川竹琴等。

78. 琴书：琴书是明清时期曲艺的一种，因主要伴奏乐器为扬琴而得名。

79. 皮黄腔：皮黄腔是乱弹剧的重要声腔之一。包括西皮与二黄两种声腔。

80. 秧歌：秧歌是民间歌舞的一种，流行于汉族北方地区，也称“社火”。

81. 采茶：采茶是流行在南方的民间歌舞。

82. 花灯：花灯是在明清时期就流行于云、贵、川、湘、鄂等地的民间歌舞。

83. 木卡姆：木卡姆是新疆维吾尔族著名的古典大型套曲，由声乐、器乐、舞蹈组合而成，每部有12套，所以又叫“十二木卡姆”。

84. 囊玛：藏族民间歌舞。康熙前后风行于贵族阶层，是一种大型的歌、舞、器乐相结合的艺术形式。

85. 锅庄：藏族民间歌舞，常在节日、宴会上表演。伴奏乐器用扎木聂，所唱内容多为“赞佛之曲”及“男女相慰”之词。歌舞时，十多人以至数十人手牵手围成一圈或成两排对立，始由一人领唱，然后齐唱，边唱边舞。

86. 堆谐：藏族民间歌舞。

87. 学堂乐歌：学堂乐歌是20世纪初，我国学堂“乐歌课”所教唱的歌曲，其产生与当时社会、文化大有关系。

88. 姜夔：号白石道人，世称姜白石。善于诗词，并能吹箫、弹琴和作曲。南宋词坛上号称“格律派”词人和音乐家，现存诗180余首，词80多篇。《白石道人歌曲》是他遗留至今的唯一一部歌曲集。自度曲代表作：《扬州慢》《杏花天影》。

89. 元曲作曲家及作品：关汉卿：《窦娥冤》；马致远：《汉宫秋》；郑光祖：《倩女离魂》；白朴：《墙头马上》王实甫：《西厢记》；乔吉甫：《扬州梦》。

90. 明代：梁辰鱼《浣纱记》；汤显祖《牡丹亭》(汤显祖所作的《牡丹亭》《紫钗记》《南柯记》《邯郸记》被统称为“临川四梦”)。清代：洪昇《长生殿》孔尚任《桃花扇》。

91. 朱权(明)：作品《神奇秘谱》是最早刊印的一部较系统的琴谱集。

92. 萧友梅：理论著作《中西音乐的比较研究》《和声学纲要》；歌曲《问》；大型声乐套曲《春江花月夜》。

93. 黎锦晖：儿童歌舞剧《麻雀与小孩》《葡萄仙子》《月明之夜》《长恨歌》等；儿童歌舞表演曲《可怜的秋香》《好朋友来了》。

94. 刘天华：十首二胡曲《病中吟》《月夜》《空山鸟语》《闲居吟》《光明行》《良宵》《烛影摇红》《苦闷之讴》《悲歌》《独弦操》；三首琵琶曲，两首民乐合奏。

95. 黄自：代表作品：《抗敌歌》《旗正飘飘》《南乡子》《点绛唇》《花非花》《春思曲》《思乡》《玫瑰三愿》；清唱剧《长恨歌》。

96. 赵元任：《海韵》《教我如何不想他》《卖布谣》等。

97. 贺绿汀：《天涯歌女》《四季歌》《游击队歌》《森吉德玛》等。

98. 马思聪：《内蒙组曲》(第二乐章《思乡曲》)《欢喜组曲》《山林之歌》《抛锚大合唱》《春天大合唱》。

99. 马可：歌剧《白毛女》《小二黑结婚》，秧歌剧《夫妻识字》，歌曲《南泥湾》等。

100. 聂耳：《义勇军进行曲》《毕业歌》《大路歌》《码头工人歌》《铁蹄下的歌女》《卖报歌》《金蛇狂舞》等。

101. 冼星海：《只怕不抵抗》《夜半歌声》《黄河之恋》《黄河大合唱》等。

102. 华彦钧：又名阿炳，民间音乐家。代表作品：三首二胡曲《二泉映月》《听松》《寒春风曲》；三首琵琶曲《大浪淘沙》《龙船》《昭君出塞》。

103. 张寒晖：《松花江上》《游击乐》等。

104. 何占豪:小提琴协奏曲《梁山伯与祝英台》(与陈钢合作完成)。
105. 谷建芬:歌曲《烛光里的妈妈》《年轻的朋友来相会》《思念》等。

体育高频知识点缩影

学校体育学

1. 现代体育是由学校体育、竞技体育、大众体育三个部分组成。
2. 竞技体育的特点:竞争性、规范性、公平性、集群性、公开性、观赏性。
3. 体育的本质,体育本质具有层次性:强身、游戏、娱乐,是体育的初级(一级)本质;对人的品格的培养、教育,是体育的二级本质;促进人的自我超越、自觉创造、全面发展,是体育的高级本质。
4. 体育的功能,体育的文化教育功能(育人)是体育的本质功能,该功能不仅仅局限于学校体育,还体现在社会体育和竞技体育中。具体包括体育的健身功能、体育的健智功能、体育的健心功能。除此之外还有体育的经济功能、体育的政治功能。
5. 一个完整动作的技术结构包括:技术基础、技术环节和技术细节。
6. 身体运动的构成要素:身体姿势、动作轨迹、动作时间、动作速率、动作速度、动作力量和动作节奏。
7. 素质教育具有全体性、全面性、主体性、基础性特征。
8. 体育教学的特点
(1)身体直接参与。(2)体力与智力活动相结合。(3)身体承受一定的运动负荷。
9. 体育教学过程的基本因素
(1)构成性要素
体育教师学生体育教材
(2)过程性要素
体育教学系统的过程性要素包括体育教学目标、体育教学内容、人际关系、体育教学方法与手段、体育教学环境、体育教学反馈等。
10. 体育教学过程的基本规律
(1)学生身心发展规律
(2)运动技能形成规律
(3)人体生理和心理活动变化规律
(4)人体机能适应性变化规律
11. 运动技能形成规律
(1)泛化过程:学习任何一个动作的初期,通过教师的讲解、示范和使用观教具,使学生识记动作的主要结构获得一种感性认知。可以粗略的掌握局部动作。特征表现:动作僵硬,不协调,多余动作多而费力,不能同时注意区分不同的动作。
(2)分化阶段:学生在不断的练习过程中,消除了动作的紧张,一些不协调的多余的动作也逐渐消除,能比较顺利地、连续地完成完整的动作技术,初步建立动力定型,但尚不稳定,不能达到用自如的程度,遇到新异刺激时(如有人参观或比赛时),多余的动作和错误动作还可能出现。
(3)固化阶段:通过一定时间的反复练习,使动作技能进一步巩固、完善和提高。在这一阶段,正确动作进一步熟练和精确化,大脑皮层的兴奋和抑制在时间和空间上更加集中和精确,某些环节的动作还可出现自动化,巩固的动力定型已经形成。
(4)自动化过程:所谓自动化就是练习某一动作时,可以不必有意识地去控制它也能完成。其特征是:对整个动作或者对动作的某些环节,暂时变为无意识的。例如:走路是人类自动化的动作,在走路时可以谈话、看报,而不必有意识地想应如何迈步,如何维持身体平衡。
12. 人体生理和心理活动变化规律:上升阶段——稳定阶段——下降(恢复)阶段
13. 人体机能适应性变化规律:工作阶段——相对恢复——超量恢复——复原阶段

14. 语言法是教学中运用各种形式的语言指导学生的一种方法。主要形式：讲解、口令和指示、口头评定成绩、口头汇报和自我暗示。

15. 直观法是指在体育教学中，借助听觉、视觉、和肌肉本体感觉等感觉器官感知动作的一种常用的教学方法。主要形式：动作示范、教具和模型的演示、电影和电视录像以及条件诱导等。

16. 动作示范的种类：正面示范、镜面示范、侧面示范、背面示范

为了显示动作的左右距离，采用正面示范；为了显示动作的前后部位，采用侧面示范；对方向、路线变化比较复杂的动作，可采用背面示范；对于一些简单动作，为了便于教师领做、学生模仿则可采用镜面示范。

17. 教育法：在体育教学中，对学生实施四项教育发展个性的方法很多，最基本的方法有：说服法、榜样法、评比法、表扬法和批评法。

18. 体育课的类型

(1) 理论课：理论课是指按照教学计划，在室内讲授体育与卫生保健基础理论知识的课。

(2) 实践课：是指在操场上(或体育馆、健身房等)进行的实际从事运动动作练习的课。实践课按课的具体目标，可以划分为引导课、新授课、复习课、综合课和考核课5种。

19. 体育课的基本结构是指构成一节课的几个部分和各部分的内容安排顺序、组织教法以及时间分配等。体育课内容的划分：开始部分、准备部分、基本部分、结束部分。

20. 体育课密度的概念及意义

类别：课的密度分为综合密度和运动密度两种。

(1) 综合密度：是指一节课中各项活动合理运用时间(包括教师指导、学生练习、相互帮助与观察、练习后的休息及组织措施等)与实际上课总时间的比例。

(2) 运动密度：练习时间与实际上课的总时间的比例，又称练习密度。

21. 负荷包括生理负荷和心理负荷两个方面。

生理负荷，又称运动负荷是指人做练习时所承受的生理负荷。运动负荷包括运动量和运动强度两个方面。

22. 调节体育课运动负荷的方法：改变练习内容；改变运动的某些基本要素；改变练习的重复次数，延长或缩短练习的时间和练习的间隔时间，即改变练习的密度；改变练习的顺序和组合，安排合理休息时间；改变练习的条件；改变课的组织教法；利用讲解、示范及组织学生观摩、讨论、提问等方法。

23. 检查与评定体育课运动负荷的方法

(1) 观察法 (2) 自我感觉法 (3) 生理测定法

24. 备课的内容：备学生；备场地、器材；备教材和教法；编写教案；备体育骨干。

25. 体育教学工作计划一般包括：全年教学工作计划、学期教学工作计划(教学进度)、单项(单元)教学工作计划和课时计划(教案)四种。课时计划又称教案。体育课教案的内容包括：教学目标、教学内容、教学组织形式、教法步骤和练习份量几个方面。

26. 学校课余体育训练是指利用课余时间，教练员对部分在体育方面有一定才能的学生进行系统的训练，全面发展他们的身体，不断提高专项运动成绩，培养体育骨干而专门组织的一种教育过程。

27. 课余体育训练的特点：业余性、基础性、相对系统性、亚极限负荷、符合儿童少年生长发育特点。课余体育训练的组织形式：

(1) 学校代表队 (2) 学校运动俱乐部 (3) 传统项目学校 (4) 基层训练点

28. 认真落实加强青少年体育、增强青少年体质的各项措施，确保学生每天锻炼一小时。中小学要认真执行国家课程标准，保质保量上好体育课，其中小学1—2年级每周4课时，小学3—6年级和初中每周3课时，高中每周2课时；没有体育课的当天，学校必须在下午课后组织学生进行一小时集体体育锻炼并将其列入教学计划；全面实行大课间体育活动制度，每天上午统一安排25—30分钟的大课间体育活动，认真组织学生做好广播体操、开展集体体育活动。

29. 《学校体育工作条例》

第十条普通中小学校、农业中学、职业中学每天应当安排课间操，每周安排三次以上课外体育活动，保证学生每天有一小时体育活动的时间(含体育课)。

第二十四条学校应当由一位副校(院)长主管体育工作,在制定计划、总结工作、评选先进时,应当把体育工作列为重要内容。

30. 体育教师的工作性质及劳动特点

(1) 体育教师是在各级学校中对学生进行体育教育的教育工作者,是完成学校体育工作任务的具体执行者和组织者。体育教师是整个教师队伍中的一个特殊群体,与其他学科教师比较,体育教师的劳动具有如下特点。

① 体育教师“一育兼一科”的工作广泛性

② 校内外体育工作的多样性

③ 对学生教育影响的全面性

④ 室外工作的艰苦性

(2) 体育教师的基本条件

① 高尚的道德品质;

② 深厚的理论基础与广博的知识;

③ 良好的专项技能技术;

④ 现代教育思想和教育观念;

⑤ 全面的专业工作能力;

⑥ 良好的心理品质和强健的体魄;

(3) 体育教师的基本职责

① 贯彻各项教育、体育工作方针、政策和法规,制定各种教育教学文件;

② 优先做好体育教学工作;

③ 组织指导课外体育锻炼;

④ 开展课余体育训练与竞赛;

⑤ 从事学校体育科研;

⑥ 配合开展学生体质测试和健康教育工作;

⑦ 体育宣传与器材设施维护;

⑧ 参与社会体育工作。

(4) 体育教师的培养模式

① 运动型;② 理论型;③ 一专多能型。

(5) 体育教师的培训模式

① 岗前培训;② 院校培训;③ 校本培训。

美术高频考点缩影

中世纪欧洲美术

1. 欧洲中世纪艺术是指古希腊、罗马艺术衰落,至文艺复兴古代美术再生之前的这段时间的西方艺术,大约从公元5世纪到14世纪,经历了十分曲折复杂的发展变化过程。

2. 欧洲中世纪基督教的四种建筑样式:巴西里卡、拜占庭、罗马式、哥特式。

建筑样式	基本特征	代表建筑
巴西里卡	外观简朴 内部富丽	梵蒂冈圣彼得教堂
拜占庭	高贵、豪华	圣索菲亚教堂 华西里·帕拉仁诺大教堂
罗马式	朴素、坚挺	法国圣赛尔南大教堂,标志着罗马风格的开始。 英国杜勒姆教堂,标志着真正的罗马式建筑风格的形成。意大利比萨大教堂

哥特式	轻盈灵巧、 高耸挺拔	<p>法国圣德尼教堂</p> <p>法国巴黎圣母院, 是法国最著名的哥特式建筑。法国夏特尔教堂 德国科隆大教堂, 是德国科隆市的标志性建筑物, 集宏伟与细腻于 一身, 被誉为哥特式教堂建筑中最完美的典范。 意大利米兰大教堂, 是世界五大教堂之一, 规模居世界第二。</p>
-----	---------------	--

欧洲文艺复兴时期美术

1. 文艺复兴时期是14世纪到16世纪西欧与中欧国家在文化艺术发展中的一个时期, 它是继古希腊、古罗马后的欧洲文化史上的第二个高峰。

时期	画派	代表画家	代表作品	艺术风格
开端	佛罗伦萨画派	乔托	《逃往埃及》《犹太之吻》 《哀悼基督》	(1) 文艺复兴先驱。 (2) 佛罗伦萨画派创始人。 (3) 奠定文艺复兴艺术现实主义艺术的基础, 被誉为“欧洲绘画之父”。
		马萨乔	《失乐园》 《纳税金》	被称为“现实主义开荒者”。 继承和发展了乔托的艺术传统。
		波提切利	《春》 《维纳斯的诞生》	(1) 欧洲文艺复兴佛罗伦萨画派的最后一位画家。 (2) 注重用线造型, 强调优美典雅的节奏和 绚丽鲜艳的色彩。
盛期	文艺复兴三杰	达·芬奇	《蒙娜丽莎》 《最后的晚餐》《岩间圣母》 《圣母子与圣安娜》	(1) 发明了“薄雾画法”和“空气透视法”。 (2) 成功地表现出人物微妙的内心活动。 (3) 作品含蓄、充满哲理思考。
		米开朗基罗	雕像: 《大卫》《摩西》 《晨》《暮》《昼》《夜》 《垂死的奴隶》等; 天顶画: 《创世纪》 祭坛画: 《启示录》(又名 《最后的审判》)。	作品充满了英雄主义, 倾注了满腔悲壮的激情, 充分发挥了人体的表现力。
		拉斐尔	《雅典学院》《椅中圣母》 《西斯廷圣母》《草地上的圣母》	尤其以描绘圣母形象著称。 圣母像, 把感性美与精神美和谐无间地统一起来, 从而传达出人类的美好愿望和永恒感情。
晚期	威尼斯画派	贝利尼		威尼斯画派创始人。
		乔尔乔涅	《沉睡的维纳斯》 《草地上的午餐》	
		提香	《花神》《乌尔比诺的维纳斯》	用色大胆, 色调极其丰富明快、微妙而准确; 笔触热情奔放, 流畅自如, 不拘陈规。

意大利文艺复兴美术：
17世纪欧洲美术

画派	代表画家	艺术风格	代表作品
现实主义	卡拉瓦乔	推开17世纪艺术大门的人。 是17世纪意大利现实主义艺术的开创者。 创造出一种强调明暗对比的“暗绘手法”。	《圣母升天》《召唤圣马太》《基督下葬》
学院派艺术	卡拉齐兄弟	强调绘画中最高标准是：米开朗基罗的人体、拉斐尔的素描、柯罗乔的典雅与风韵、威尼斯画派的色彩等。	
巴洛克美术	贝尼尼	巴洛克艺术建筑的代表人物。	《阿波罗与达芙妮》《圣德列萨的迷狂》

1. 17世纪意大利美术：

2. 17世纪其他国家的美术：

国家	代表画家	艺术风格	代表作品
弗兰德	鲁本斯	巴洛克绘画代表	《劫夺吕西普斯的女儿》 《阿玛戎之战》
法国	普桑	首次使法国古典主义美术赢得世界性声誉。	《阿卡狄亚的牧人》
西班牙	委拉斯凯兹	号称“塞维利亚的米开朗基罗”，被称为西班牙画史上的第一位大师。	《纺织女工》《教皇英诺森十世》《宫娥》 《卖水老人》
荷兰	维米尔	荷兰小画派	《倒牛奶的女仆》《画室》 《戴珍珠耳环的少女》
	霍贝玛	风景画	
	哈尔斯	力求在动态中自然地展示人物的特征，捕捉他们瞬间的神态。	《吉卜赛女郎》 《弹曼陀铃的小丑》
	伦勃朗	被称之为现实主义艺术大师，铜版画大师。	《杜普教授的解剖课》 《夜巡》《浪子回头》

18世纪洛可可艺术

世纪欧洲美术的中心由意大利转移到法国。

代表画家	风格	代表作品
华托	为轻快、华丽、精致、细腻、繁琐、纤弱、柔和，追求轻盈纤细的秀美，纤弱娇媚，纷繁琐细，精致典雅，甜腻温柔。	《舟发西苔岛》
布歇		《沐浴的狄安娜》 《蓬帕杜夫人肖像》
弗拉戈纳尔		《秋千》
夏尔丹	反映市民生活的艺术。	《烟斗与茶壶》 《铜水罐》 《餐前的祈祷》

19世纪欧洲美术

世纪法国的艺术流派

画派	流派风格	代表画家	概况及成就	代表作品
新古典主义	借古开今, 重视素描和轮廓, 注重雕塑般的人物形象。	达维特		《荷拉斯三兄弟的宣誓》《萨宾妇女》 《马拉之死》《拿破仑加冕》
		安格尔	“静穆的伟大, 崇高的单纯”	《泉》《大宫女》《浴室》
浪漫主义	注重色彩和构图的情感表达, 主张不受题材限制。	戈雅 (西班牙)	浪漫主义先驱	《查理四士全家像》《穿衣的玛哈》 《裸体的玛哈》《1808年5月3日的枪杀》
		席里科	法国浪漫主义先驱	《梅杜萨之筏》被誉为法国浪漫主义美术宣言的巨画。
		德拉克洛瓦	“浪漫主义狮子”	《但丁之舟》——第一幅具有浪漫主义特征的绘画作品(浪漫主义狮子的第一声怒吼)。 《希奥岛的屠杀》——标志浪漫主义盛期到来。 《自由引导人民》——画家想象力达到顶峰作品。
		吕德	19世纪法国浪漫主义雕塑家	《马赛曲》

画派	流派风格	代表画家	概况及成就	代表作品
法国现实主义	注重表现现实生活, 关心和同情下层劳动人民。	库尔贝	美术史第一位公开打出“现实主义”旗号的艺术家	《打石工》《画室》《奥尔南的葬礼》 《筛麦的妇女》
		卢梭	巴比松画派主将	
		杜比尼	“画水的贝多芬”	
		柯罗		《蒙特芳丹的回忆》《戴珍珠的妇女》
		杜米埃	政治讽刺漫画家	《高康大》《七月英雄》《三等车厢》
		米勒	“泥土上的英雄”	《晚钟》《播种者》《拾穗者》《牧羊女》

2. 俄国的现实主义美术——巡回展览画派

代表画家	画家风格及成就	代表作品
克拉姆斯柯依	“巡回展览画派”的创始人和领导人之一	《无名女郎像》《旷野中的基督》
列宾	巡回展览画派中成就最高	《伏尔加纤夫》《伊凡雷帝杀子》 《查波罗什人复信土耳其苏丹》
苏里科夫	历史画家	《禁卫军临刑的早晨》《女贵族莫洛卓娃》 《缅希科夫在别廖佐夫》。
希施金	风景画家 “森林的歌手”	《橡树林》《造船用木林》
列维坦	风景画家	《弗拉基米尔大道》

3. 印象主义、新印象主义和后印象主义

画派	代表画家	国家	概况及成就	代表作品	流派风格
印象主义	马奈	法国	从未参加过印象派的展览。	《草地上的午餐》 《吹笛少年》《奥林匹亚》 《阳台》	19世纪下半叶兴起的印象主义因莫奈的作品《日出·印象》而得名。 ①重外光。 ②重瞬间。 ③重色彩。
	莫奈	法国	改变了阴影和轮廓线的画法,在莫奈的画作中看不到非常明确的阴影,也看不到突显或平涂式的轮廓线。	《日出印象》《鲁昂教堂》 《麦草堆》《睡莲》	
	雷诺阿	法国	妇女肖像和女性裸体形象。	《红磨坊街的舞会》 《包厢》《浴女》	
	德加	法国	擅长画芭蕾舞女的形象。	《芭蕾舞女》(色粉笔画) 《舞蹈教室》	
	毕沙罗	法国	是唯一一个参加了印象派所有8次展览的画家。		
新印象主义	修拉	法国		《大碗岛星期天的下午》	“分割主义” “点彩派”

幼教高频知识点缩影

学前教育学篇

学前教育及其发展

1. 幼儿园是对3周岁以上学龄前幼儿实施保育和教育的机构,是基础教育的重要组成部分,是学校教育制度

的基础阶段。

2. 学前教育的特点:非义务性、保教结合、启蒙性、直接经验性

3. 学前教育的作用:个体发展功能(基本功能)、社会发展功能(工具功能)

4. 世界上第一个幼儿园于1837年在德国建立,1840年取名为幼儿园,建立这所幼儿园的是福禄贝尔,他被誉为“幼儿园之父”。

5. 我国最早的幼儿教育机构创于1903年,在湖北武昌创办,名为湖北幼稚园,1904年改名为武昌蒙养院(受《奏定学堂章程》的影响而改名)。

6. 1904年颁布的《奏定学堂章程》(癸卯学制)是中国近代由中央政府颁布并首次得到实施的全国性法定学制系统。

7. 世界幼儿教育机构的发展趋势:数量增加、形式多样化、质量提高、规模扩大、手段现代化。

8. 1923年陈鹤琴创办的“南京鼓楼幼稚园”是中国最早的学前教育实验中心。

9. 1927年陶行知创办的“南京燕子矶幼稚园”是中国第一所乡村幼稚园,揭露我国幼稚园的三种病症:外国病、花钱病、富贵病。

著名教育家的教育思想

1. 福禄贝尔的学前教育思想

①幼儿自我发展的原理。

②游戏理论:福禄贝尔是第一个阐明游戏教育价值,有系统地把游戏活动列入教育过程的教育家。他制作的玩具取名为“恩物”。

③协调原理。

④亲子教育:首先就必须教育母亲,开办了专门教育母亲的“讲习会”。

2. 蒙台梭利的学前教育思想

(1)蒙台梭利被誉为“20世纪初幼儿园的改革家”其教育思想主要有:

①幼儿自我学习的法则。

②重视教育环境的作用,一个有准备的环境是关键。

③教师的作用,教师是儿童活动的观察者、示范者、指导者。

④幼儿的自由和作业的组织相结合的原则。

⑤重视感觉教育,以触觉训练为重点。

(2)蒙台梭利1907年在罗马贫民区创设了“儿童之家”。

(3)在蒙台梭利教育中,一个有准备的环境是关键。“有准备的环境”的特点:自由发展、有秩序的、生气勃勃的、愉快的环境。

(4)蒙台梭利学校中教师的任务:观察、示范、指导、准备。

(5)良好的秩序是蒙台梭利引以为豪的“儿童之家”的特征之一。

3. 陈鹤琴的学前教育思想

(1)陈鹤琴“活教育”思想的主要内容

①“活教育”理论主要有三大部分:目的论、课程论和方法论。

②“活教育”的目的是为培养一个人,一个中国人和一个现代化中国人。

③“活教育”的课程明确指出大自然、大社会是知识的主要源泉。

④“活教育”方法论的基本原则是“做中教,做中学,做中求进步”。

(2)1923年创办我国最早的幼儿教育实验中心——南京鼓楼幼稚园

1940年创办江西省立实验幼稚师范学校——我国第一所公立幼稚师范学校。

(3)“五指活动课程”内容包括健康活动、社会活动、科学活动、艺术活动、文学活动

(4)“五指活动课程”的实施方法:反对实行分科教学,提倡综合的单元教学,以社会自然为中心的“整个教学法”;主张游戏式的教学。

考点3:我国幼儿教育

1. 幼儿园教育的性质:我国学前教育是我国社会主义教育事业的组成部分,是我国基础教育的重要组成部分,是我国学校教育和终身教育的奠基阶段。

2. 幼儿园教育的根本任务是为幼儿一生的发展打好基础。

双重任务:(1)针对幼儿:促进幼儿身心和谐发展

(2)针对家长:为家长科学育儿提供指导

考点4:儿童观

1. 儿童观分类:社会本位的儿童观(工具)、人本位的儿童观(“哥白尼式的革命”)、当代儿童观。(独立的人、个别差异和独特性、整体发展的个体)

2. 1959年,联合国第14届大会通过了第一个关于保护儿童权利的国际性公约——

《儿童权利宣言》。1989年,联合国第44届大会通过《儿童权利公约》。汉姆伯格提出四个原则:儿童最佳利益原则、尊重儿童尊严的原则、尊重儿童的观点和意见的原则、无歧视原则。

考点5:学前教育的原则

1. 学前教育的一般原则

①尊重儿童的人格尊严和合法权益的原则;②发展适宜性的原则;③目标性原则;

④主体性原则;⑤科学性原则;⑥充分发掘教育资源,坚持开放办学的原则;⑦整合性原则。

2. 学前教育的特殊原则

①保教结合的原则

②以游戏为基本活动的原则

③教育的活动性和活动的多样性原则

④生活化和一日活动整体性的原则

考点6:学前教育课程

1. 幼儿园课程是实现幼儿园教育目的的手段,是帮助幼儿获得有益的学习经验,以促进其身心全面和谐发展的各种活动的总和。

2. 幼儿园课程的特点:过程性和经验性,启蒙性和潜在性,生活化和游戏性。

3. 21世纪我国学前教育课程的基本价值取向:独特性、主体性、个性化。

4. 幼儿园课程评价的方法主要分为两大类:量化评价方法和质性评价方法。

5. 布鲁姆以人的身心发展的整体结构为框架,将教育目标分成认知、情感、动作技能三个领域。

6. 我国《规程》中规定的保教目标,基本是按德育、智育、体育、美育等四个方面提出的。

7. 我国2001年颁布的新《纲要》中,将按学习领域将课程内容分为健康、语言、社会、科学、艺术五个领域。

8. 目标表述的性质可分为行为目标和表现性目标。

幼儿园游戏

1. 简述幼儿园游戏活动的价值

①游戏能够促进儿童身体的发展

②游戏能够促进儿童认知和语言的发展

③游戏能够促进儿童创造力的发展

④游戏能够促进儿童情感的发展

⑤游戏能够促进儿童社会性的发展

2. 游戏的特点

①游戏是儿童自主自愿的活动

②游戏是儿童感到快乐的活动

③游戏是充满想象和创造的活动

④游戏是虚构与现实统一的活动

⑤游戏是具体的活动

3. 以游戏活动中占优势的心理成分为依据的分类:机能游戏、想象游戏、接受游戏、制作游戏

4. 帕登以儿童社会性发展为依据的分类:偶然的行为、游戏的旁观者、单独的游戏、平行的游戏、联合的游戏、合作的游戏

5. 皮亚杰以认知发展为依据的游戏分类:感觉运动游戏(最初形式)、象征性游戏(典型形式)、结构性游戏、规则游戏(最高形式)

6. 以游戏的特点为依据的游戏分类:

创造性游戏:角色游戏、结构游戏、表演游戏;有规则游戏:音乐游戏、体育游戏、智力游戏。

7. 儿童游戏的条件创设:

(1) 游戏的时间。

(2) 游戏的环境(户外不小于60平米,室内人均2.32—7.0平米,心理环境创设关键在教师)。

(3) 简述学前儿童游戏材料的特点。

①要为儿童提供足够的游戏材料;②根据儿童的年龄特点提供游戏材料;

③提供与阶段教育目标、内容相匹配的游戏材料;④尽量提供无固定功能的材料;

⑤多提供中等熟悉和中等复杂程度的游戏材料;⑥将游戏材料放在可见位置

(4) 儿童的自主。

8. 儿童游戏的观察:观察是指导和评价游戏的客观依据。

9. 儿童游戏的激发与引导策略

①丰富儿童的生活经验;②创设适宜的游戏环境;③提出启发性的问题;④提出合理化建议;⑤平行介入游戏,巧妙扮演角色

10. 儿童游戏的支持与推进策略

①满足儿童的物质需求;②共同探索游戏奥秘;③满足儿童充分游戏的心理需求;

④关心儿童的游戏意愿;⑤关注游戏的发展进程

考点8: 幼儿园教学活动

1. 教学活动的特点:主体性、活动性、启蒙性、直观性、整合性和灵活多样性

2. 教学活动的原则

科学性和思想性相结合的原则、直观性原则(实物直观、模具直观、电化教具直观、语言直观)、发展性原则、活动性原则、面向全体与因材施教原则、启发性原则、保教结合原则

3. 教学活动的组织形式:集体教学活动、小组教学活动、个别化教学活动

4. 教学活动的方 法:游戏法、直观法、观察法、操作法、发现法、口授法、电教法

考点9: 幼儿园主题活动

1. 主题活动:围绕着贴近儿童生活的某一中心内容即主题作为组织课程内容的线索来组织教育教学的活动。

2. 幼儿园主题活动的特点

①知识的横向联系;②整合各种教育资源;③生活化、游戏化的学习;④富有弹性的计划;⑤需要刻意遵循儿童“前学科”知识经验的建构规律

3. 常见的主题开发与选择

围绕儿童自身、自然环境、社会环境与生活、人类与科学技术、重大事件开展的主题。

4. 主题活动的设计

确定了主题之后,首要的任务就是制作主题网。

制作主题网的过程:①“头脑风暴”②归类③命名④交流⑤连网

5. 幼儿园主题活动环境创设的要求

①增强环境材料的目的性;②增强环境创设的动态性;③利用环境生成主题;④建立师生互动式环境;⑤增强环境创设的适宜性

考点10: 幼儿园区域活动

1. 区域活动的理论基础

皮亚杰(认知发展理论)、维果茨基(“最近发展区”理论)、陈鹤琴(探讨幼儿园环境创设的第一人)

2. 区域活动的特点:儿童自选活动内容、儿童的自主性活动、小组和个体活动

3. 活动区设置的基本要求

①适宜于儿童年龄特点;②根据目标来设置;③有利于激发儿童的主动性和兴趣;

④活动区的设置应遵循相容性原则⑤注意安全

※界限性:各活动区要划分清楚,界限明确,便于幼儿开展活动和教师进行管理。

※相容性:在布置活动区时要考虑各个区域的性质,尽量把性质相似的活动区安排在一起,以免相互干扰。

※转换性:教师在考虑划分各个区域的同时,也要考虑幼儿可能出现的将一个活动区内的活动延伸至其他活动区的需要。

4. 3岁之前儿童区域活动往往以单一的操作性活动为主。小班应该以游戏化的区域活动为主。中班应该加强区域活动的目标化。大班应该注重活动的探究性和区域的学习功能。

5. 确定活动区的数量和规模要根据儿童人数与活动室面积来决定活动区的数量和规模。一般来说,幼儿园的每个活动区的最佳容纳量为5—7人。

6. 区域活动的布局策略

①干湿分区;②动静分区;③相对封闭性;④就近;⑤方便通畅

7. 活动区材料的投放

“材料是区域活动的根本”,在投放区域活动材料时应该注意:目的性和适宜性;丰富性和层次性;启发性、操作性、探索性;自主性;兴趣性;整合性和开放性

考点11:幼儿园一日生活

1. 日常生活活动及其特点:自在性、习惯性、情感性

2. 如何科学合理安排幼儿园一日生活

①时间安排应有相对的稳定性与灵活性。

②教师直接指导的活动和间接指导的活动相结合。

③尽量减少不必要的集体行动和过渡环节,减少和消除消极等待现象。

④建立良好的常规,避免不必要的管理行为,逐步引导幼儿学习自我管理。

3. 幼儿园一日生活活动的保育与教育策略

悉心照料与积极培养相结合;充分挖掘生活活动中的教育契机;利用游戏指导生活活动;家园共育,保持教育的一致性。

考点12:幼儿园环境创设和利用

1. 幼儿园环境的分类:物质环境和精神环境

2. 幼儿园环境的特点:教育性和可控性

3. 幼儿园环境创设的基本原则

①目标导向原则;②发展适宜性原则;③幼儿参与性原则;④经济性原则;⑤开放性原则

4. 教师在环境创设中的作用:准备环境、控制环境、调整环境

考点13:幼儿园与家庭、社区

1. 幼儿园与家庭合作的形式:集体方式(家长会、家长学校、家长开放日、家长接待日和专家咨询、家园联系栏、小报小刊和学习材料提供)和个别方式(家庭访问、个别谈话、家园联系手册或联系卡、书信、便笺、电话、网络联系、接送儿童时的随机交流)

2. 幼儿园与社区的合作形式

整合社区资源,促进儿童发展:带儿童到社区去开展教育活动;把社区的人力资源请进学前教育机构;发挥学前教育机构的教育优势,为社区建设出力。

考点14:幼小衔接

1. 幼儿园实施幼小衔接工作的指导思想

①长期性而非突击性;②整体性而非单向性;③培养入学的适应性而非小学化

2. 幼小衔接的主要内容与方法

- ①培养幼儿对小学生活的热爱和向往
- ②培养幼儿对小学生活的适应性(主动性、独立性、人际交往能力、规则和任务意识、发展动作,增强体质)
- ③帮助幼儿做好入学前的学习准备

考点15:幼儿教师

- 1. 学前儿童教育专业教师的职业劳动特点:全面性和综合性、创造性、示范性、长期性
- 2. 学前儿童教育专业教师的职业角色特点
 - ①教师是儿童一日生活的支持者、引导者和组织者
 - ②教师是儿童社会沟通的中介者
 - ③教师是社区资源的整合者
- 3. 幼儿教师的素质

①幼儿教师的思想品德与职业道德素质;②健康的身心素质;③幼儿教师的能力素质:最基本的最重要的任务是促进幼儿与周围环境相互作用。

4. 教师与幼儿沟通的能力

- ①非语言沟通;②语言的沟通。

5. 现代幼儿园教师的角色

- ①由文化知识的传授者转变为知识学习的引导者。
- ②由课程教材的忠实执行者转变为课程教材的研究者。
- ③由师幼关系的控制者转变为师幼关系的协调者与合作者。
- ④由知识的权威转变为知识的终身学习者。

考点16:师幼关系

- 1. 师幼关系内涵:幼儿园教育过程中最基本、最重要的人际关系。
- 2. 优质师幼关系的特点:互动性、互主体性、发展性、分享性、激励性、民主性和平等性。
- 3. 影响师幼关系的关键因素在于教师,在于教师的教育观念和行为。
- 4. 建立优质的师幼关系的策略

①关爱幼儿;②与幼儿经常性的平等交谈;③参与幼儿的活动;④与幼儿建立个人关系;⑤积极回应幼儿的社会性行为

第四章 湖北省教师招聘面试科目

(一) 说课

说课是指教师在备课基础上,于授课前面对领导、同行或评委主要用口头语言讲解具体课题的教学设想及其依据的一种教研活动,它是教师将教材理解、教法及学法设计转化为“教学活动”的一种课前预演,也是督促教师业务文化学习和进行课堂教学研究、提高业务水平的重要途径,还是评估教学水平的重要手段。

通俗地讲即你要跟台下的人汇报,我这节课怎么安排怎么上,我为什么要这样设置。

(二) 试讲

试讲又叫课堂教学、讲课,是在有限的时间内,教师通过口语、形体语言和各种教学技能与组织形式的展示而进行的一种教学形式。考查的是教师的综合能力。

通俗地讲你实实在在把这节课演给台下的人看,把你的课堂实际模拟出来给大家观摩。

（三）答辩

答辩，也称问答，指在面试的试讲/说课之后进行的简短问答，采用评委提问考生回答的方式进行，意在考察考生的综合素质，从而得到一个比较全面、客观的立体形象，为选拔合适人才提供充分依据。

近年来，答辩的考核范围越来越广，很多地方效仿全国教师资格面试的答辩考核形式，除了考核关于教学设计的问题，还会考核一些个人结构化、专业知识、教学论、教学实施等问题。对于答辩，后面还会有篇文章详细介绍。

（四）结构化面试

结构化面试秉承四项“结构化”。程序“结构化”；题目设置“结构化”；答题思路“结构化”；评分标准“结构化”。

一般将结构化面试分为六大模块：自我认知（对自我的认知和对职业的认知）；人际沟通（作为教师与领导、同事、家长、学生之间的沟通）；组织管理（考察考生的统筹管理能力）；应急应变（对于突发的教学状况或者教学之外的情况，教师所作出的灵活合理的对策）；综合分析（对于社会热点/教育热点的看法，对于一些观点的个人看法）；教育教学（利用教育理论来分析教学中的实际问题）。

这种面试形式在湖北统考及武汉统考中出现地很多，详情可参照前文的考情。

（五）才艺展示/专业技能测试

才艺展示和专业技能测试都可以在幼师面试时运用，包括弹、唱、跳、画、即兴演讲、讲故事，但才艺展示是让考生自备节目去考场展示，专业技能测试则是现场抽签已命题的节目，所以后者对考生的能力要求更高。

此外，专业技能测试还可能作为体育、音乐、美术、信息技术、中职技术学科的面试形式，才艺展示多只作为幼教、音乐、美术学科的面试形式。

面试时间多在 10 分钟左右，面试才艺多为 1-3 项，具体规定见各地面试公告。

第五章 学科试讲说课精讲课例

说课精讲课例

初中语文《大自然的语言》说课稿

一、说教材

这篇文章是部编版八年级下册第二单元的一篇说明文，通过记叙了物候学是什么、物候学观测对农业的重要性、影响物候的原因及研究物候的重要意义。作者是气象学家竺可桢。本单元的主题是阐释事理的说明文，通过本文的学习可以为后面文章的学习奠定基础。

根据对教材地位与作用的全面分析，本文三维目标设置如下：

1.知识与能力目标

会写榆、萌发、孕育等字词，会认销声匿迹、草长莺飞等词语，并学会运用。感知课文内容，了解物候知识，丰富科学知识储备。

2.过程与方法目标

通过本文的学习，学习自主、合作、探究的学习方式，体会举例子、做比较的写作手法。

3.情感态度与价值观目标

激发对科学的喜爱，培养注重观察及严谨认真的科学态度。

根据本文的三维目标和新课改的要求，本文的教学重难点设置如下：

教学重点

理清课文说明顺序，学习文章准确严谨科学的语言。

教学难点

理清影响物候条件发生的四个因素的说明顺序，研究其安排的好处。

二、说学情

现代教学理论认为：任何教学活动都必须以学习者的需要为出发点和落脚点，因此对于学生情况的了解非常重要，以下是我对学情的分析：

《大自然的语言》已经认识基本字词，学习过一定说明文文章，具备一定的独立阅读说明文的能力。但对事理说明文阅读基础较差，对说明文说明方法不熟悉，逻辑思维有着一定局限性，需要教师引导。

三、说教法、学法

基于以上对教材和学情的分析，我在本文所采用的教学方法是启发法和情感体验法，让学生人人都参与到课堂中来，达到情感上的共鸣。为了更好的配合教学，学生采用的学习方法是诵读法、自主探究法。通过自主探究的方法让学生自由发言，发挥学生在学习过程中的主体地位，激发学生的学习积极性。

为了实现教学目标，突破重难点，接下来我将重点阐述我的教学过程。

四、说教学过程

在教学过程当中，我设计了以下环节：

（一）揭示课题，激发求知欲

上课之初，我将采用“问答法”导入，我会与学生进行对话，播放有关二十四节气的儿歌，并提出问题“同学们知不知道二十四节气与人们日常生活的关系呢？不同的节气中隐藏着哪些科学知识呢？”从歌曲导入引起学生的注意力，通过设计问题提高学生的课堂参与度与学习热情。

（二）初读课文，整理脉络

首先是安排学生诵读课文，边读边画出不理解的生字词，并借助工具书进行解疑。我会介绍地理学家、气象学家竺可桢，中国近代地理学奠基人。同时梳理文章脉络：1-3 物候学是什么、4-5 物候学观测对农业的重要性、6-10 影响物候的原因、11-12 研究物候的重要意义。提出这样的问题这样不仅能够加强对文章的理解，而且能够锻炼学生的概括能力，并且为接下来的研读打下基础。

（三）深入探索，分析句子

主要采用的是启发法和小组讨论法，以学生的诵读和自主探究为主。研读课文，首先我会请同学阅读 1-5 自然段并提出问题“哪位同学能概括一下物候是什么呢？”明确物候为自然现象与气候的关系。之后我会请学生自由朗读 6-10 段，并提出这样的问题“同学们在阅读课文的时候请思考一下，影响物候的要素都有哪些呢？他们的位置可以调换么？”朗读后经过小组讨论，明确影响因素有纬度、经度、高下、古今差异四点。每段位置不能调整。因为这四个因素是按照影响程度，由大到小依次排列的。

最后我会请学生再次仔细阅读全文勾画出文章中使用的说明方法，小组间讨论总结文章中都是用了哪些说明方法，是如何使用的。经过小组讨论可以得出文章采用了举例子、做比较等说明事理的方法如“在早春三四月间，南京桃花要比北京早开 20 天，但是到晚春五月初，南京刺槐开花只比北京早 10 天。”通过反复阅读与合作探究相结合可以提高对事理说明文的阅读分析能力，学生可提高逻辑思维能力与概括总结能力。更好的学习说明文的条理性。

（四）课程巩固，升华情感

巩固是对本课学习的进一步升华，为了加强本课效果，加深学生对事理说明文的认识，我将在巩固阶段安排对比阅读，在投影上展示事理说明文文章《看云识天气》与事物说明文《中国石拱桥》带领学生阅读分析事理说明文与事物说明文的区别。即事物说明文的说明对象是具体事物。事理说明文的说明对象是某个抽象事理。

（五）课堂小结，知识回顾

课堂小结是对已学知识的总结与检验。在这里我们以小组为单位总结本课学习内容，各组相互支撑相互补

充。这样的做法可以让学生更好地观察生活中的具体事物，才能更深刻地理解说明文。

（六）布置作业，课后应用

对于本堂课，我设计了两个作业。第一个是试着用举例子、作比较的说明方法描写一种物候。第二个是了解竺可桢的其他简介。这样的作业布置可以让学生充分发挥自己的想象力，对文中所学内容加以运用，学会发现身边的美。

五、说板书设计

根据学生的年龄特点，我边分析课文边直观形象的板书，这样可以使学生一目了然地知道整节课的思路。

大自然的語言

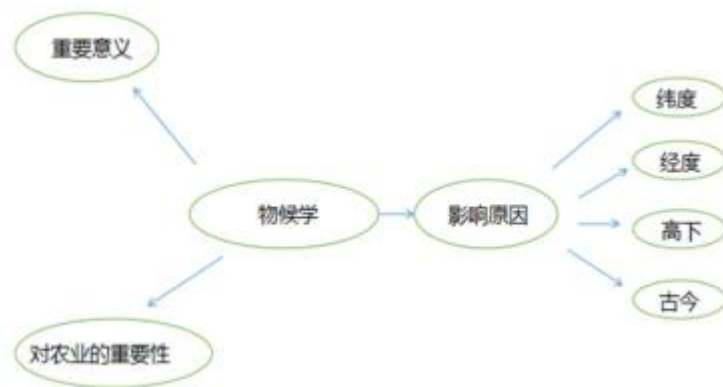

小学数学《负数的认识》说课稿

各位评委老师好：

我是 11 号考生，今天我的说课题目是《负数的认识》，接下来，我将从以下六个方面开始我的说课。

一、说教材

《负数的认识》是人教版六年级下册第一单元第一课时的内容，其主要内容是负数的初步认识。在本节之前，学生已经对整数、分数、小数等有了初步的了解，这为本节的学习打下了坚实的基础。同时，本节的内容也为后续负数的计算的做了铺垫，使得本节在教材中具有承上启下的作用。

根据以上对教材的地位与作用的分析，在新课程改革理念的指导下，制定如下三维目标。

1、知识与技能目标

学生能够初步认识负数，能正确地读、写正数和负数；知道 0 既不是正数也不是负数。

2、过程与方法目标

学生通过对生活中数据的观察，学生的观察能力得到了提高；学生通过在课堂上同学之间的小组讨论，学生的语言表达能力得到了提高。

3、情感态度与价值观目标

通过学习本节内容，激发学习数学的兴趣及其好奇心与求知欲，学生能够感受数学与生活之间的密切联系，提高解决实际生活中问题的能力。

根据上述对教材的地位与作用的分析，以及设定的三维目标，确定本节的重难点如下：

教学重点

学生能够初步认识负数，能正确地读、写正数和负数，理解负数的意义。

教学难点

能够正确理解负数的意义。

二、说学情

现代教育理论强调：“任何教育活动都必须以满足学习者的需要为出发点和落脚点”，在教学之始，掌握学生情况尤为重要，所以，我接着分析一下学情。

从知识水平上看，在学习本节内容之前，学生已经掌握了整数、分数、小数等一些基础知识，具备认识数、理解数的基本能力，并且通过长期的学习策略和思维地训练，学生不但基础扎实而且思维活跃，具备一定的自主探究、合作学习的经验与能力。

从认知水平上看，这一阶段的学生正处于形象思维阶段，已逐渐具有观察、比较、分析、理解的能力，但运用程度不够，抽象概括能力不强，学生好动，注意力易分散。

这都将成为我组织教学过程所要考虑的因素。在授课过程中要抓住特点，运用直观活泼的形象，激发学生

的学习兴趣，使他们的注意力始终集中在课堂上。

三、说教法

遵循“教为主导，学为主体，实践操作为主线”的教育思想，本课中我将采用引导启发法、分组讨论法，这两种方法的综合运用既能体现教师的主导地位，也能培养自主学习能力。

四、说学法

教师的教是为了学生更好的学，学生是学习活动的主体，结合本节内容，我将学法确定为自主探究、合作交流法。以学生为主体，引导学生自主探究，鼓励学生之间进行合作交流讨论，从而更好的理解本节知识，并提高解决问题的能力。

五、说教学过程

基于以上的分析，接下来就开始进行我说课中最重要的环节——教学过程阐述，整个过程分为五个环节，分为导入、新授、巩固、小结和作业。

（一）揭示课题，激发求知欲

导入是课堂教学的重要一环，精彩的导入能抓住学生的心理，激发学生的求知欲望和学习兴趣，达到“课未始，兴以浓”的状态。

我将采用展示图片的导入方法，通过让学生观察图片中形形色色的数据，并提出相应的问题：“你们认识图片中的数据吗，你知道他们表示的含义吗？”，从而引出今天的课题《负数的认识》。

这样的设计，不仅能够锻炼学生的观察能力，还能够让学生体会到数学与生活的密切联系，激活学生的生活经验。

（二）动手操作，探索新知

在导入的基础之上，我会继续向学生提问上数城市的气温情况分别怎么读呢？我会预设学生回答哈尔滨的最高气温是零下 19°C ，最低气温是零下 27°C ；海口最热，最高气温是 23°C， -12°C 表示零下十二摄氏度（读作负十二摄氏度），使得学生大致对负数有一个基本的认识。其次，我会继续提问：“ -3°C 和 3°C 表示的意思一样吗？”，从而让学生初步认识到正数和负数表示的意义相反，期间我会进一步提示学生 0°C 是零上温度和零下温度的分界线，0既不是正数也不是负数。研究完气温，我会继续再让学生来看看存折上的数。提问：“你们又有什么发现呢？说说这些数各表示什么？”我会预设学生回答：①2000.00表示存入2000元；②500.00和-500.00的意义恰好相反，一个是存入500元，一个是支出500元。首先我会对学生得推导情况做出评价，并做出详细得说明，并对学生的回答做出相应的补充。

这种让学生自主探索、合作交流的过程，能够激发学生得学习兴趣，感受认识负数过程中的乐趣，更能够加深学生对于知识的理解。

（三）反馈练习，拓展创新

为了对本节课的知识有更深入的理解，我会出示课本做一做，请学生进行回答，在此期间我会对学生的回答进行点评，并对其进行相应的补充与评价，通过对本题的解答，一方面能够使学生加深对知识的理解，另一方面能够使得学生由简单接受变为主动的认识。

（四）全课小结，揭示课题

我会问学生“这节课大家学习了哪些知识呢？有什么不明白的吗？”，学生自我总结，教师点评补充，概括本节的主要内容。

学生自主总结本节课的知识点，既能培养总结概括能力，也能激发学生学习数学的兴趣与主动性。

（五）布置作业，强化记忆

为了更好的运用本节所学的知识，我布置了不同类型的作业，必做题与选做题。

- 1) 完成课后 P4 做一做 2。
- 2) 让学生回家准备一些像零上温度与零下温度、收入与支出这样表示两种相反意义量的生活实例。

六、说板书设计

一节好课，离不开板书的辅助。为了使教学能够较好的展开，使学生能够更好的理解本节课所学习的内容，我的板书设计如下：



小学英语On Monday I will go swimming说课稿

Analysis of Teaching Material

First of all, it's about "What to teach"- the teaching material. This lesson, a short conversation, is taken from Module 3 unit 2 of Book 4 for primary school students, published by Foreign Language Teaching and Research Press. It mainly deals with some expressions to ask and answer the future plan. This topic is close to students daily life. So after learning, it is very helpful for students to use these expressions to ask and answer future plan in their daily life.

Teaching Objectives

According to the New Curriculum Standard, the teaching objectives are divided into 3 parts:

1. Knowledge objectives:

Students can understand the topic of this conversation;

Students can listen, read, understand and use the expressions "What will you do" and "I will...";

Students can review some words about week days, such as Monday, Tuesday...;

2. Ability objectives:

Students' abilities of speaking and communicating in the real situations can be developed through different activities like role-play, hot potato and so on;

Students' listening ability will be also improved by listening to the material and finishing some listening tasks;

Students' cooperation ability will be enhanced through pair work and games;

3. Emotional objectives:

Students' ability of how to reasonably manage their time will be enhanced.

Teaching Key and Difficult Points

Based on analysis of teaching material, the key point is that students understand the expressions "What will you do?" and "I will..." and they can use these certain expressions to communicate with others based on the teaching material. The difficult point is that students can use these expressions and related information flexibly in different and real situations.

Analysis of Students

After analyzing "What to teach", now let me analyze "Who to teach"-students. Students are not only the target of teaching, but also the active subject of study. Thus, a thorough analysis of my students becomes a necessity. Students in grade four have studied English for at least more than one year, and they have mastered some useful words and expressions as well as some basic English skills. Before this lesson, students have also learned the simple future, so this

lesson is very familiar to them and the topic is close to students' daily life, which will strengthen their interests and desire.

Teaching Methods

We have known what to teach, who to teach, now let's move to "How to teach"-teaching methods. According to the analysis of teaching material and students, I'll adopt Situational Teaching Method, TBLT, Audio-lingual Method and Multi-media Method to attract their attentions and place them in the center of my class.

Learning Methods

"How to teach" is very important, so it is true of "How to learn"-learning method. In this lesson, combined with the teaching key points and difficult points and according to the new curriculum standard, I set the learning methods of this class as cooperative learning and autonomous learning because students are the subjects in the process of learning.

Teaching Procedures

According to the above analyses, the most important part-teaching procedures are designed as follows:

Step 1. Warming up

Sing a song

The teacher will guide students to sing the week song and do the body gestures with students to warm up. Just like this "Sunday, Monday, Tuesday, Wednesday, Thursday, Friday; Saturday, Sunday comes again" (twice)

Through singing a song, students' attention will be attracted. At the same time, the week song is related to the content of this lesson, which will create a strong learning atmosphere and stimulate students' desire to have a further study.

Step 2 Lead in:

Create a situation that if next week is a holiday and there are so many interesting activities, then present some pictures and ask students "Do you like these activities" "If you are a time manager, how will you manage these activities during your holiday" . After that, The teacher will present a picture of students' old friend Shanshan and let students guess "how will Shanshan manage" and then lead in the topic: future plan.

By creating this situation, students' interest will be strengthened and they will desire to think about how they will plan and would like to know Shanshan's plan, which can really place themselves in this situational class.

Step3. Presentation:

Firstly, students will close their books and listen to the conversation with two questions “How many persons are there in this dialogue?” and “What are they talking about?” After this listening, the teacher will invite some students to share their answers.

Then, students will open their books and listen to the conversation with a table “What does the boy ask when he wants to know Shanshan’s plan on different days ?”and “How does Shanshan answer?” to lead out same content and the topic sentence “What will you do On Monday” and “I will go swimming” At the same time, the teacher will help students further understand the expression with asking specific questions of Shanshan quickly and then teach students read the expressions especially paying attention to the tone and intonation.

Finally, students will follow the tape and read this conversation aloud.

Through the first listening, students can gain the main idea of this dialogue; Then the careful listening will help students learn some detailed information, especially the key point of this conversation. Additionally, the third listening will help students correct their pronunciation.

Step 4. Practice:

After presentation, two activities will be set to let students do some practice.

Role Play

Students will work in pairs to act out this conversation between the boy and Shanshan. The teacher will look around to help them pay attention to their pronunciation and tone. Then some pairs will be invited to perform their action in front of the class.

Magic Box

Play a game called “Magic Box”. Students will be invited to ask or answer the question based on the picture they choose from the magic box. If they choose the picture with phrase “play football on Sunday”, they will answer teacher’s question “What will you do on Sunday?” with “I will play football on Sunday”.

Through Activity 1, it can help students further understand the conversation. Through Activity 2, the key point of this lesson can be further learned. Both two activities, students’ attention can be attracted and their ability of listening and speaking will be improved.

Step5. Consolidation

The little star of planning.

To consolidate what students have learnt above, cultivate their cooperative ability and fully demonstrate students’ subjectivity, one activity will be set: The little star of planning.

Students firstly will make a plan about their future holiday with activities they prefer to do and then they work in pairs to make a free conversation based on the expressions we learn today. After that some pairs will be invited to make a presentation in front of the class and then let students choose “whose plan is relatively reasonable and practical” and finally name him or her “the little star of planning”.

Step 6. Summary:

Students will summarize what they have learned today and the teacher will make some supplements if necessary. After that, the teacher will guide students to pay attention to the future plan and cultivate their awareness of time planning through questions and finally encourage students to put what they learn into practice through some trivial things, such as future learning plan.

Summary by students, their subjectivity can be better demonstrated ; Meanwhile, students’ awareness of time planning can be improved and the emotional objective of this lesson can be achieved.

Step 7 Homework:

Part 1 Students follow the tape and read the conversation

Part 2: Students will be encouraged to make a learning plan. Someone will be invited to share their plans in front of the class.

Part1 will help students review what they have learnt today and improve their oral English and Part 2 will help them to cultivate their thinking ability and practical planning skills.

Blackboard Design

This is my Blackboard Design. The main content and key point of this lesson have been clearly demonstrated. It’s clear and simple for students to understand this lesson.

试讲精讲课例

小学语文《桂花雨》试讲稿

一、悬念导入

同学们，大家家里养过花吗？大家最爱的花是什么啊？（做听状）哦，有同学说她最爱的花是荷花，出淤泥而不染。有同学说她最爱的花是梅花，高洁典雅。还有同学说她最爱的是油菜花，明丽灿烂。嗯，今天呢，我们要学习的一篇课文，它的作者最爱的是她家乡的桂花，为什么这位作者最爱的是她家乡的桂花呢？下面，我们一起来学习这篇课文，看看作者是怎么解释的。（板书：桂花雨）

二、课程新授

1.初读课文，整体感知

（1）现在请同学们大声地朗读课文，注意读准字音，看清字形，读的时候边读边圈画出不理解的生字词，同时注意标好段落。读完可先借助工具书或课下注释，自行解决有疑难的生字词。解决不了的，老师再进行点拨。（教师巡视）现在，请同学们跟老师一起来看大屏幕上的生字词，有哪位同学想要试着读一读？好，请你来读一下。（学生读）不错，读的完全正确，请大家为她鼓个掌吧。今天学的这篇文章，生字词较少，只有两个字，“箩”和“杭”。“杭”我们知道，很熟悉，大家都知道“杭州”吧，它是一个城市，浙江省的省会。下面请大家着重看这个字，“箩”，它是形声字，上面一个竹字头，表示这个“箩”是和竹子有关的，下面一个同音字，表示姓氏的“罗”，是声旁。通过老师这样解释，结合课下注释，相信大家已经明白了它的词义，下面我请同学来用这个字，造一个词。好，你来说，嗯，这位同学造了一个“箩筐”，很好，非常恰当，请坐。

（2）理解了字词能帮助我们更好地疏通文意，下面，我给三分钟的时间请同学们再一次默读课文，在默读的过程中，请思考：这篇文章主要讲了什么，概括一下文章大意，待会我请同学来回答。好，时间到了，我看大家读的差不多了，有同学已经知道了答案，这位靠窗的同学，请你来给大家概括一下文章大意，作者主要写了什么？他说，作者主要写了她家乡童年生活的往事。概括得既简练又准确，请坐。

2.研读课文，深入分析

回到开始上课时我们留下的问题，作者为什么喜欢桂花呢？有同学说是因为桂花的香气，太迷人了，好，还有吗？哦，这位同学说，是因为桂花树的样子笨笨的，惹人喜爱；嗯，还有吗？文章中还有地方说明作者喜欢桂花的原因吗？哦，这位同学说摇下来的桂花，朵朵完整、新鲜也是作者喜欢桂花的原因。非常好，大家已经在文章中找出了作者喜欢桂花的原因，说的很全面。

下面，请同学们集体朗读全文，在朗读的过程中，请思考：文章是以什么为线索展开全文的？主要讲了什么事？好，开始。大家读完了，下面分小组讨论老师刚刚提到的问题，大家可以大胆说出自己的感想，相互交流，待会我请同学来回答。好，大家讨论的声音越来越小了，相信大家已经有答案了，现在，我请同学来回答一下。好，请你。哦，这位同学说，主要是从第二自然段开始，作者提到“桂花香”，然后以“桂花香”来开展全文。大家同不同意这位同学说的，对，同意，因为我们在回答以什么线索展开全文这个问题时，一般问题的答案在文章的开篇部分，下次大家注意这个方法，好，请坐。

那第二个问题，主要讲了什么事呢？作者童年里和桂花之间记忆最深刻的是什么事呢？嗯，请你。这位同学说，摇桂花，在第几自然段？第五和第六自然段，主要讲了摇桂花。作者感受怎样，对，是快乐的，所以是“摇花乐”。看得很仔细。还有吗？又要补充的吗？你说。他说“桂花雨”，嗯，火眼晶晶，请坐。好，那我们总结出作者主要以桂花香为线索，讲了童年时期的“摇花乐”和“桂花雨”这两件事。

文章的脉络，大家已经清楚了。下面，我想问同学们一个问题，作者喜欢的是所有地方的桂花吗？有同学摇头，为什么？你说。这位同学说，

文章中妈妈说了一句话：这里的桂花再香，也比不上家乡的桂花。嗯，这句话说明作者爱的是家乡的桂花。不爱他乡的桂花，这又说明什么呢？对，说明作者怀念家乡，深深爱着自己的家乡，表达了作者深切地思乡之情。很好。这篇文章的主要内容我们已经明白了。

三、巩固小结

下面，请大家再一次地有感情地朗读课文，回忆老师给你们讲的内容，感受作者深切地思乡之情。

四、布置作业

课下请同学们想想自己对家乡印象最为深刻的东西是什么？写一篇 300 字作文稿，下节课讨论。

五、板书设计

小学数学《直线和圆的位置关系》试讲稿

各位评委老师好：

我是 11 号考生，今天我的试讲题目是《直线与圆的位置关系》，下面开始我的试讲。

师：上课，同学们好，请坐！

师：同学们，我们一起来看下大屏幕，如果我们把太阳看成一个圆，把地平线看成一条直线，那么在太阳升起的过程中，太阳和地平线会有哪几种位置关系？由此你能得出直线和圆有几种位置关系？

生：相交了/没有交点。

师：很好，今天我们一起来学习——直线与圆的位置关系（板书）。

师：同学们，请拿起你们手上的钥匙圈或者圆形的物体，把他们看成一个圆，然后在纸上画一条直线，移动你们手上的钥匙圈或者其他物体，你能发现在移动过程中钥匙环与直线的公共点的个数的变化情况吗？

师：我们请最后一排，穿黑衣服的男同学，请你来说一说吧！

生：在移动的过程中发现，直线和圆之间的交点个数有三种，一个交点，两个交点，没有交点这三种情况。

师：非常好，观察的很仔细。

师：好，我们一起来看看 PPT，屏幕上向我们展示了直线和圆的三种位置关系。那么哪位同学来说一说直线和圆有哪些位置关系呢？

生：当直线和圆有两个交点时，我们说直线和圆相交，这条直线就叫做圆的割线。那同样的，当直线和圆有一个交点时，我们说直线和圆相切，这个点叫做切线。直线和圆没有交点时，我们说直线和圆相离。

师：非常棒，总结的很全面。那由此我们可以得出，直线和圆有三种位置关系，分别是：相交、相切、相离。

师：假设圆的半径为 r ，圆心到直线的距离为 d ，在直线和圆的不同位置关系中， d 与 r 具有怎样的大小关系？反过来你能根据 d 与 r 的大小关系确定直线和圆的位置关系呢？请同学们以四人为一个小组，进行讨论，好现在开始吧！（教师巡视，及时答疑）

师：好，时间到！哪个小组给大家分享一下？好，请第二小组代表起来说一下吧！

生：当 $d < r$ 时，直线和圆相交，当 $d = r$ 时，直线和圆相切。

师：很好，还有要补充的吗？好第四小组，你们再来补充。

生：还差一个，当 $d > r$ 时，直线和圆相离。

师：很好，其实我们根据直线与圆的位置关系，相交、相切、相离很容易得出：直线和圆相交；直线和圆相切；直线和圆相离。

师：通过我们今天的学习，我们知道直线和圆的三种位置关系，那么接下来老师想检查大家是否掌握本节课的内容。请同学们完成课本第 96 页的练习题，等会我们请一位同学来给大家分享一下他的答案。好，开始吧！

师：老师看很多同学都完成了，那么我们请最后一排那个男同学，请你说一下吧！

师：请坐，大家的答案和他一样吗？我听到大家说都是一样的，非常好，看样子大家都掌握的很不错。

师：时间过得很快，马上就要下课了，老师想问一问大家，学完本节课你们有什么收获？

生：学完本节课，我知道了直线和圆有三种位置关系：分别是相交、相切、相离。

师：看样子大家都有所得，时间过得很快，马上就要下课了，在下课之前老师有个任务，请大家完成我们配套的习题册上的相关练习。

师：同学们，下课！

初中英语Where did you go on vacation? 试讲稿

Good afternoon, distinguished judges. I'm No. 1 candidate, applying for middle school English teacher. My topic is where did you go on vacation. I will begin my class.

Lead-in

T: Class begins! Hi, boys and girls! How are you feeling today? Good. I am fine too. I bring you some beautiful pictures. Do you want to have a look? Now, eyes on the screen. 【做出指屏幕的动作】 What can you see? Linda, have a try!

S: ...

T: Correct, you can see the Great Wall and the West Lake. I went to the Great Wall and the West Lake on the summer vacation. How about you? Where did you go on vacation? Who can answer my question? Jack, you please.

S:...

T: Xi'an. Anyone else?

S:...

T: Guilin. Wow, your summer vacation is so colorful. Today we will learn a new lesson about the vacation.

Presentation

T: Now boys and girls, look at the pictures on the book. Can you match the activities with the pictures [a-g]. I will give you five minutes. Let's start. Time is out. The girl on the left, can you have a try?

S:...

T: Great. Your matching is correct. Now boys and girls, where did the person in picture f go? Any volunteer? You, please.

S:...

T: Great. She stayed at home. 【板书短语】. Please read after me, stayed at home, stayed at home. I stayed at home. Did you stay at home, Bob?

S:...

T: Yes, you stayed at home. Look at the picture c. Where did he go?

S:...

T: Good. He went to the mountains. 【板书短语】. Let's read together, went to the mountains, went to the mountains. Jake, do you like to go to the mountains?

S:...

T: Wow, you did. How about Lily?

S:...

T: No, you didn't. Ok. Focus on your attention. Who visited museums? Mike, can you have a try?

S:...

T: Good. The person in picture e visited museums. 【板书短语】. Read after me, visited museums, visited museums. What kind of museums did you go?

S:...

T: You went to the history museum and the science museum. Wonderful. Now I will play the listening tape of 1b and you should listen and number the people in the picture. Are you clear?

S:...

T: The tape is over. Who can show your answers? The boy in the middle.

S:...

T: The order is Tina, Xiang Hua, Sally, Bob, Tom. Anybody, do you agree with him?

S:...

T: Wow, all of you agree with him. Where did Tina go on vacation? 【板书句型】 Let's say it together.

S:...

T: She went to the mountains. 【板书句型】 Now the boys read the first sentence and the girls read the second one. Then take turns.

S:...

T: Good job. Now you should work with your partner to practice the rest conversations in 1b. One asks and the other answers with the sentence structure.

For example,

--Where did Xiang Hua go on vacation?

--He went to New York city. Let's begin.

S:...

T: All of you do a good job. Now let's read the words and sentences after the tape.

S:...

T: I heard some students read the word "mountain" mistakenly. Look at the two letters "ou", we should pronounce /ao/, read after me, /ao/, /ao/.

S: ...

T: Good job.

Practice

T: Okay boys and girls you need to read the conversation in 1c with right pronunciation and intonation. Five minutes is for you. Go. Time is up. Who wants to have a try? Ok, Jim please.

S:...

T: Good. I like your pronunciation. Now another activity is for you. Please try to make a new dialogue about the people in the picture based on the

sentence structure. Finished? Good. Which group can role-play your conversation in front of the class. You, please.

S:...

T: Everybody, how about their conversation?

S:...

T: Yes, their conversation is so perfect. Let's read it together.

A: Where did Sally go on vacation?

B: She stayed at home.

Consolidation

T: Now let's make a survey. Four students work in groups to make a survey about "Where did your group members go on vacation?" One student asks and the others answer. Then write down the results. Five minutes is given for you. Let's start. Have you finished?

S:...

T: Good. Group 2, can you show your results?

S:...

T: Wow, your group members went to Si Chuan to see the pandas and Le Shan Giant Buddha, went to Tai An to see the Mount Tai and wen to Hangzhou to see the west lake. Wonderful.

Summary

T: Boys and Girls, we only have 5 minutes before the class ends. What have we learned today? Oliver please.

S: ...

T: Nice, today we learned the key words, key sentences and how to talk about past events. We should enjoy our lives to make our life colorful and value good moments in our life.

Homework

T: After class, you have one assignment. Try to write a short passage to introduce what your group members did on vacation and share it next class. OK, so much for today's class! Bye!